

# guzzini

## Sous Chef

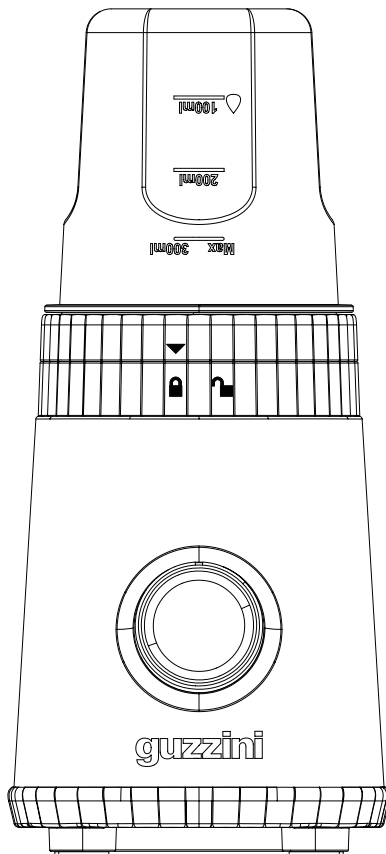

FRULLATORE ON THE GO  
BLENDER ON THE GO  
BLENDER NOMADE  
MIXER FÜR UNTERWEGS  
LICUADORA PORTÁTIL  
BLENDER VOOR ONDERWEG  
TEHOSEKOITUS MUKANA  
BLENDER W PODRÓŻY  
BLENDER PÅ FARTEN  
MIXER FÖR PÅ FARTEN  
LIQUIDIFICADOR PORTÁTIL  
随时随地，轻松搅拌

**CONOSCI IL TUO FRULLATORE  
KNOW YOUR BLENDER  
CONNAÎTRE VOTRE BLENDER  
KENNEN SIE IHREN MIXER  
CONOZCA SU LICUADORA  
KEN UW BLENDER**

**TUNNE TEKOSTEHOKONEESI  
POZNAJ SWÓJ BLENDER  
KEND DIN BLENDER  
LÄR KÄNNA DIN BLENDER  
CONHEÇA O SEU LIQUIDIFICADOR  
了解您的搅拌机**

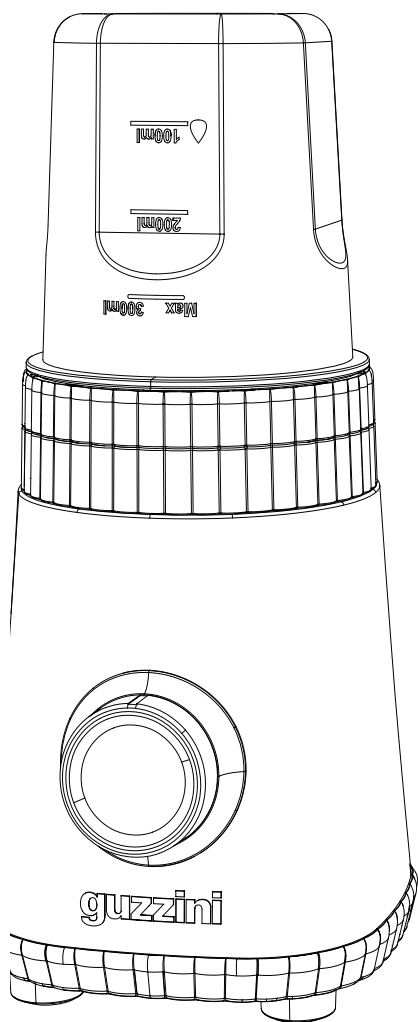

**1**  
CONTENITORE PICCOLO  
SMALL BOWL  
PETIT BOL  
KLEINE BEHÄLTER  
VASO PEQUEÑO

KLEINE KOM  
PIENI KULHO  
MAŁA MISKA  
LILLE SKÅL  
LITEN BEHÅLLARE  
TIGELA PEQUENA  
小碗

**2**  
LAMA  
BLADE  
LAME  
MESSMESSER  
CUCHILLA

MES  
TERÄ  
OSTRZE  
KNIFE  
BLAD  
LÂMINA  
刀片

**3**  
BASE DEL CONTENITORE  
BOWL BASE  
BASE DU BOL  
BEHÄLTERBODEN  
BASE DEL VASO

ONDERSTEL KOM  
KULHON POHJA  
PODSTAWA MISKI  
SKÅLBASIS  
BEHÅLLARBAS  
BASE DA TIGELA  
碗底座

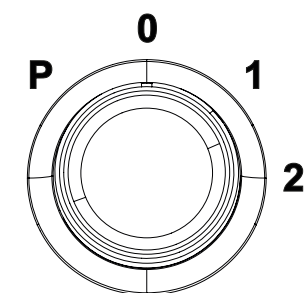

**7**  
SELETTORE DI VELOCITA'  
SPEED SELECTOR  
SÉLECTEUR DE VITESSE  
GESCHWINDIGKEITSREGELUNG  
SELECTOR DE VELOCIDAD  
SNELHEIDSKEUZE  
NOPEUDENVALTISIMEN SÄÄTÖS  
WYBÓR PRĘDKOŚCI  
HASTIGHEDSVÆLGER  
HASTIGHETSVALJARE  
SELETOR DE VELOCIDADE  
速度选择器

**4**  
GRUPPO MOTORE  
MOTOR UNIT  
BLOC MOTEUR  
MOTOREINHEIT  
UNIDAD DE MOTOR

MOTOR  
MOOTTORIOSAKKO  
JEDNOSTKA SILNIKOWA  
MOTORENHED  
MOTORDELEN  
MOTOR  
电机单元

**8**

INDICATORE LIVELLO MAX CONTENITORE PICCOLO  
SMALL BOWL MAX LEVEL INDICATOR  
INDICATEUR DE NIVEAU MAXIMUM DU PETIT BOL  
MAXIMALE FÜLLSTANDSANZEIGE KLEINE BEHÄLTER  
INDICADOR DE NIVEL MÁXIMO DEL VASO PEQUEÑO

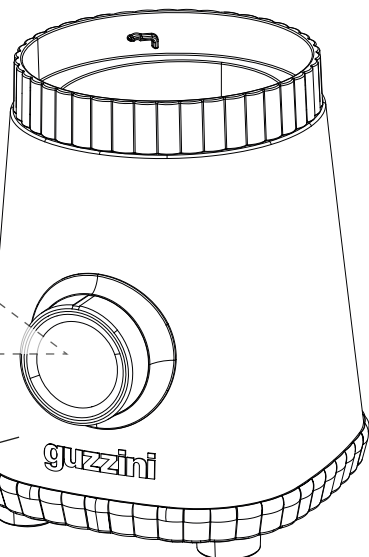
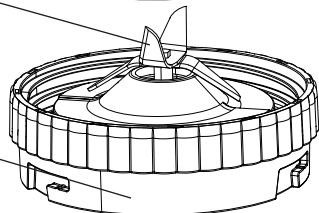
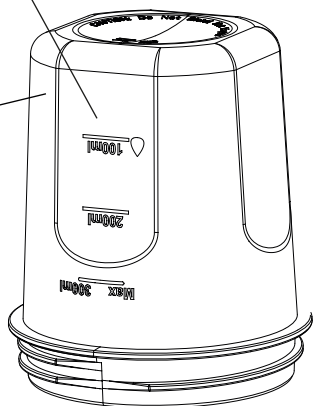

MAXIMUM NIVEAU-INDICATOR KLEINE KOM  
PIENEN KULHON MAKSIMITASON MERKKIVÄLIPAINIKE  
WSKAŹNIK MAKSYMALNEGO POZIOMU MALYCH MISKÓW  
INDIKATOR FOR MAKS. NIVEAU FOR LILLE SKÁL  
MAXNIVÁINDIKATOR LITEN BEHÁLLARE  
INDICADOR DE NÍVEL MÁXIMO DA TIGELA PEQUENA  
小碗最高液位指示器

**9**

INDICATORE LIVELLO MAX CONTENITORE GRANDE  
LARGE BOWL MAX LEVEL INDICATOR  
INDICATEUR DE NIVEAU MAXIMUM DU GRAND BOL  
MAXIMALE FÜLLSTANDSANZEIGE GROSSER BEHÄLTER  
INDICADOR DE NIVEL MÁXIMO DEL VASO GRANDE  
MAXIMUM NIVEAU-INDICATOR GROTE KOM  
SUUREN KULHON MAKSIMITASON MERKKIVAINIKE  
WSKAŹNIK MAKSYMALNEGO POZIOMU DUZYCH MISKÓW  
INDIKATOR FOR MAKS. NIVEAU FOR STOR SKÁL  
MAXNIVÁINDIKATOR STOR BEHÁLLARE  
INDICADOR DE NÍVEL MÁXIMO DA TIGELA GRANDE  
大碗最高液位指示器

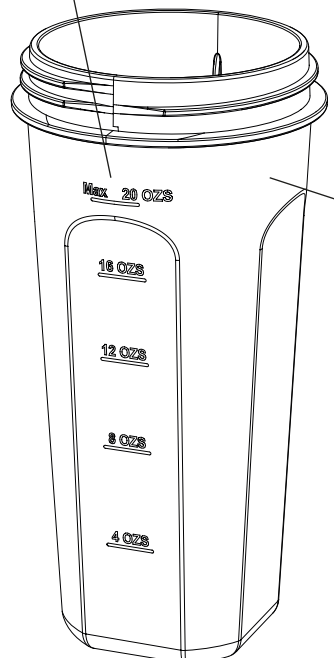
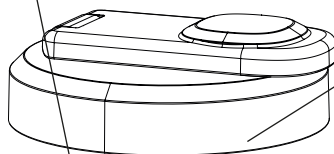

**5**

COPERCHIO  
LID  
COUVERCLE  
DECKEL  
TAPA  
DEKSEL  
KANSI  
POKRYWA  
LÅG  
LOCK  
TAMPA  
盖子

**6**

CONTENITORE GRANDE  
LARGE BOWL  
GRAND BOL  
GROSSER BEHÄLTER  
VASO GRANDE  
GROTE KOM  
SUURI KULHO  
DUŻA MISKA  
STOR SKÁL  
STOR BEHÁLLARE  
TIGELA GRANDE  
大碗

# FRULLATORE ON THE GO

I Piccoli Elettrodomestici Guzzini sono conformi alle norme vigenti e alle disposizioni di legge per la sicurezza degli apparecchi.

## NOTE AL MOMENTO DELL'ACQUISTO

Al momento dell'acquisto il prodotto è imballato nell'apposita scatola personalizzata.

L'imballo contiene:

1 frullatore, 1 libretto di istruzioni per l'uso.

Controllare che non manchi nulla, che non vi siano danni all'imballo e al prodotto. In caso di pezzi mancanti o danneggiati rivolgersi subito al rivenditore, prima di effettuare qualsiasi operazione di installazione.

Leggere con attenzione questo libretto di istruzioni prima di utilizzare il prodotto e conservarlo per le future consultazioni.

## AVVERTENZE GENERALI DI SICUREZZA

Leggere tutte le istruzioni.

Leggere attentamente questo manuale di istruzioni prima di utilizzare l'elettrodomestico. Rispettare tutte le avvertenze e i suggerimenti mostrati nelle illustrazioni per evitare possibili lesioni e danni.

I particolari che compongono l'imballaggio non devono essere assolutamente lasciati alla portata dei bambini perché potenziali fonti di pericolo. Non disperdere gli imballaggi nell'ambiente, ma smaltirli secondo quanto previsto dalle norme vigenti in materia.

Prima di collegare l'apparecchio accertarsi che i dati di targa (vedere sull'etichetta posta sulla base di alimentazione) corrispondano a quelli della rete di distribuzione elettrica. L'installazione deve essere effettuata secondo le norme vigenti del paese in cui il prodotto viene utilizzato, secondo le istruzioni del costruttore e da personale qualificato o che abbia letto il presente libretto di istruzioni.

**Avvertenza - Pericolo di morte per folgorazione!** Durante la pulizia o l'uso, proteggere le parti elettriche e il cavo di alimentazione dall'umidità. Non immergerli nell'acqua o in qualsiasi altro liquido. Non porli mai sotto l'acqua corrente. Non devono essere esposti a gocce o spruzzi d'acqua. Pulire le superfici esterne con un panno leggermente umido. Assicurarsi che non penetri acqua all'interno dell'elettrodomestico. Leggere le istruzioni aggiuntive nella sezione PULIZIA E CURA DEL PRODOTTO.

Non toccare o mettere in funzione l'elettrodomestico con le mani bagnate o mentre si è su un pavimento bagnato. Per proteggersi dal rischio di scosse elettriche, non immergere il motore in acqua o altri liquidi.

**Avvertenza - Pericolo di lesioni!** Durante l'uso tenere le mani, i capelli, gli indumenti, i gioielli e gli utensili da cucina lontano dalle lame per evitare lesioni o danni all'elettrodomestico. Non toccare le lame mentre l'elettrodomestico è in funzione.

Scollegare la spina dalla presa quando non in uso, prima di installare o rimuovere componenti e prima di pulirlo. Non tirare mai il cavo per scollegarlo dalla presa; afferrare invece la spina e tirare per scollegarlo.

Questo elettrodomestico può essere utilizzato da bambini dagli 8 anni in su se si ricevono supervisione e istruzioni riguardo all'uso sicuro dell'elettrodomestico e comprendono i rischi legati all'utilizzo.

Questo elettrodomestico può essere utilizzato da persone con ridotte capacità fisiche, sensoriali o mentali e/o senza esperienza o conoscenze se ricevono supervisione e istruzioni riguardo all'uso sicuro dell'elettrodomestico e comprendono i rischi legati all'utilizzo.

I bambini non devono giocare con l'elettrodomestico. Tenere l'elettrodomestico e il cavo di alimentazione fuori dalla portata dei bambini di età inferiore agli 8 anni. La pulizia e la manutenzione non devono essere effettuate dai bambini a meno che non abbiano compiuto 8 anni e siano controllati da un adulto.

Prestare particolare attenzione quando l'elettrodomestico viene utilizzato in prossimità dei bambini. Assicurarsi che l'elettrodomestico non finisca inavvertitamente nelle mani dei bambini. Durante il funzionamento, non lasciare l'elettrodomestico incustodito. Non utilizzare alcun apparecchio con un cavo o una spina danneggiati o dopo un malfunzionamento, una caduta o un danneggiamento dell'apparecchio.

Posizionare l'apparecchio su una superficie piana e orizzontale. Non posizionarlo sopra o vicino a fornelli a gas o elettrici caldi, né in un forno caldo. L'uso di accessori e parti non raccomandati dal fornitore possono provocare lesioni e danni e invalidare la garanzia. Utilizzare l'elettrodomestico solo con parti originali, prive di danni e nella corretta posizione. Utilizzare unicamente accessori forniti con l'elettrodomestico. Non cercare di modificare l'elettrodomestico. Non cercare di sostituire una parte con un'altra.

Non lasciare che il cavo di alimentazione penda dal bordo del tavolo o del bancone.

Evitare il contatto con le parti in movimento.

Quando l'apparecchio viene utilizzato in presenza di bambini, è necessaria un'attenta supervisione per assicurarsi che non giochino con l'apparecchio.

Utilizzare l'elettrodomestico solo per l'uso per il quale è stato progettato, come descritto in questo manuale di istruzioni. Qualsiasi altro uso o l'uso improprio può essere rischioso. La Fratelli Guzzini non si assume alcuna responsabilità per danni causati dall'uso improprio.

Non utilizzare mai liquidi caldi né far funzionare l'apparecchio a vuoto.

L'apparecchio non può essere utilizzato per frullare o macinare sostanze dure e secche, altrimenti la lama potrebbe smussarsi. Può tuttavia essere utilizzato per frullare cubetti di ghiaccio.

Di preferenza lavare il prodotto subito dopo l'utilizzo. Il cibo può macchiare le pareti del contenitore pur non compromettendo la qualità e la funzionalità del prodotto.

Il prodotto è progettato per un uso domestico e non è utilizzabile per un uso continuo di tipo professionale. Ogni altro uso è da considerarsi improprio. La Fratelli Guzzini declina ogni responsabilità per possibili danni causati da usi errati o irragionevoli dell'apparecchio.

Applicazioni possibili, oltre quello domestico:

- cucine per il personale in negozi, uffici e altri ambienti di lavoro;
- agriturismi
- clienti in hotel, motel e altri ambienti residenziali
- bed&breakfast

Non lasciare l'apparecchio acceso incustodito.

Non utilizzare all'aperto.

Utilizzare l'elettrodomestico solo in ambienti asciutti e non in esterno.

Se il cavo di alimentazione è danneggiato, deve essere sostituito da una persona qualificata per evitare pericoli.

La tensione indicata sull'etichetta di classificazione deve corrispondere a quella della rete elettrica.

L'elettrodomestico può essere disconnesso tramite la spina. Assicurarsi che la spina sia sempre facilmente accessibile. L'elettrodomestico può essere completamente disconnesso dalla rete elettrica solo attraverso la spina.

Scollegare la spina dalla presa elettrica quando l'elettrodomestico non è in uso, durante i temporali, in caso di mal-funzionamento, prima di collegare o rimuovere gli accessori e prima di qualsiasi procedura di pulizia.

Tenere l'elettrodomestico lontano da fonti di calore, dalla luce solare diretta e da angoli appuntiti.

Assicurarsi che l'elettrodomestico, il cavo di alimentazione e la spina non entrino in contatto con superfici calde o fiamme libere. Evitare di danneggiare il cavo di alimentazione schiacciandolo o piegandolo o tramite il contatto con bordi affilati.

Non utilizzare l'elettrodomestico con un timer esterno o un sistema di controllo remoto.

Non aprire l'elettrodomestico. Non inserire oggetti nelle fessure dell'elettrodomestico. Non collegare oggetti estranei all'elettrodomestico e non coprirlo.

Pulire tutte le parti che entrano in contatto con il cibo. Sciacquarle e asciugarle prima dell'uso. Leggere le istruzioni aggiuntive nella sezione PULIZIA E CURA DEL PRODOTTO.

Spegnere l'apparecchio prima di sostituire gli accessori o di avvicinarsi a parti che si muovono durante l'uso.

Per proteggersi dal rischio di scosse elettriche, non immergere l'apparecchio in acqua o altri liquidi.

Evitare il contatto con le parti in movimento.

Tenere mani e utensili fuori dal contenitore durante la miscelazione per ridurre il rischio di gravi lesioni personali o danni al frullatore. È possibile utilizzare un raschietto, ma solo quando il frullatore non è in funzione.

Per ridurre il rischio di lesioni, non posizionare mai la lama sulla base senza prima aver posizionato correttamente la ciotola.

Assicurarsi che il coperchio del frullatore sia correttamente posizionato prima di utilizzare l'apparecchio.

L'uso di accessori non raccomandati o non venduti dal produttore può causare incendi, scosse elettriche o lesioni personali.

Assicurarsi di spegnere l'apparecchio dopo ogni utilizzo. Assicurarsi che il motore si arresti completamente prima di smontare il frullatore.

La lama metallica è estremamente affilata. Prestare attenzione quando si maneggiano le lame affilate, si svuota il contenitore e durante la pulizia.

Fare attenzione a possibili lesioni derivanti da un uso improprio.

Utilizzare l'elettrodomestico solo per l'uso per il quale è stato progettato, come descritto in questo manuale di istruzioni. Qualsiasi altro uso o l'uso improprio può essere rischioso. La Fratelli Guzzini non si assume alcuna responsabilità per danni causati dall'uso improprio.

**CONSERVARE QUESTE ISTRUZIONI - SOLO PER USO DOMESTICO**

## PRIMA DEL PRIMO UTILIZZO

Verificare che tutti i componenti siano completi e non danneggiati. Scegliere l'accessorio appropriato per svolgere l'operazione desiderata. L'accessorio frullatore è adatto per frullare frutta o verdura o tritare il ghiaccio. Pulire l'accessorio seguendo le istruzioni riportate nella sezione "PULIZIA E CURA DEL PRODOTTO".



**AVVERTENZA: La lama è affilata, maneggiare con cura e assicurarsi di scollegare l'apparecchio dalla presa di corrente prima di montare e rimuovere componenti.**

## FUNZIONAMENTO DEL FRULLATORE

1. Appoggiare il GRUPPO MOTORE (4) su una superficie piana orizzontale e assicurarsi che sia scollegato dalla presa di corrente.

Utilizzare il CONTENITORE (1) (6) di grandezza desiderata.

Per rimuovere o per posizionare il CONTENITORE al GRUPPO MOTORE (4) seguire le indicazioni sotto riportate:

- ruotare il contenitore fino alla corrispondenza del triangolo ▼ con il lucchetto chiuso  per serrare il contenitore al gruppo motore;
- ruotare il contenitore fino alla corrispondenza del triangolo ▼ con il lucchetto aperto  per rimuovere il contenitore dal gruppo motore.

**NOTA:** Sul fondo del contenitore è presente un dispositivo di sicurezza; se il CONTENITORE non è montato correttamente, il frullatore non funzionerà.

2. Togliere il COPERCHIO (5) dal CONTENITORE (1) (6) e appoggiarsi su una superficie piana. Inserire nel contenitore la frutta o la verdura tagliata a pezzetti. Posizionare la base del contenitore (3) sul contenitore ruotandola in senso orario ed assicurarsi che sia ben serrata, quindi capovolgere l'intero contenitore e posizionarlo sul GRUPPO MOTORE (4) ruotandolo in senso orario. Si suggerisce di aggiungere una certa quantità di liquido per facilitare, tra l'altro, il corretto funzionamento dell'apparecchio. Il contenuto di liquido non deve superare il livello massimo indicato sul contenitore, né essere inferiore al livello minimo.

**NOTA: Il frullatore non è adatto per montare albumi, schiacciare patate, impastare o estrarre il succo da frutta e verdura.**

3. Assicurarsi che il SELETTORE DI VELOCITA' (7) sia in posizione "0", quindi collegare l'apparecchio alla presa di corrente e impostare la velocità desiderata. E' possibile utilizzare il SELETTORE DI VELOCITA' (7) in posizione "P" per lavorare ad impulsi.

**NOTA 1: Assicurarsi che la BASE DEL CONTENITORE (3) sia ben assicurata al contenitore prima di azionare l'apparecchio.**

4. Non far funzionare l'apparecchio per più di 2 minuti consecutivi e attendere che l'unità si sia raffreddata raggiungendo la temperatura ambiente prima di eseguire un nuovo ciclo di funzionamento.

5. Ruotare il selettore di velocità in posizione "0" una volta che il composto ha raggiunto la consistenza desiderata.

6. Per togliere il CONTENITORE (1) (6) ruotare la BASE DEL CONTENITORE (3) in senso antiorario e rimuoverla dal GRUPPO MOTORE (4), capovolgere il CONTENITORE (1) (6), rimuovere con cautela la BASE DEL CONTENITORE (3) ruotandola in senso antiorario e facendo attenzione alla sua lama tagliente. Quindi versare e servire.

## PULIZIA E CURA DEL PRODOTTO

Assicurarsi di scollegare l'apparecchio dalla rete elettrica prima della pulizia.

Lavare il prodotto prima dell'uso, attenendosi scrupolosamente alle indicazioni di seguito riportate.

1. Versare un po' di acqua tiepida e sapone nel contenitore e ruotare il selettore di velocità in posizione "P" senza rilasciarlo per alcuni secondi.
2. Smontare tutte le parti staccabili. Smontare il barattolo dal gruppo motore e sciacquarlo sotto l'acqua corrente, quindi staccare la base del barattolo dal gruppo barattolo. Sciacquare il barattolo, la base del barattolo e il gruppo lame sotto l'acqua corrente.
3. Pulire la superficie esterna del gruppo motore con un panno morbido leggermente umido.

**NOTA: Non utilizzare detergenti abrasivi e non immergere mai il gruppo motore in acqua per la pulizia.**

4. Asciugare tutti i componenti e poi rimontarli.

5. Di preferenza lavare il prodotto subito dopo l'utilizzo. Il cibo può macchiare le pareti dei contenitori pur non compromettendo la qualità e la funzionalità del prodotto.

**NOTA: In caso di problemi durante l'utilizzo, non smontare mai il gruppo motore da soli. All'interno non sono presenti componenti riparabili dall'utente. Contattare esclusivamente una persona qualificata.**

Informazioni sull'igiene:

Per prevenire la formazione di germi nocivi, tutte le parti dell'elettrodomestico devono essere pulite accuratamente dopo ogni utilizzo.

Assicurarsi sempre che non vi siano resti di cibo sull'unità e i relativi accessori.

Di volta in volta, utilizzare un disinfettante non aggressivo. Utilizzarlo con un panno morbido e pulire accuratamente la parte esterna e gli accessori dell'elettrodomestico.

Il costruttore si riserva la facoltà di apportare in qualsiasi momento modifiche tecniche e/o estetiche per ragioni produttive o commerciali.

### **ISTRUZIONI PER IL TRATTAMENTO A FINE VITA AVVERTENZE PER IL CORETTO SMALTIMENTO DEL PRODOTTO AI SENSI DELLA DIRETTIVA EUROPEA 2012/19/EU e successivi emendamenti.**

Alla fine della sua vita utile il prodotto non deve essere smaltito insieme ai rifiuti urbani. Può essere consegnato presso gli appositi centri di raccolta differenziata predisposti dalle amministrazioni comunali, oppure presso i rivenditori che forniscono questo servizio. Smaltire separatamente un elettrodomestico consente di evitare possibili conseguenze negative per l'ambiente e per la salute derivanti da un suo smaltimento inadeguato e permette di recuperare i materiali di cui è composto al fine di ottenere un importante risparmio di energia e di risorse. Per rimarcare l'obbligo di smaltire separatamente gli elettrodomestici, sul prodotto è riportato il marchio del contenitore di spazzatura mobile barrato.



### **CONDIZIONI GENERALI DI GARANZIA**

La Fratelli Guzzini S.p.A. u.s. garantisce questo apparecchio per 24 mesi a partire dalla data di acquisto, contro i difetti di fabbricazione e dei materiali impiegati. La garanzia non viene riconosciuta per danni accidentali, per uso improprio o negligenza (leggere attentamente le istruzioni allegate al prodotto), ed in caso di normale usura di funzionamento e di difetti marginali che hanno un effetto trascurabile sul valore o sul funzionamento del prodotto. La garanzia decade in caso di modifiche o riparazioni effettuate sul prodotto da persone non autorizzate.

### **COME PROCEDERE IN CASO DI RICHIESTA DI ASSISTENZA**

Conservare il documento di acquisto del prodotto (scontrino di acquisto nel caso di acquisto presso un punto di vendita o altro documento in caso di acquisto e-commerce o di acquisto in operazioni promozionali).

Conservare l'imballo del prodotto poiché in caso di movimentazione per assistenza tecnica esso garantisce la protezione del prodotto.

Il servizio di assistenza in garanzia, nel caso di acquisto presso un Punto di Vendita (PDV), prevede il rientro dell'apparecchiatura presso il PDV) a cura del Cliente il quale, deve rendere il prodotto pulito e imballato nell'imballo originale o in imballo alternativo che ne eviti le rotture nel caso di eventuale trasporto. Deve inoltre rendere disponibile il documento di acquisto al fine di poter dimostrare il diritto di garanzia. Il PDV verifica la validità della garanzia e invia la richiesta di approvazione mediante l'apposito modulo opportunamente compilato e corredato da copia del documento d'acquisto alla Fratelli Guzzini (Customer Service) all'indirizzo di posta elettronica ([info@fratelliguzzini.com](mailto:info@fratelliguzzini.com)). A seguito di approvazione da parte della Fratelli Guzzini, che in alcuni casi potrebbe richiedere il rientro del prodotto presso la Fratelli Guzzini, il PDV provvede alla sostituzione del prodotto o del componente rotto.

Nel caso di modalità di vendita diverse (es. e-commerce - operazioni promozionali) il Cliente deve rivolgersi al Gestore della Vendita (GDV) dal quale è stato effettuato l'acquisto accompagnando la richiesta con il documento attestante la data di consegna, al fine di poter dimostrare il diritto alla garanzia. Il GDV verifica la validità della garanzia e invia la richiesta di approvazione mediante l'apposito modulo opportunamente compilato e corredato da copia del documento d'acquisto alla Fratelli Guzzini (Customer Service) all'indirizzo di posta elettronica ([info@fratelliguzzini.com](mailto:info@fratelliguzzini.com)). A seguito di approvazione da parte della Fratelli Guzzini, che in alcuni casi potrebbe richiedere il rientro del prodotto presso la Fratelli Guzzini, provvede alla sostituzione del prodotto o del componente rotto.

È possibile avere un help desk di 1° livello (delucidazioni su aspetti funzionali del prodotto - modalità di gestione degli interventi in garanzia) contattando un operatore del Customer Service della Fratelli Guzzini attraverso l'indirizzo di posta elettronica ([info@fratelliguzzini.com](mailto:info@fratelliguzzini.com))

# BLENDER ON THE GO

Guzzini Small Appliances comply with current standards and legal provisions regarding appliance safety.

## NOTES UPON PURCHASE

At the time of purchase, the product is packaged in a specially designed custom box.

The package contains:

1 blender, 1 instruction manual.

Check that nothing is missing and that the packaging and the product are undamaged. If any parts are missing or damaged, contact your retailer immediately before performing any installation.

Read this instruction manual carefully before using the product and keep it for future reference.

## GENERAL SAFETY WARNINGS

Read all instructions.

Read this instruction manual carefully before using the appliance. Follow all warnings and suggestions shown in the illustrations to avoid possible injury and damage.

Packaging materials must be kept out of reach of children as they are potentially dangerous. Do not dispose of packaging materials in the environment; dispose of them in accordance with applicable regulations.

Before connecting the appliance, make sure the rating plate (see the label on the power base) matches the electrical network. Installation must be carried out in accordance with the regulations in force in the country where the product is used, according to the manufacturer's instructions, and by qualified personnel or by personnel who have read this instruction manual.

**Warning – Risk of death from electrocution!** When cleaning or using the appliance, protect the electrical parts and the power cord from moisture. Do not immerse them in water or any other liquid. Never hold them under running water. They must not be exposed to dripping or splashing water. Clean the external surfaces with a slightly damp cloth. Make sure that water does not penetrate the interior of the appliance. Read the additional instructions in the PRODUCT CLEANING AND CARE section.

Do not touch or operate the appliance with wet hands or while on a wet floor.

To protect against the risk of electric shock, do not immerse the motor in water or other liquids.

**Warning – Risk of injury!** During use, keep hands, hair, clothing, jewelry, and cooking utensils away from the blades to avoid injury or damage to the appliance. Do not touch the blades while the appliance is in operation.

Unplug the appliance when not in use, before installing or removing parts, and before cleaning. Never pull the cord to unplug it; instead, grasp the plug and pull to unplug it.

This appliance can be used by children aged 8 years and above if they have been given supervision or instruction concerning use of the appliance in a safe way and understand the hazards involved.

This appliance can be used by persons with reduced physical, sensory, or mental capabilities and/or lack of experience and knowledge if they have been given supervision or instruction concerning use of the appliance in a safe way and understand the risks involved.

Children should not play with the appliance.

Keep the appliance and its power cord out of reach of children under 8 years of age.

Cleaning and user maintenance should not be made by children unless they are at least 8 years of age and supervised.

Pay close attention when the appliance is used near children. Ensure that the appliance does not inadvertently fall into the hands of children. Do not leave the appliance unattended during operation.

Do not use any appliance with a damaged cord or plug, or after a malfunction, fall, or damage to the appliance.

Place the appliance on a flat, horizontal surface. Do not place it on or near a hot gas or electric burner, or in a hot oven.

The use of accessories and parts not recommended by the manufacturer may cause injury or damage and void the warranty. Use the appliance only with original, undamaged parts in the correct position. Use only accessories supplied with the appliance. Do not attempt to modify the appliance. Do not attempt to replace one part with another. Do not let the power cord hang over the edge of a table or counter.

Avoid contact with moving parts.

When the appliance is used near children, close supervision is necessary to ensure that they do not play with the appliance.

Use the appliance only for its intended purpose, as described in this instruction manual. Any other use or misuse may

be hazardous. Fratelli Guzzini assumes no liability for damage caused by improper use.

Never use hot liquids or operate the appliance empty.

The appliance cannot be used to blend or grind hard, dry substances, otherwise the blade may become dull. However, it can be used to blend ice cubes.

It is best to wash the appliance immediately after use. Food may stain the container walls, but this will not affect the quality and functionality of the product.

The product is designed for domestic use and is not suitable for continuous professional use. Any other use is considered improper. Fratelli Guzzini declines all liability for damage caused by incorrect or unreasonable use of the appliance.

Possible applications, beyond the home:

staff kitchens in shops, offices, and other work environments;

Farmhouses

Guests in hotels, motels, and other residential environments

Bed & Breakfasts

Do not leave the appliance unattended.

Do not use outdoors.

Use the appliance only in dry environments and not outdoors.

If the power cord is damaged, it must be replaced by a qualified person to avoid a hazard.

The voltage indicated on the rating label must match the mains voltage.

The appliance can only be disconnected using the plug. Ensure the plug is always easily accessible. The appliance can only be completely disconnected from the mains using the plug.

Unplug the appliance from the electrical outlet when not in use, during thunderstorms, in the event of a malfunction, before connecting or removing accessories, and before any cleaning procedure.

Keep the appliance away from heat sources, direct sunlight, and sharp edges.

Ensure that the appliance, power cord, and plug do not come into contact with hot surfaces or open flames. Avoid damaging the power cord by crushing or bending it, or by contact with sharp edges.

Do not use the appliance with an external timer or remote control system.

Do not open the appliance. Do not insert objects into the appliance's slots. Do not connect foreign objects to the appliance or cover it.

Clean all parts that come into contact with food. Rinse and dry them before use. Read the additional instructions in the PRODUCT CLEANING AND CARE section.

Turn off the appliance before changing accessories or approaching parts that move during use.

To protect against the risk of electrical shock, do not immerse the appliance in water or other liquids.

Avoid contact with moving parts.

Keep hands and utensils out of the container while blending to reduce the risk of serious personal injury or damage to the blender. You may use a scraper, but only when the blender is not in use.

To reduce the risk of injury, never place the blade on the base without first properly positioning the bowl.

Make sure the blender lid is properly in place before using the appliance.

The use of attachments not recommended or sold by the manufacturer may cause fire, electric shock, or personal injury.

Be sure to turn off the appliance after each use. Make sure the motor stops completely before disassembling the blender.

The metal blade is extremely sharp. Use caution when handling the sharp blades, emptying the container, and cleaning.

Be aware of possible injury from improper use.

Use the appliance only for its intended purpose, as described in this instruction manual. Any other use or improper use may be hazardous. Fratelli Guzzini assumes no liability for damage resulting from improper use.

## **BEFORE FIRST USE**

Check that all components are complete and undamaged. Choose the appropriate attachment for the desired operation. The blender attachment is suitable for blending fruit or vegetables or crushing ice. Clean the attachment following the instructions in the "CLEANING AND CARE" section.



**WARNING: The blade is sharp; handle with care and be sure to unplug the appliance from the power outlet before attaching or removing components.**

## BLENDER OPERATION

1. Place the MOTOR UNIT (4) on a flat, horizontal surface and make sure it is unplugged.

Use the BOWL (1) (6) of the desired size.

To remove or attach the BOWL to the MOTOR UNIT (4), follow the instructions below:

- Rotate the bowl until the triangle ▼ with the closed  padlock aligns to secure the bowl to the motor unit;
- Rotate the bowl until the triangle ▼ with the open  padlock aligns to remove the bowl from the motor unit.

**NOTE: There is a safety device on the bottom of the bowl; if the BOWL is not assembled correctly, the blender will not work.**

2. Remove the LID (5) from the BOWL (1) (6) and place it on a flat surface. Place the chopped fruit or vegetables into the bowl. Place the container base (3) on the container by turning it clockwise and make sure it is securely fastened. Then, turn the entire container upside down and place it on the MOTOR UNIT (4) by turning it clockwise. It is recommended to add a certain amount of liquid to facilitate, among other things, the correct operation of the appliance. The liquid content must not exceed the maximum level indicated on the container, nor be below the minimum level.

**NOTE: The blender is not suitable for whipping egg whites, mashing potatoes, kneading dough, or extracting juice from fruit and vegetables.**

3. Make sure the SPEED SELECTOR (7) is in the "0" position, then plug the appliance into the power outlet and set the desired speed. You can use the SPEED SELECTOR (7) in the "P" position for pulse operation.

**NOTE 1: Make sure the CONTAINER BASE (3) is securely fastened to the container before operating the appliance.**

4. Do not operate the appliance for more than 2 minutes at a time and wait until the unit has cooled to room temperature before performing a new operating cycle.

5. Turn the speed selector to the "0" position once the mixture has reached the desired consistency.

6. To remove the CONTAINER (1) (6), rotate the CONTAINER BASE (3) counterclockwise and remove it from the MOTOR UNIT (4). Turn the CONTAINER (1) (6) upside down and carefully remove the CONTAINER BASE (3) by rotating it counterclockwise, being careful of its sharp blade. Then pour and serve.

## PRODUCT CLEANING AND CARE

Be sure to unplug the appliance before cleaning.

Wash the product before use, carefully following the instructions below.

1. Pour a little warm, soapy water into the container and turn the speed selector to the "P" position without releasing it for a few seconds.

2. Disassemble all detachable parts. Remove the jar from the motor unit and rinse it under running water, then separate the jar base from the jar assembly. Rinse the jar, jar base, and blade assembly under running water.

3. Clean the exterior of the motor unit with a soft, slightly damp cloth.

**NOTE: Do not use abrasive cleaners and never immerse the motor unit in water for cleaning.**

4. Dry all components and then reassemble them.

5. It is best to wash the product immediately after use. Food may stain the walls of the containers, but this does not affect the quality and functionality of the product.

**NOTE: If you encounter any problems during use, never disassemble the motor unit yourself. There are no user-serviceable components inside. Contact a qualified professional only.**

### Hygiene Information:

To prevent the formation of harmful germs, all parts of the appliance must be thoroughly cleaned after each use.

Always ensure that there are no food residues on the unit and its accessories.

From time to time, use a non-aggressive disinfectant. Use it with a soft cloth and thoroughly clean the exterior and accessories of the appliance.

The manufacturer reserves the right to make technical and/or aesthetic changes at any time for production or commercial reasons.

**END-OF-LIFE DISPOSAL INSTRUCTIONS**  
**INSTRUCTIONS FOR CORRECT DISPOSAL OF THE PRODUCT IN ACCORDANCE WITH EUROPEAN DIRECTIVE 2012/19/EU and subsequent amendments.**

At the end of its useful life, the product must not be disposed of with municipal waste. It can be taken to designated waste collection centers established by municipal administrations, or to retailers who provide this service. Disposing of an appliance separately helps avoid potential negative consequences for the environment and health resulting from inappropriate disposal and allows the materials it is made of to achieve significant energy and resource savings. To emphasize the obligation to dispose of appliances separately, the product is marked with the crossed-out wheeled bin symbol.



**GENERAL WARRANTY CONDITIONS**

Fratelli Guzzini S.p.A. u.s. guarantees this appliance for 24 months from the date of purchase against defects in workmanship and materials. The warranty does not cover accidental damage, improper use, or negligence (please read the instructions included with the product carefully), normal wear and tear, or minor defects that have a negligible effect on the value or function of the product. The warranty is void if the product is modified or repaired by unauthorized persons.

**HOW TO PROCEED IN CASE OF A ASSISTANCE REQUEST**

Keep the product's purchase receipt (purchase receipt for purchases at a point of sale, or other document for e-commerce purchases or purchases through promotional offers).

Keep the product's packaging, as it ensures product protection in the event of transportation for technical assistance. Warranty assistance, for purchases at a Point of Sale (POS), requires the return of the equipment to the POS. The customer must return the product clean and packaged in its original packaging or in alternative packaging to prevent damage in the event of transport. The POS must also provide the purchase receipt to demonstrate warranty entitlement. The POS verifies the validity of the warranty and sends the request for approval using the appropriate form, duly completed and accompanied by a copy of the purchase receipt, to Fratelli Guzzini (Customer Service) at the email address ([info@fratelliguzzini.com](mailto:info@fratelliguzzini.com)).

Following approval by Fratelli Guzzini, which in some cases may require the product to be returned to Fratelli Guzzini, the point of sale will replace the broken product or component.

In the case of other sales methods (e.g., e-commerce or promotional operations), the Customer must contact the Sales Manager (GDV) from whom the purchase was made, accompanying the request with the document certifying the delivery date, in order to demonstrate the right to the warranty. The GDV verifies the validity of the warranty and sends the approval request using the appropriate form, duly completed and accompanied by a copy of the purchase receipt, to Fratelli Guzzini (Customer Service) at the email address ([info@fratelliguzzini.com](mailto:info@fratelliguzzini.com)). Following approval by Fratelli Guzzini, which in some cases may require the product to be returned to Fratelli Guzzini, the GDV will replace the broken product or component.

First-level help desk support (clarifications on product functionality and warranty management procedures) is available by contacting a Fratelli Guzzini Customer Service representative at the email address ([info@fratelliguzzini.com](mailto:info@fratelliguzzini.com)).

# BLENDER NOMADE

Les petits appareils électroménagers Guzzini sont conformes aux normes et dispositions légales en vigueur en matière de sécurité.

## REMARQUES À L'ACHAT

À l'achat, le produit est emballé dans un coffret spécialement conçu à cet effet.

Le coffret contient :

1 blender, 1 manuel d'utilisation.

Vérifiez que rien ne manque et que l'emballage et le produit sont intacts. Si des pièces sont manquantes ou endommagées, contactez immédiatement votre revendeur avant toute installation.

Lisez attentivement ce manuel d'utilisation avant d'utiliser le produit et conservez-le pour toute consultation ultérieure.

## CONSIGNES GÉNÉRALES DE SÉCURITÉ

Lisez toutes les instructions.

Lisez attentivement ce manuel d'utilisation avant d'utiliser l'appareil. Suivez tous les avertissements et suggestions illustrés afin d'éviter tout risque de blessure ou de dommage.

Les matériaux d'emballage doivent être tenus hors de portée des enfants car ils peuvent être dangereux. Ne jetez pas les matériaux d'emballage dans la nature ; éliminez-les conformément à la réglementation en vigueur.

Avant de brancher l'appareil, assurez-vous que la plaque signalétique (voir l'étiquette sur la base) correspond à celle du réseau électrique. L'installation doit être effectuée conformément à la réglementation en vigueur dans le pays d'utilisation du produit, selon les instructions du fabricant et par un personnel qualifié ou ayant pris connaissance de ce manuel d'utilisation.

**Avertissement – Risque d'électrocution !** Lors du nettoyage ou de l'utilisation de l'appareil, protégez les composants électriques et le cordon d'alimentation de l'humidité. Ne les immergez pas dans l'eau ni dans aucun autre liquide. Ne les passez jamais sous l'eau courante. Ils ne doivent pas être exposés aux gouttes ou aux éclaboussures d'eau. Nettoyez les surfaces extérieures avec un chiffon légèrement humide. Veillez à ce que l'eau ne pénètre pas à l'intérieur de l'appareil. Consultez les instructions supplémentaires de la section NETTOYAGE ET ENTRETIEN DU PRODUIT.

Ne touchez pas l'appareil et n'utilisez pas celui-ci avec les mains mouillées ou sur un sol mouillé.

Pour éviter tout risque d'électrocution, n'immergez pas le moteur dans l'eau ni dans aucun autre liquide.

**Avertissement – Risque de blessure !** Pendant l'utilisation, tenez vos mains, vos cheveux, vos vêtements, vos bijoux et vos ustensiles de cuisine éloignés des lames afin d'éviter toute blessure ou tout dommage à l'appareil. Ne touchez pas les lames lorsque l'appareil est en marche. Débranchez l'appareil lorsqu'il n'est pas utilisé, avant d'installer ou de retirer des pièces, et avant de le nettoyer. Ne tirez jamais sur le cordon pour le débrancher ; saisissez plutôt la fiche et tirez dessus.

Cet appareil peut être utilisé par des enfants de 8 ans et plus s'ils sont surveillés ou ont reçu des instructions concernant son utilisation en toute sécurité et s'ils comprennent les risques encourus.

Cet appareil peut être utilisé par des personnes ayant des capacités physiques, sensorielles ou mentales réduites et/ou un manque d'expérience et de connaissances si elles sont surveillées ou ont reçu des instructions concernant son utilisation en toute sécurité et s'ils comprennent les risques encourus.

Les enfants ne doivent pas jouer avec l'appareil.

Gardez l'appareil et son cordon d'alimentation hors de portée des enfants de moins de 8 ans.

Le nettoyage et l'entretien ne doivent pas être effectués par des enfants de moins de 8 ans, sauf s'ils sont âgés d'au moins 8 ans et sous surveillance.

Soyez particulièrement vigilant lorsque l'appareil est utilisé à proximité d'enfants. Assurez-vous que l'appareil ne tombe pas accidentellement entre les mains d'enfants. Ne laissez pas l'appareil sans surveillance pendant son fonctionnement. N'utilisez pas l'appareil si le cordon ou la fiche est endommagé(e), ou après un dysfonctionnement, une chute ou un dommage.

Placez l'appareil sur une surface plane et horizontale. Ne le placez pas sur ou à proximité d'une plaque de cuisson à gaz ou électrique chaude, ni dans un four chaud.

L'utilisation d'accessoires et de pièces non recommandés par le fabricant peut entraîner des blessures ou des dommages et annuler la garantie. Utilisez l'appareil uniquement avec les pièces d'origine non endommagées et correctement positionnées. Utilisez uniquement les accessoires fournis avec l'appareil. Ne tentez pas de modifier

l'appareil. Ne tentez pas de remplacer une pièce par une autre.

Ne laissez pas le cordon d'alimentation pendre du bord d'une table ou d'un comptoir.

Évitez tout contact avec les pièces mobiles.

Lorsque l'appareil est utilisé à proximité d'enfants, une surveillance étroite est nécessaire pour s'assurer qu'ils ne jouent pas avec.

Utilisez l'appareil uniquement conformément à sa destination, telle que décrite dans ce manuel d'utilisation. Toute autre utilisation ou mauvaise utilisation peut s'avérer dangereuse. Fratelli Guzzini décline toute responsabilité en cas de dommages causés par une utilisation incorrecte.

N'utilisez jamais de liquides chauds ni ne faites fonctionner l'appareil à vide.

L'appareil ne peut pas être utilisé pour mélanger ou broyer des substances dures et sèches, car la lame risquerait de s'émousser. Il peut cependant être utilisé pour mixer des glaçons.

Il est préférable de laver l'appareil immédiatement après utilisation. Des résidus alimentaires peuvent tacher les parois du récipient, mais cela n'affectera ni la qualité ni le fonctionnement du produit.

Ce produit est conçu pour un usage domestique et n'est pas adapté à un usage professionnel continu. Toute autre utilisation est considérée comme inappropriée. Fratelli Guzzini décline toute responsabilité en cas de dommages causés par une utilisation incorrecte ou abusive de l'appareil.

Utilisations possibles, hors domicile :

Cuisines du personnel dans les magasins, les bureaux et autres lieux de travail ;

Fermes ;

Clubs d'hôtels, de motels et autres établissements d'hébergement ;

Chambres d'hôtes.

Ne laissez jamais l'appareil sans surveillance.

Ne pas utiliser à l'extérieur. Utilisez l'appareil uniquement dans un endroit sec et non à l'extérieur.

Si le cordon d'alimentation est endommagé, il doit être remplacé par un technicien qualifié afin d'éviter tout danger.

La tension indiquée sur la plaque signalétique doit correspondre à la tension du secteur.

L'appareil ne peut être débranché qu'à l'aide de la prise. Assurez-vous que la prise est toujours facilement accessible. L'appareil ne peut être complètement débranché du secteur qu'à l'aide de la prise.

Débranchez l'appareil de la prise électrique lorsqu'il n'est pas utilisé, en cas d'orage, en cas de dysfonctionnement, avant de brancher ou de retirer des accessoires et avant toute opération de nettoyage.

Tenez l'appareil éloigné des sources de chaleur, de la lumière directe du soleil et des objets tranchants.

Assurez-vous que l'appareil, le cordon d'alimentation et la prise n'entrent pas en contact avec des surfaces chaudes ou des flammes nues. Évitez d'endommager le cordon d'alimentation en le pliant ou en l'écrasant, ou en le mettant en contact avec des objets tranchants.

N'utilisez pas l'appareil avec une minuterie externe ou une télécommande.

N'ouvrez pas l'appareil. N'insérez aucun objet dans les fentes de l'appareil. Ne connectez aucun objet étranger à l'appareil et ne le couvrez pas.

Nettoyez toutes les pièces en contact avec les aliments. Rincez et séchez les accessoires avant utilisation. Consultez les instructions supplémentaires dans la section NETTOYAGE ET ENTRETIEN DU PRODUIT.

Éteignez l'appareil avant de changer d'accessoires ou de vous approcher des pièces mobiles.

Pour éviter tout risque d'électrocution, n'immergez pas l'appareil dans l'eau ou tout autre liquide.

Évitez tout contact avec les pièces mobiles.

Pendant le mixage, gardez vos mains et vos ustensiles hors du bol afin de réduire les risques de blessures graves ou d'endommagement de l'appareil. Vous pouvez utiliser un grattoir, mais uniquement lorsque l'appareil n'est pas en marche.

Pour réduire les risques de blessure, ne placez jamais la lame sur le socle sans avoir préalablement positionné correctement le bol.

Assurez-vous que le couvercle du mixeur est correctement en place avant d'utiliser l'appareil.

L'utilisation d'accessoires non recommandés ou non vendus par le fabricant peut provoquer un incendie, une électrocution ou des blessures.

Veillez à éteindre l'appareil après chaque utilisation. Assurez-vous que le moteur est complètement arrêté avant de démonter le mixeur.

La lame métallique est extrêmement tranchante. Manipulez-la avec précaution, videz le bol et nettoyez l'appareil. Soyez vigilant quant aux risques de blessure liés à une utilisation incorrecte.

Utilisez l'appareil uniquement conformément à sa destination, telle que décrite dans ce manuel d'utilisation. Toute autre utilisation ou utilisation incorrecte peut s'avérer dangereuse. Fratelli Guzzini décline toute responsabilité en cas de dommages résultant d'une utilisation incorrecte.



## AVANT LA PREMIÈRE UTILISATION

Vérifiez que tous les éléments sont présents et en bon état. Choisissez l'accessoire adapté à l'opération souhaitée. L'accessoire blender convient pour mixer des fruits ou des légumes ou piler de la glace. Nettoyez l'accessoire en suivant les instructions de la section « NETTOYAGE ET ENTRETIEN ».

**AVERTISSEMENT : La lame est tranchante ; manipulez-la avec précaution et assurez-vous de débrancher l'appareil avant de fixer ou de retirer des éléments.**

### UTILISATION DU BLENDER

1. Placez le BLOC MOTEUR (4) sur une surface plane et horizontale et assurez-vous qu'il est débranché. Utilisez le BOL (1) (6) de la taille souhaitée. Pour fixer ou retirer le BOL du BLOC MOTEUR (4), suivez les instructions ci-dessous :

- Pour fixer le bol au bloc moteur, tournez-le jusqu'à ce que le triangle ▼ avec le cadenas fermé  soit aligné.
- Pour retirer le bol du bloc moteur, tournez-le jusqu'à ce que le triangle ▼ avec le cadenas ouvert  soit aligné.

**REMARQUE : Un dispositif de sécurité est présent sous le bol ; si le BOL n'est pas correctement assemblé, le mixeur ne fonctionnera pas.**

2. Retirez le COUVERCLE (5) du BOL (1) (6) et posez-le sur une surface plane. Placez les fruits ou légumes coupés dans le bol. Placez la base (3) sur le bol en la tournant dans le sens des aiguilles d'une montre et assurez-vous qu'elle est bien fixée. Retournez ensuite le bol et placez-le sur le BLOC MOTEUR (4) en la tournant dans le sens des aiguilles d'une montre. Il est recommandé d'ajouter un peu de liquide pour faciliter, entre autres, le bon fonctionnement de l'appareil. Le niveau de liquide ne doit pas dépasser le niveau maximum indiqué sur le bol, ni être inférieur au niveau minimum. **REMARQUE : Ce blender n'est pas adapté pour monter les blancs d'œufs en neige, réduire les pommes de terre en purée, pétrir la pâte ou extraire le jus des fruits et légumes.**

3. Assurez-vous que le sélecteur de vitesse (7) est sur la position « 0 », puis branchez l'appareil et réglez la vitesse souhaitée. Vous pouvez utiliser le sélecteur de vitesse (7) en position « P » pour la fonction pulse.

**REMARQUE 1 : Assurez-vous que la base du récipient (3) est bien fixée au récipient avant d'utiliser l'appareil.**

4. N'utilisez pas l'appareil pendant plus de 2 minutes d'affilée et attendez qu'il ait refroidi à température ambiante avant de lancer un nouveau cycle.

5. Une fois la consistance souhaitée obtenue, placez le sélecteur de vitesse sur la position « 0 ».

6. Pour retirer le récipient (1) (6), tournez la base du récipient (3) dans le sens inverse des aiguilles d'une montre et retirez-la du bloc moteur (4). Retournez le RÉCIPIENT (1) (6) et retirez délicatement la BASE DU RÉCIPIENT (3) en la faisant tourner dans le sens inverse des aiguilles d'une montre, en faisant attention à sa lame tranchante. Versez ensuite et servez.

### NETTOYAGE ET ENTRETIEN DU PRODUIT

Assurez-vous de débrancher l'appareil avant de le nettoyer.

Lavez le produit avant utilisation en suivant attentivement les instructions ci-dessous.

1. Versez un peu d'eau chaude savonneuse dans le récipient et tournez le sélecteur de vitesse sur la position « P » sans le relâcher pendant quelques secondes.

2. Démontez toutes les pièces amovibles. Retirez le bol du bloc moteur et rincez-le à l'eau courante, puis séparez la base du bol. Rincez le bol, la base et le bloc de lames à l'eau courante.

3. Nettoyez l'extérieur du bloc moteur avec un chiffon doux légèrement humide.

**REMARQUE :** N'utilisez pas de nettoyeurs abrasifs et ne plongez jamais le bloc moteur dans l'eau pour le nettoyer.

4. Séchez tous les composants, puis remontez-les.

5. Il est préférable de laver le produit immédiatement après utilisation. Des résidus alimentaires peuvent tacher les

parois des récipients, mais cela n'affecte ni la qualité ni le fonctionnement du produit.

**REMARQUE : En cas de problème lors de l'utilisation, ne démontez jamais le bloc moteur vous-même. Aucun composant interne n'est réparable par l'utilisateur. Veuillez contacter uniquement un professionnel qualifié.**

#### Informations d'hygiène :

Afin de prévenir la prolifération de germes, toutes les parties de l'appareil doivent être soigneusement nettoyées après chaque utilisation.

Veillez à ce qu'aucun résidu alimentaire ne subsiste sur l'appareil et ses accessoires.

Utilisez régulièrement un désinfectant doux. Appliquez-le avec un chiffon doux et nettoyez soigneusement l'extérieur et les accessoires de l'appareil.

Le fabricant se réserve le droit d'apporter à tout moment des modifications techniques et/ou esthétiques pour des raisons de production ou commerciales.

#### INSTRUCTIONS DE FIN DE VIE

#### INSTRUCTIONS POUR LA MISE AU REBUT CORRECTE DU PRODUIT CONFORMÉMENT À LA DIRECTIVE EUROPÉENNE 2012/19/UE et ses modifications ultérieures.

En fin de vie, le produit ne doit pas être jeté avec les ordures ménagères. Il peut être déposé dans les déchetteries agréées par les municipalités ou chez les revendeurs proposant ce service. Le tri sélectif des appareils électroménagers permet d'éviter les conséquences néfastes potentielles pour l'environnement et la santé liées à une élimination inappropriée et permet de réaliser d'importantes économies d'énergie et de ressources grâce aux matériaux qui les composent. Pour souligner l'obligation de trier les appareils électroménagers, le produit est marqué du symbole de la poubelle barrée.



#### CONDITIONS GÉNÉRALES DE GARANTIE

Fratelli Guzzini S.p.A. u.s. garantit cet appareil pendant 24 mois à compter de la date d'achat contre tout défaut de fabrication et de matériaux. La garantie ne couvre pas les dommages accidentels, une utilisation inappropriée ou la négligence (veuillez lire attentivement la notice fournie avec le produit), l'usure normale ni les défauts mineurs ayant un impact négligeable sur la valeur ou le fonctionnement du produit. La garantie est annulée si le produit est modifié ou réparé par une personne non autorisée.

#### PROCÉDURE EN CAS DE DEMANDE D'ASSISTANCE

Conservez le ticket de caisse (pour les achats en point de vente, ou tout autre document pour les achats en ligne ou dans le cadre d'offres promotionnelles).

Conservez l'emballage du produit, car il assure sa protection en cas de transport pour assistance technique.

Pour les achats effectués en point de vente, l'assistance sous garantie nécessite le retour de l'appareil au point de vente. Le client doit retourner le produit propre et emballé dans son emballage d'origine ou dans un emballage alternatif afin d'éviter tout dommage pendant le transport. Le point de vente doit également fournir le ticket de caisse pour justifier le droit à la garantie. Le point de vente vérifie la validité de la garantie et envoie une demande d'approbation au service client de Fratelli Guzzini (info@fratelliguzzini.com) au moyen du formulaire approprié, dûment rempli et accompagné d'une copie du ticket de caisse.

Après approbation de Fratelli Guzzini, qui peut dans certains cas nécessiter le retour du produit, le point de vente procédera au remplacement du produit ou du composant défectueux.

Pour les autres modes de vente (par exemple, commerce électronique ou opérations promotionnelles), le client doit contacter le responsable des ventes (GDV) auprès duquel l'achat a été effectué, en joignant à sa demande le document attestant la date de livraison, afin de justifier son droit à la garantie. Le GDV vérifie la validité de la garantie et envoie la demande d'approbation, dûment remplie et accompagnée d'une copie du reçu d'achat, à Fratelli Guzzini (Service Clientèle) à l'adresse électronique info@fratelliguzzini.com. Après approbation par Fratelli Guzzini, qui peut parfois nécessiter le retour du produit, le GDV procédera au remplacement du produit ou du composant défectueux. Pour toute assistance de premier niveau (informations sur le fonctionnement du produit et les procédures de gestion de la garantie), veuillez contacter un conseiller du Service Clientèle de Fratelli Guzzini à l'adresse électronique info@fratelliguzzini.com.

# MIXER FÜR UNTERWEGS

Guzzini Kleingeräte entsprechen den aktuellen Normen und gesetzlichen Bestimmungen zur Gerätesicherheit.

## HINWEISE ZUM KAUF

Das Produkt wird in einer speziell dafür vorgesehenen Verpackung geliefert.

Die Verpackung enthält:

1 Mixer, 1 Bedienungsanleitung.

Prüfen Sie, ob alles vollständig ist und Verpackung und Produkt unbeschädigt sind. Sollten Teile fehlen oder beschädigt sein, wenden Sie sich bitte umgehend an Ihren Händler, bevor Sie das Gerät installieren.

Lesen Sie diese Bedienungsanleitung vor der ersten Benutzung sorgfältig durch und bewahren Sie sie zum späteren

## NACHSCHLAGEN AUF.

Allgemeine Sicherheitshinweise

Lesen Sie alle Anweisungen.

Lesen Sie diese Bedienungsanleitung vor der ersten Benutzung des Geräts sorgfältig durch. Beachten Sie alle Warnhinweise und Empfehlungen in den Abbildungen, um Verletzungen und Schäden zu vermeiden.

Verpackungsmaterialien müssen außerhalb der Reichweite von Kindern aufbewahrt werden, da sie potenziell gefährlich sind. Entsorgen Sie Verpackungsmaterialien nicht in der Umwelt, sondern gemäß den geltenden Vorschriften.

Vergewissern Sie sich vor dem Anschließen des Geräts, dass das Typenschild (siehe Etikett am Sockel) mit dem Stromnetz übereinstimmt. Die Installation muss gemäß den im jeweiligen Land geltenden Vorschriften, den Anweisungen des Herstellers und durch qualifiziertes Fachpersonal oder durch Personen, die diese Bedienungsanleitung gelesen haben, erfolgen.

**Warnung – lebensgefahr durch stromschlag!** Schützen Sie die elektrischen Bauteile und das Netzkabel beim Reinigen und Benutzen des Geräts vor Feuchtigkeit. Tauchen Sie diese nicht in Wasser oder andere Flüssigkeiten. Halten Sie sie niemals unter fließendes Wasser. Sie dürfen keinem tropfenden oder spritzenden Wasser ausgesetzt werden. Reinigen Sie die Außenflächen mit einem leicht feuchten Tuch. Achten Sie darauf, dass kein Wasser in das Innere des Geräts eindringt. Lesen Sie die zusätzlichen Hinweise im Abschnitt „Produktreinigung und -pflege“.

Berühren oder bedienen Sie das Gerät nicht mit nassen Händen oder auf nassem Boden.

Um Stromschläge zu vermeiden, tauchen Sie den Motor nicht in Wasser oder andere Flüssigkeiten.

**Warnung – verletzungsgefahr!** Halten Sie während des Gebrauchs Hände, Haare, Kleidung, Schmuck und Kochutensilien von den Klingen fern, um Verletzungen oder Schäden am Gerät zu vermeiden. Berühren Sie die Klingen nicht, während das Gerät in Betrieb ist.

Ziehen Sie den Netzstecker, wenn das Gerät nicht benutzt wird, bevor Sie Teile einbauen oder entfernen oder es reinigen. Ziehen Sie niemals am Kabel, um den Stecker herauszuziehen; fassen Sie stattdessen den Stecker an und ziehen Sie ihn heraus.

Dieses Gerät kann von Kindern ab 8 Jahren benutzt werden, wenn sie beaufsichtigt werden oder eine Einweisung in die sichere Benutzung des Geräts erhalten haben und die damit verbundenen Gefahren verstehen.

Dieses Gerät kann von Personen mit eingeschränkten physischen, sensorischen oder geistigen Fähigkeiten und/oder mangelnder Erfahrung und Kenntnis benutzt werden, wenn sie beaufsichtigt werden oder eine Einweisung in die sichere Benutzung des Geräts erhalten haben und die damit verbundenen Risiken verstehen. Kinder sollten nicht mit dem Gerät spielen.

Bewahren Sie das Gerät und sein Netzkabel außerhalb der Reichweite von Kindern unter 8 Jahren auf. Reinigung und Wartung sollten nur von Kindern durchgeführt werden, die mindestens 8 Jahre alt sind und beaufsichtigt werden. Seien Sie besonders aufmerksam, wenn das Gerät in der Nähe von Kindern benutzt wird. Stellen Sie sicher, dass das Gerät nicht versehentlich in Kinderhände gelangt. Lassen Sie das Gerät während des Betriebs nicht unbeaufsichtigt.

Verwenden Sie das Gerät nicht, wenn das Kabel oder der Stecker beschädigt ist oder wenn es eine Fehlfunktion, einen Sturz oder eine Beschädigung erlitten hat. Stellen Sie das Gerät auf eine ebene, horizontale Fläche. Stellen Sie es nicht auf oder in die Nähe einer heißen Gas- oder Elektroherdplatte oder in einen heißen Backofen. Die Verwendung von Zubehör und Teilen, die nicht vom Hersteller empfohlen werden, kann zu Verletzungen oder Schäden führen und die Garantie erlöschen lassen. Verwenden Sie das Gerät nur mit originalen, unbeschädigten Teilen in der richtigen Position. Verwenden Sie ausschließlich das mitgelieferte Zubehör. Versuchen Sie nicht, das

Gerät zu verändern. Versuchen Sie nicht, ein Teil durch ein anderes zu ersetzen. Lassen Sie das Netzkabel nicht über die Kante eines Tisches oder einer Arbeitsplatte hängen. Vermeiden Sie den Kontakt mit beweglichen Teilen. Wenn das Gerät in der Nähe von Kindern verwendet wird, ist eine ständige Aufsicht erforderlich, um sicherzustellen, dass diese nicht damit spielen.

Verwenden Sie das Gerät ausschließlich für den in dieser Bedienungsanleitung beschriebenen Zweck. Jede andere Verwendung oder unsachgemäße Verwendung kann gefährlich sein. Fratelli Guzzini übernimmt keine Haftung für Schäden, die durch unsachgemäße Verwendung entstehen.

Verwenden Sie niemals heiße Flüssigkeiten und betreiben Sie das Gerät nicht leer.

Das Gerät ist nicht zum Pürieren oder Mahlen harter, trockener Substanzen geeignet, da die Klinge sonst stumpf werden kann. Es kann jedoch zum Zerkleinern von Eiswürfeln verwendet werden.

Es empfiehlt sich, das Gerät unmittelbar nach Gebrauch zu reinigen. Lebensmittelreste können die Behälterwände verfärben, dies beeinträchtigt jedoch nicht die Qualität und Funktionalität des Produkts.

Das Produkt ist für den Hausgebrauch bestimmt und nicht für den dauerhaften professionellen Einsatz geeignet. Jede andere Verwendung gilt als unsachgemäß. Fratelli Guzzini lehnt jegliche Haftung für Schäden ab, die durch unsachgemäße oder unangemessene Verwendung des Geräts entstehen.

Mögliche Anwendungsbereiche außerhalb des privaten Bereichs:

Betriebsküchen in Geschäften, Büros und anderen Arbeitsumgebungen;

Bauernhöfe;

Gäste in Hotels, Motels und anderen Unterkünften;

Pensionen;

Lassen Sie das Gerät nicht unbeaufsichtigt.

Nicht im Freien verwenden.

Verwenden Sie das Gerät nur in trockenen Umgebungen und nicht im Freien.

Wenn das Netzkabel beschädigt ist, muss es von einer Fachkraft ausgetauscht werden, um Gefahren zu vermeiden.

Die auf dem Typenschild angegebene Spannung muss mit der Netzspannung übereinstimmen.

Das Gerät kann nur über den Stecker vom Stromnetz getrennt werden. Stellen Sie sicher, dass der Stecker stets leicht zugänglich ist. Das Gerät kann nur über den Stecker vollständig vom Stromnetz getrennt werden.

Ziehen Sie den Netzstecker, wenn das Gerät nicht benutzt wird, bei Gewitter, im Falle einer Fehlfunktion, vor dem Anschließen oder Entfernen von Zubehör und vor jeder Reinigung.

Halten Sie das Gerät von Wärmequellen, direkter Sonneneinstrahlung und scharfen Kanten fern.

Achten Sie darauf, dass Gerät, Netzkabel und Stecker nicht mit heißen Oberflächen oder offenen Flammen in Berührung kommen. Vermeiden Sie Beschädigungen des Netzkabels durch Quetschen, Knicken oder Kontakt mit scharfen Kanten.

Verwenden Sie das Gerät nicht mit einer externen Zeitschaltuhr oder Fernbedienung.

Öffnen Sie das Gerät nicht. Führen Sie keine Gegenstände in die Öffnungen des Geräts ein. Schließen Sie keine Fremdkörper an das Gerät an und decken Sie es nicht ab. Reinigen Sie alle Teile, die mit Lebensmitteln in Berührung kommen. Vor Gebrauch abspülen und trocknen. Lesen Sie die zusätzlichen Anweisungen im Abschnitt „Produktreinigung und -pflege“.

Schalten Sie das Gerät aus, bevor Sie Zubehör wechseln oder sich beweglichen Teilen nähern.

Um Stromschläge zu vermeiden, tauchen Sie das Gerät nicht in Wasser oder andere Flüssigkeiten.

Vermeiden Sie den Kontakt mit beweglichen Teilen.

Halten Sie Hände und Utensilien während des Mixens vom Behälter fern, um schwere Verletzungen oder Beschädigungen des Mixers zu vermeiden. Sie können einen Schaber verwenden, jedoch nur, wenn der Mixer nicht in Betrieb ist. Um Verletzungen zu vermeiden, setzen Sie die Klinge niemals auf den Sockel, ohne vorher die Schüssel richtig zu positionieren.

Stellen Sie vor der Benutzung sicher, dass der Deckel des Mixers richtig sitzt.

Die Verwendung von nicht vom Hersteller empfohlenem oder verkauftem Zubehör kann zu Bränden, Stromschlägen oder Verletzungen führen.

Schalten Sie das Gerät nach jedem Gebrauch aus. Stellen Sie sicher, dass der Motor vollständig zum Stillstand gekommen ist, bevor Sie den Mixer auseinandernehmen.

Die Metallklinge ist extrem scharf. Seien Sie vorsichtig beim Umgang mit den scharfen Klingen, beim Entleeren des Behälters und bei der Reinigung.

Beachten Sie mögliche Verletzungen durch unsachgemäße Verwendung.

Verwenden Sie das Gerät ausschließlich für den in dieser Bedienungsanleitung beschriebenen Zweck. Jede andere oder unsachgemäße Verwendung kann gefährlich sein. Fratelli Guzzini übernimmt keine Haftung für Schäden, die durch unsachgemäße Verwendung entstehen.

### VOR DEM ERSTEN GEBRAUCH

Prüfen Sie, ob alle Teile vollständig und unbeschädigt sind. Wählen Sie den passenden Aufsatz für die gewünschte Funktion. Der Mixaufsatz eignet sich zum Pürieren von Obst oder Gemüse oder zum Zerkleinern von Eis. Reinigen Sie den Aufsatz gemäß den Anweisungen im Abschnitt „REINIGUNG UND PFLEGE“.

**WARNUNG: das messer ist scharf; gehen sie vorsichtig damit um und ziehen sie unbedingt den netzstecker, bevor sie teile anbringen oder entfernen.**

### BEDIENUNG DES MIXERS

1. Stellen Sie die MOTOREINHEIT (4) auf eine ebene, horizontale Fläche und vergewissern Sie sich, dass sie vom Stromnetz getrennt ist.

Verwenden Sie den BEHÄLTER (1) (6) in der gewünschten Größe.

Um die Schüssel an der Motoreinheit (4) zu befestigen oder zu entfernen, gehen Sie wie folgt vor:

- Drehen Sie die Schüssel, bis das Dreieck ▼ mit dem geschlossenen Vorhängeschloss einrastet, um die Schüssel an der Motoreinheit zu befestigen.
- Drehen Sie die Schüssel, bis das Dreieck ▼ mit dem offenen Vorhängeschloss einrastet, um die Schüssel von der Motoreinheit zu entfernen.

**HINWEIS: am boden der schüssel befindet sich eine sicherheitsvorrichtung. wenn die schüssel nicht korrekt montiert ist, funktioniert der mixer nicht.**

2. Nehmen Sie den Deckel (5) von der Schüssel (1) (6) ab und legen Sie ihn auf eine ebene Fläche. Geben Sie das geschnittene Obst oder Gemüse in die Schüssel. Setzen Sie den Behälterboden (3) durch Drehen im Uhrzeigersinn auf den Behälter und vergewissern Sie sich, dass er fest sitzt. Drehen Sie anschließend den gesamten Behälter um und setzen Sie ihn durch Drehen im Uhrzeigersinn auf die Motoreinheit (4). Es wird empfohlen, etwas Flüssigkeit hinzuzufügen, um unter anderem die einwandfreie Funktion des Geräts zu gewährleisten. Der Flüssigkeitsgehalt darf die auf dem Behälter angegebene maximale Füllmenge nicht überschreiten und die minimale Füllmenge nicht unterschreiten.

**HINWEIS: der mixer ist nicht geeignet zum schlagen von eiweiss, kartoffelpüree, teigkneten oder entsaften von obst und gemüse.**

3. Stellen Sie sicher, dass sich der Geschwindigkeitsregler (7) in Position „0“ befindet. Stecken Sie das Gerät in die Steckdose und stellen Sie die gewünschte Geschwindigkeit ein. Für den Pulsbetrieb können Sie den Geschwindigkeitsregler (7) in Position „P“ stellen.

**HINWEIS 1: stellen sie sicher, dass der behältersockel (3) fest mit dem behälter verbunden ist, bevor sie das gerät in betrieb nehmen.**

4. Betreiben Sie das Gerät nicht länger als 2 Minuten am Stück und warten Sie, bis es auf Raumtemperatur abgekühlt ist, bevor Sie einen neuen Betriebszyklus starten.

5. Drehen Sie den Geschwindigkeitsregler wieder auf Position „0“, sobald die Mischung die gewünschte Konsistenz erreicht hat.

6. Um den Behälter (1) (6) zu entnehmen, drehen Sie den Behältersockel (3) gegen den Uhrzeigersinn und nehmen Sie ihn von der Motoreinheit (4) ab. Den Behälter (1) (6) umdrehen und den Behälterboden (3) vorsichtig durch Drehen gegen den Uhrzeigersinn abnehmen. Dabei auf die scharfe Klinge achten. Anschließend einfüllen und servieren.

### PRODUKTREINIGUNG UND PFLEGE

Ziehen Sie vor der Reinigung unbedingt den Netzstecker. Reinigen Sie das Produkt vor dem ersten Gebrauch gemäß den folgenden Anweisungen.

1. Geben Sie etwas warmes Seifenwasser in den Behälter und drehen Sie den Geschwindigkeitsregler einige Sekunden lang auf die Position „P“, ohne ihn loszulassen.

2. Demontieren Sie alle abnehmbaren Teile. Nehmen Sie den Behälter vom Motorgehäuse ab und spülen Sie ihn unter fließendem Wasser ab. Trennen Sie anschließend den Behälterboden vom Behältergehäuse. Spülen Sie Behälter, Behälterboden und Messereinheit unter fließendem Wasser ab.

3. Reinigen Sie die Außenseite des Motorgehäuses mit einem weichen, leicht feuchten Tuch.

**HINWEIS: verwenden sie keine scheuermittel und tauchen sie das motorgehäuse niemals zum reinigen in wasser.**

4. Trocknen Sie alle Teile und setzen Sie sie anschließend wieder zusammen.
5. Es empfiehlt sich, das Produkt direkt nach Gebrauch zu reinigen. Lebensmittelreste können die Behälterwände verfärben, dies beeinträchtigt jedoch weder die Qualität noch die Funktion des Produkts.

**HINWEIS:** Sollten während des Gebrauchs Probleme auftreten, zerlegen Sie das Motorgehäuse niemals selbst. Im Inneren befinden sich keine vom Benutzer wartbaren Teile. Wenden Sie sich ausschließlich an einen qualifizierten Fachmann.

#### **HYGIENEHINWEISE:**

Um die Bildung schädlicher Keime zu verhindern, müssen alle Teile des Geräts nach jedem Gebrauch gründlich gereinigt werden.

Achten Sie stets darauf, dass sich keine Speisereste am Gerät und an den Zubehörteilen befinden.

Verwenden Sie gelegentlich ein mildes Desinfektionsmittel. Reinigen Sie damit die Außenseite und die Zubehörteile des Geräts gründlich mit einem weichen Tuch.

Der Hersteller behält sich das Recht vor, jederzeit aus Produktions- oder kommerziellen Gründen technische und/oder ästhetische Änderungen vorzunehmen.

#### **ENTSORGUNGSANWEISUNGEN**

##### **ANWEISUNGEN ZUR KORREKTEN ENTSORGUNG DES PRODUKTS GEMÄSS DER EUROPÄISCHEN RICHTLINIE 2012/19/EU UND IHREN NACHFOLGENDEN ÄNDERUNGEN.**

Am Ende seiner Nutzungsdauer darf das Produkt nicht im Hausmüll entsorgt werden. Es kann zu den von den Kommunen eingerichteten Sammelstellen für Abfallentsorgung oder zu Händlern gebracht werden, die diesen Service anbieten. Die getrennte Entsorgung von Elektrogeräten trägt dazu bei, negative Folgen für Umwelt und Gesundheit durch unsachgemäße Entsorgung zu vermeiden und ermöglicht es den verwendeten Materialien, Energie und Ressourcen einzusparen. Um auf die Pflicht zur getrennten Entsorgung hinzuweisen, ist das Produkt mit dem Symbol einer durchgestrichenen Mülltonne gekennzeichnet.



#### **ALLGEMEINE GARANTIEBEDINGUNGEN**

Fratelli Guzzini S.p.A. u.s. gewährt für dieses Gerät eine Garantie von 24 Monaten ab Kaufdatum gegen Material- und Verarbeitungsfehler. Die Garantie deckt keine Schäden durch Unfälle, unsachgemäße Verwendung oder Fahrlässigkeit ab (bitte lesen Sie die beiliegende Bedienungsanleitung sorgfältig durch), normale Abnutzung oder geringfügige Mängel, die den Wert oder die Funktion des Produkts nur unerheblich beeinträchtigen. Die Garantie erlischt, wenn das Produkt von nicht autorisierten Personen verändert oder repariert wird.

#### **VORGEHENSWEISE BEI EINER HILFEANFRAGE**

Bewahren Sie den Kaufbeleg auf (Kaufbeleg bei Käufen im Geschäft oder anderes Dokument bei Online-Käufen oder Käufen im Rahmen von Werbeaktionen).

Bewahren Sie die Produktverpackung auf, da diese den Schutz des Produkts während des Transports zur technischen Unterstützung gewährleistet. Für die Inanspruchnahme der Garanteileistung bei Käufen im Geschäft ist die Rückgabe des Geräts an das Geschäft erforderlich. Der Kunde muss das Produkt sauber und in der Originalverpackung oder einer alternativen Verpackung, die Transportschäden verhindert, zurücksenden. Die Verkaufsstelle muss zudem den Kaufbeleg vorlegen, um den Garantieanspruch nachzuweisen. Die Verkaufsstelle prüft die Gültigkeit der Garantie und sendet den Genehmigungsantrag mit dem entsprechenden Formular, vollständig ausgefüllt und zusammen mit einer Kopie des Kaufbelegs, an Fratelli Guzzini (Kundenservice) unter der E-Mail-Adresse [info@fratelliguzzini.com](mailto:info@fratelliguzzini.com).

Nach Genehmigung durch Fratelli Guzzini, die in manchen Fällen die Rücksendung des Produkts an Fratelli Guzzini erfordert, tauscht die Verkaufsstelle das defekte Produkt oder Bauteil aus.

Bei anderen Vertriebswegen (z. B. Online-Handel oder Werbeaktionen) muss sich der Kunde an den zuständigen Vertriebsmitarbeiter (GDV) wenden, bei dem der Kauf getätigt wurde, und dem Antrag den Liefernachweis beifügen, um den Garantieanspruch nachzuweisen. Der GDV prüft die Gültigkeit der Garantie und sendet den Genehmigungsantrag mit dem entsprechenden, vollständig ausgefüllten Formular und einer Kopie des Kaufbelegs an Fratelli Guzzini (Kundendienst) unter der E-Mail-Adresse [info@fratelliguzzini.com](mailto:info@fratelliguzzini.com). Nach Genehmigung durch Fratelli Guzzini, die in manchen Fällen die Rücksendung des Produkts erfordert, tauscht der GDV das defekte Produkt oder Bauteil aus. Für grundlegende Unterstützung (Fragen zur Produktfunktionalität und zum Garantieabwicklungsverfahren) wenden Sie sich bitte an einen Mitarbeiter des Fratelli Guzzini-Kundendienstes unter der E-Mail-Adresse [info@fratelliguzzini.com](mailto:info@fratelliguzzini.com).

# LICUADORA PORTÁTIL

Los pequeños electrodomésticos Guzzini cumplen con las normas y disposiciones legales vigentes en materia de seguridad.

## NOTAS AL RECIBIR EL PRODUCTO

Al momento de la compra, el producto se entrega en una caja diseñada especialmente para este fin.

El paquete contiene:

1 licuadora, 1 manual de instrucciones.

Verifique que no falte ninguna pieza y que tanto el embalaje como el producto estén intactos. Si alguna pieza falta o está dañada, comuníquese con su distribuidor inmediatamente antes de realizar cualquier instalación.

Lea este manual de instrucciones detenidamente antes de usar el producto y consérvelo para futuras consultas.

## ADVERTENCIAS GENERALES DE SEGURIDAD

Lea todas las instrucciones.

Lea este manual de instrucciones detenidamente antes de usar el aparato. Siga todas las advertencias y sugerencias que se muestran en las ilustraciones para evitar posibles lesiones y daños.

Mantenga los materiales de embalaje fuera del alcance de los niños, ya que son potencialmente peligrosos. No deseche los materiales de embalaje en el medio ambiente; deséchelos de acuerdo con la normativa vigente.

Antes de conectar el aparato, asegúrese de que la placa de características (consulte la etiqueta en la base de alimentación) coincida con la red eléctrica. La instalación debe realizarse de acuerdo con la normativa vigente en el país donde se utilice el producto, siguiendo las instrucciones del fabricante y por personal cualificado o que haya leído este manual.

**Advertencia: ¡Riesgo de muerte por electrocución!** Al limpiar o utilizar el aparato, proteja las partes eléctricas y el cable de alimentación de la humedad. No los sumerja en agua ni en ningún otro líquido. Nunca los esponga al agua corriente. No deben exponerse a goteos ni salpicaduras de agua. Limpie las superficies externas con un paño ligeramente húmedo. Asegúrese de que el agua no penetre en el interior del aparato. Lea las instrucciones adicionales en la sección LIMPIEZA Y CUIDADO DEL PRODUCTO.

No toque ni utilice el aparato con las manos mojadas ni sobre un suelo mojado.

Para evitar el riesgo de descarga eléctrica, no sumerja el motor en agua ni en ningún otro líquido.

**Advertencia: ¡Riesgo de lesiones!** Durante el uso, mantenga las manos, el cabello, la ropa, las joyas y los utensilios de cocina alejados de las cuchillas para evitar lesiones o daños en el aparato. No toque las cuchillas mientras el aparato esté en funcionamiento. Desenchufe el aparato cuando no lo utilice, antes de instalar o retirar piezas y antes de limpiarlo. Nunca tire del cable para desenchufarlo; en su lugar, sujete el enchufe y tire para desenchufarlo.

Este aparato puede ser utilizado por niños mayores de 8 años si cuentan con supervisión o instrucciones sobre su uso seguro y comprenden los riesgos que conlleva.

Este aparato puede ser utilizado por personas con capacidades físicas, sensoriales o mentales reducidas, o con falta de experiencia y conocimientos, si cuentan con supervisión o instrucciones sobre su uso seguro y comprenden los riesgos que conlleva.

Los niños no deben jugar con el aparato.

Mantenga el aparato y su cable de alimentación fuera del alcance de los niños menores de 8 años.

La limpieza y el mantenimiento del aparato no deben ser realizados por niños menores de 8 años, a menos que estén bajo supervisión.

Preste mucha atención cuando el aparato se utilice cerca de niños. Asegúrese de que el aparato no caiga accidentalmente en manos de los niños. No deje el aparato desatendido mientras esté en funcionamiento. No utilice ningún aparato con un cable o enchufe dañado, ni después de una avería, caída o daño.

Coloque el aparato sobre una superficie plana y horizontal. No lo coloque sobre o cerca de una hornilla de gas o eléctrica caliente, ni dentro de un horno caliente.

El uso de accesorios y piezas no recomendados por el fabricante puede causar lesiones o daños y anular la garantía. Utilice el aparato únicamente con piezas originales, intactas y colocadas correctamente. Utilice únicamente los accesorios suministrados con el aparato. No intente modificar el aparato. No intente sustituir una pieza por otra. No deje que el cable de alimentación cuelgue del borde de una mesa o encimera.

Evite el contacto con las piezas móviles.

Cuando el aparato se utilice cerca de niños, es necesaria una supervisión constante para asegurarse de que no jueguen con él.

Utilice el aparato únicamente para el fin previsto, tal y como se describe en este manual de instrucciones. Cualquier otro uso o mal uso puede ser peligroso. Fratelli Guzzini no se responsabiliza de los daños causados por un uso indebido.

Nunca utilice líquidos calientes ni haga funcionar el aparato vacío.

El aparato no debe utilizarse para batir ni moler sustancias duras y secas, ya que la cuchilla podría desafilarse. Sin embargo, puede utilizarse para triturar cubitos de hielo.

Se recomienda lavar el aparato inmediatamente después de su uso. Los restos de comida pueden manchar las paredes del recipiente, pero esto no afectará a la calidad ni al funcionamiento del producto.

El producto está diseñado para uso doméstico y no es apto para un uso profesional continuo. Cualquier otro uso se considera indebido. Fratelli Guzzini declina toda responsabilidad por los daños causados por un uso incorrecto o inapropiado del aparato.

Posibles aplicaciones, fuera del hogar:

Cocinas para el personal en tiendas, oficinas y otros entornos laborales;

Casas rurales;

Huéspedes en hoteles, moteles y otros alojamientos;

Alojamientos rurales;

No deje el aparato desatendido.

No lo utilice en exteriores. Utilice el aparato únicamente en ambientes secos y no en exteriores.

Si el cable de alimentación está dañado, debe ser reemplazado por un técnico cualificado para evitar riesgos.

El voltaje indicado en la etiqueta de características debe coincidir con el voltaje de la red eléctrica.

El aparato solo se puede desconectar mediante el enchufe. Asegúrese de que el enchufe sea siempre fácilmente accesible. El aparato solo se puede desconectar completamente de la red eléctrica mediante el enchufe.

Desconecte el aparato de la toma de corriente cuando no esté en uso, durante tormentas eléctricas, en caso de mal funcionamiento, antes de conectar o desconectar accesorios y antes de cualquier procedimiento de limpieza.

Mantenga el aparato alejado de fuentes de calor, luz solar directa y bordes afilados.

Asegúrese de que el aparato, el cable de alimentación y el enchufe no entren en contacto con superficies calientes o llamas. Evite dañar el cable de alimentación aplastándolo, doblándolo o poniéndolo en contacto con bordes afilados.

No utilice el aparato con un temporizador externo ni con un sistema de control remoto.

No abra el aparato. No introduzca objetos en las ranuras del aparato. No conecte objetos extraños al aparato ni lo cubra. Limpie todas las piezas que entren en contacto con los alimentos. Enjuáguelas y séquelas antes de usarlas.

Lea las instrucciones adicionales en la sección LIMPIEZA Y CUIDADO DEL PRODUCTO.

Apague el aparato antes de cambiar los accesorios o manipular las piezas móviles durante su uso.

Para evitar el riesgo de descarga eléctrica, no sumerja el aparato en agua ni en otros líquidos.

Evite el contacto con las piezas móviles.

Mantenga las manos y los utensilios fuera del vaso mientras licúa para reducir el riesgo de lesiones graves o daños a la licuadora. Puede usar una espátula, pero solo cuando la licuadora no esté en uso.

Para reducir el riesgo de lesiones, nunca coloque la cuchilla en la base sin antes colocar correctamente el vaso.

Asegúrese de que la tapa de la licuadora esté bien colocada antes de usar el aparato.

El uso de accesorios no recomendados ni vendidos por el fabricante puede provocar incendios, descargas eléctricas o lesiones.

Apague el aparato después de cada uso. Asegúrese de que el motor se detenga por completo antes de desmontar la licuadora.

La cuchilla metálica es extremadamente afilada. Tenga cuidado al manipular las cuchillas afiladas, vaciar el recipiente y limpiar.

Tenga en cuenta el riesgo de lesiones por un uso inadecuado.

Utilice el aparato únicamente para el fin previsto, tal como se describe en este manual de instrucciones. Cualquier otro uso o uso inadecuado puede ser peligroso. Fratelli Guzzini no se responsabiliza de los daños derivados de un uso inadecuado.

## **GUARDE ESTAS INSTRUCCIONES - SOLO PARA USO DOMÉSTICO**

### **ANTES DEL PRIMER USO**

Compruebe que todos los componentes estén completos y sin daños. Elija el accesorio adecuado para la operación deseada. El accesorio de licuadora es adecuado para licuar frutas o verduras o triturar hielo. Limpie el accesorio siguiendo las instrucciones de la sección "LIMPIEZA Y CUIDADO".



**ADVERTENCIA: La cuchilla está afilada; manipúlela con cuidado y asegúrese de desenchufar el aparato de la toma de corriente antes de colocar o retirar componentes.**

## FUNCIONAMIENTO DE LA LICUADORA

1. Coloque la UNIDAD DE MOTOR (4) sobre una superficie plana y horizontal y asegúrese de que esté desenchufada.

Utilice el RECIPIENTE (1) (6) del tamaño deseado.

Para colocar o retirar el RECIPIENTE de la UNIDAD DE MOTOR (4), siga las instrucciones a continuación:

- Gire el recipiente hasta que el triángulo ▼ con el candado cerrado  se alinee para fijarlo a la unidad de motor;
- Gire el recipiente hasta que el triángulo ▼ con el candado abierto  se alinee para retirarlo de la unidad de motor.

**NOTA: Hay un dispositivo de seguridad en la parte inferior del recipiente; si el RECIPIENTE no está ensamblado correctamente, la licuadora no funcionará.**

2. Retire la TAPA (5) del RECIPIENTE (1) (6) y colóquela sobre una superficie plana. Coloque la fruta o verdura picada en el recipiente. Coloque la base del recipiente (3) girándola en el sentido de las agujas del reloj y asegúrese de que quede bien sujeta. A continuación, coloque el recipiente boca abajo sobre la UNIDAD DE MOTOR (4) girándola en el sentido de las agujas del reloj. Se recomienda añadir una pequeña cantidad de líquido para facilitar, entre otras cosas, el correcto funcionamiento del aparato. El contenido de líquido no debe superar el nivel máximo indicado en el recipiente ni ser inferior al nivel mínimo.

**NOTA: La batidora no es apta para batir claras de huevo, hacer puré de patatas, amasar ni extraer zumo de frutas y verduras.**

3. Asegúrese de que el SELECTOR DE VELOCIDAD (7) esté en la posición "0", enchufe el aparato a la toma de corriente y ajuste la velocidad deseada. Puede usar el SELECTOR DE VELOCIDAD (7) en la posición "P" para la función de pulsos.

**NOTA 1: Asegúrese de que la BASE DEL RECIPIENTE (3) esté bien sujeta al recipiente antes de usar el aparato.**

4. No utilice el aparato durante más de 2 minutos seguidos y espere a que se enfríe a temperatura ambiente antes de iniciar un nuevo ciclo de funcionamiento.

5. Gire el selector de velocidad a la posición "0" una vez que la mezcla haya alcanzado la consistencia deseada. 6. Para retirar el RECIPIENTE (1) (6), gire la BASE DEL RECIPIENTE (3) en sentido antihorario y retírela de la UNIDAD DE MOTOR (4). Voltee el RECIPIENTE (1) (6) y retire con cuidado la BASE DEL RECIPIENTE (3) girándola en sentido antihorario, teniendo cuidado con su cuchilla afilada. Luego, sirva.

## LIMPIEZA Y CUIDADO DEL PRODUCTO

Asegúrese de desconectar el aparato de la toma de corriente antes de limpiarlo.

Lave el producto antes de usarlo, siguiendo cuidadosamente las instrucciones a continuación.

1. Vierta un poco de agua tibia con jabón en el recipiente y gire el selector de velocidad a la posición "P" sin soltarlo durante unos segundos.

2. Desmonte todas las piezas desmontables. Retire el vaso de la unidad de motor y enjuáguelo con agua corriente. Luego, separe la base del vaso del conjunto del vaso. Enjuague el vaso, la base del vaso y el conjunto de cuchillas con agua corriente.

3. Limpie el exterior de la unidad de motor con un paño suave ligeramente húmedo.

**NOTA:** No utilice limpiadores abrasivos ni sumerja nunca la unidad del motor en agua para limpiarla.

4. Seque todos los componentes y vuelva a montarlos.

5. Se recomienda lavar el producto inmediatamente después de su uso. Los restos de comida pueden manchar las paredes de los recipientes, pero esto no afectará a la calidad ni al funcionamiento del producto.

**NOTA: Si experimenta algún problema durante el uso, nunca desmonte la unidad del motor usted mismo. No contiene componentes que el usuario pueda reparar. Contacte únicamente con un técnico cualificado.**

**Información sobre higiene:** Para evitar la proliferación de gérmenes, todas las partes del aparato deben limpiarse a fondo después de cada uso.

Asegúrese siempre de que no haya restos de comida en la unidad ni en sus accesorios.

Utilice periódicamente un desinfectante suave. Aplíquelo con un paño suave y limpie a fondo el exterior y los accesorios del aparato.

El fabricante se reserva el derecho de realizar cambios técnicos y/o estéticos en cualquier momento por motivos de producción o comerciales.

### **INSTRUCCIONES PARA LA ELIMINACIÓN AL FINAL DE SU VIDA ÚTIL INSTRUCCIONES PARA LA ELIMINACIÓN CORRECTA DEL PRODUCTO DE ACUERDO CON LA DIRECTIVA EUROPEA 2012/19/UE y sus modificaciones posteriores.**

Al final de su vida útil, el producto no debe desecharse con la basura doméstica. Puede llevarse a los puntos limpios designados por las autoridades locales o a establecimientos que presten este servicio. La correcta eliminación de los electrodomésticos ayuda a prevenir posibles consecuencias negativas para el medio ambiente y la salud humana derivadas de una eliminación inadecuada, y permite recuperar los materiales de los que están compuestos, lo que supone un importante ahorro de energía y recursos. Para enfatizar la obligación de eliminar los electrodomésticos por separado, el producto lleva el símbolo del contenedor de basura tachado.



### **CONDICIONES GENERALES DE LA GARANTÍA**

Fratelli Guzzini S.p.A. u.s. garantiza este electrodoméstico durante 24 meses a partir de la fecha de compra contra defectos de fabricación y defectos en los materiales. La garantía no cubre daños accidentales, uso indebido o negligencia (lea atentamente las instrucciones incluidas con el producto), el desgaste normal ni defectos menores que tengan un efecto insignificante en el valor o la función del producto. La garantía quedará anulada si el producto es modificado o reparado por personas no autorizadas.

### **CÓMO PROCEDER EN CASO DE SOLICITAR ASISTENCIA**

Conserve el recibo de compra del producto (recibo de compra para compras en un punto de venta u otro documento para compras en línea o compras a través de ofertas promocionales). Conserve el embalaje del producto, ya que garantiza su protección durante el transporte para asistencia técnica.

Para la asistencia en garantía de las compras realizadas en un punto de venta (TPV), es necesario devolver el equipo al TPV. El cliente debe devolver el producto limpio y embalado en su embalaje original o en un embalaje alternativo para evitar daños durante el transporte. El TPV también debe presentar el recibo de compra para acreditar la cobertura de la garantía. El TPV verifica la validez de la garantía y envía la solicitud de aprobación mediante el formulario correspondiente, debidamente cumplimentado y acompañado de una copia del recibo de compra, a Fratelli Guzzini (Servicio de Atención al Cliente) a la dirección de correo electrónico [info@fratelliguzzini.com](mailto:info@fratelliguzzini.com).

Tras la aprobación por parte de Fratelli Guzzini, que en algunos casos puede requerir la devolución del producto, el punto de venta sustituirá el producto o componente defectuoso. En el caso de otros métodos de venta (p. ej., comercio electrónico - promociones), el cliente debe contactar con el Gerente de Ventas (GDV) donde realizó la compra, adjuntando a la solicitud el documento que acredite la fecha de entrega, para demostrar su derecho a la garantía. El GDV verifica la validez de la garantía y envía la solicitud de aprobación, mediante el formulario correspondiente debidamente cumplimentado y con una copia del recibo de compra, a Fratelli Guzzini (Servicio de Atención al Cliente) a la dirección de correo electrónico [info@fratelliguzzini.com](mailto:info@fratelliguzzini.com). Tras la aprobación por parte de Fratelli Guzzini, que en algunos casos puede requerir la devolución del producto, el GDV sustituirá el producto o componente defectuoso. Para obtener asistencia técnica de primer nivel (aclaraciones sobre el funcionamiento del producto y los procedimientos de gestión de la garantía), puede contactar con un representante de Servicio de Atención al Cliente de Fratelli Guzzini a través de la dirección de correo electrónico [info@fratelliguzzini.com](mailto:info@fratelliguzzini.com).

# BLENDER VOOR ONDERWEG

Guzzini Kleine Apparaten voldoen aan de huidige normen en wettelijke bepalingen met betrekking tot de veiligheid van apparaten.

## OPMERKINGEN BIJ AANKOOP

Bij aankoop is het product verpakt in een speciaal ontworpen doos.

De verpakking bevat:

1 blender, 1 gebruiksaanwijzing.

Controleer of er niets ontbreekt en of de verpakking en het product onbeschadigd zijn. Als er onderdelen ontbreken of beschadigd zijn, neem dan onmiddellijk contact op met uw verkoper voordat u de installatie uitvoert.

Lees deze gebruiksaanwijzing aandachtig door voordat u het product gebruikt en bewaar deze voor toekomstig gebruik.

## ALGEMENE VEILIGHEIDSWAARSCHUWINGEN

Lees alle instructies.

Lees deze gebruiksaanwijzing aandachtig door voordat u het apparaat gebruikt. Volg alle waarschuwingen en suggesties in de afbeeldingen op om mogelijk letsel en schade te voorkomen.

Verpakkingsmaterialen moeten buiten het bereik van kinderen worden gehouden, aangezien ze mogelijk gevaarlijk zijn. Gooi verpakkingsmaterialen niet in het milieu; voer ze af volgens de geldende voorschriften.

Controleer voordat u het apparaat aansluit of het typeplaatje (zie het label op de basis) overeenkomt met het elektriciteitsnet. De installatie moet worden uitgevoerd in overeenstemming met de voorschriften die van kracht zijn in het land waar het product wordt gebruikt, volgens de instructies van de fabrikant en door gekwalificeerd personeel of door personeel dat deze gebruiksaanwijzing heeft gelezen.

**Waarschuwing – Levensgevaar door elektrocutie!** Bescherm de elektrische onderdelen en het netsnoer tijdens het reinigen of gebruiken van het apparaat tegen vocht. Dompel ze niet onder in water of een andere vloeistof. Houd ze nooit onder stromend water. Stel ze niet bloot aan druppelend of spatwater. Reinig de buitenkant met een licht vochtige doek. Zorg ervoor dat er geen water in het apparaat binnendringt. Lees de aanvullende instructies in het gedeelte REINIGING EN ONDERHOUD VAN HET PRODUCT.

Raak het apparaat niet aan en bedien het niet met natte handen of op een natte vloer.

Dompel de motor niet onder in water of andere vloeistoffen om het risico op een elektrische schok te voorkomen.

**Waarschuwing – Letselgevaar!** Houd tijdens gebruik uw handen, haar, kleding, sieraden en koekgerei uit de buurt van de messen om letsel of schade aan het apparaat te voorkomen. Raak de messen niet aan terwijl het apparaat in werking is. Haal de stekker van het apparaat uit het stopcontact wanneer het niet in gebruik is, voordat u onderdelen installeert of verwijdt en voordat u het reinigt. Trek nooit aan het snoer om de stekker uit het stopcontact te halen; pak in plaats daarvan de stekker vast en trek eraan om de stekker uit het stopcontact te halen.

Dit apparaat kan worden gebruikt door kinderen van 8 jaar en ouder, mits zij onder toezicht staan of instructies hebben gekregen over het veilige gebruik van het apparaat en de gevaren begrijpen.

Dit apparaat kan worden gebruikt door personen met beperkte fysieke, sensorische of mentale capaciteiten en/of gebrek aan ervaring en kennis, mits zij onder toezicht staan of instructies hebben gekregen over het veilige gebruik van het apparaat en de risico's begrijpen.

Kinderen mogen niet met het apparaat spelen.

Houd het apparaat en het netsnoer buiten het bereik van kinderen jonger dan 8 jaar.

Reiniging en onderhoud mogen niet door kinderen worden uitgevoerd, tenzij ze minimaal 8 jaar oud zijn en onder toezicht staan.

Wees extra voorzichtig wanneer het apparaat in de buurt van kinderen wordt gebruikt. Zorg ervoor dat het apparaat niet per ongeluk in de handen van kinderen valt. Laat het apparaat niet onbeheerd achter tijdens gebruik. Gebruik geen apparaat met een beschadigd snoer of stekker, of na een storing, val of schade aan het apparaat.

Plaats het apparaat op een vlakke, horizontale ondergrond. Plaats het niet op of in de buurt van een hete gas- of elektrische kookplaat of in een hete oven.

Het gebruik van accessoires en onderdelen die niet door de fabrikant worden aanbevolen, kan letsel of schade veroorzaken en de garantie ongeldig maken. Gebruik het apparaat alleen met originele, onbeschadigde onderdelen in de juiste positie. Gebruik alleen de bij het apparaat geleverde accessoires. Probeer het apparaat niet aan te passen. Probeer niet één onderdeel door een ander te vervangen.

Laat het netsnoer niet over de rand van een tafel of aanrecht hangen.

Vermijd contact met bewegende onderdelen.

Wanneer het apparaat in de buurt van kinderen wordt gebruikt, is nauwlettend toezicht noodzakelijk om ervoor te zorgen dat ze niet met het apparaat spelen.

Gebruik het apparaat uitsluitend voor het beoogde doel, zoals beschreven in deze gebruiksaanwijzing. Elk ander gebruik of misbruik kan gevaarlijk zijn. Fratelli Guzzini aanvaardt geen aansprakelijkheid voor schade veroorzaakt door onjuist gebruik.

Gebruik nooit hete vloeistoffen en laat het apparaat nooit leeg draaien.

Het apparaat mag niet worden gebruikt voor het blenden of malen van harde, droge stoffen, anders kan het mes bot worden. Het kan echter wel worden gebruikt voor het blenden van ijsblokjes.

Het is het beste om het apparaat direct na gebruik schoon te maken. Voedsel kan vlekken veroorzaken op de wanden van de verpakking, maar dit heeft geen invloed op de kwaliteit en functionaliteit van het product.

Het product is ontworpen voor huishoudelijk gebruik en is niet geschikt voor continu professioneel gebruik. Elk ander gebruik wordt als oneigenlijk beschouwd. Fratelli Guzzini aanvaardt geen enkele aansprakelijkheid voor schade veroorzaakt door onjuist of onredelijk gebruik van het apparaat.

Mogelijke toepassingen buiten de woning:

personeelskeukens in winkels, kantoren en andere werkomgevingen;

boerderijen

gasten in hotels, motels en andere woonomgevingen

Bed & Breakfasts

Laat het apparaat niet onbeheerd achter.

Niet buitenshuis gebruiken. Gebruik het apparaat alleen in een droge omgeving en niet buitenshuis.

Als het netsnoer beschadigd is, moet het door een gekwalificeerd persoon worden vervangen om gevaar te voorkomen.

De spanning op het typeplaatje moet overeenkomen met de netspanning.

Het apparaat kan alleen met de stekker worden losgekoppeld. Zorg ervoor dat de stekker altijd gemakkelijk bereikbaar is. Het apparaat kan alleen met de stekker volledig van het lichtnet worden losgekoppeld.

Haal de stekker van het apparaat uit het stopcontact wanneer het niet in gebruik is, tijdens onweer, in geval van een storing, voordat u accessoires aansluit of verwijdt en vóór elke reinigingsprocedure.

Houd het apparaat uit de buurt van warmtebronnen, direct zonlicht en scherpe randen.

Zorg ervoor dat het apparaat, het netsnoer en de stekker niet in contact komen met hete oppervlakken of open vuur.

Voorom beschadiging van het netsnoer door pletten of buigen, of door contact met scherpe randen.

Gebruik het apparaat niet met een externe timer of afstandsbediening.

Open het apparaat niet. Steek geen voorwerpen in de sleuven van het apparaat. Sluit geen vreemde voorwerpen aan op het apparaat en dek het niet af. Reinig alle onderdelen die in contact komen met voedsel. Spoel ze af en droog ze af voor gebruik. Lees de aanvullende instructies in het gedeelte PRODUCTREINIGING EN -ONDERHOUD. Schakel het apparaat uit voordat u accessoires verwisselt of in de buurt komt van onderdelen die tijdens gebruik bewegen.

Om het risico op een elektrische schok te voorkomen, mag u het apparaat niet onderdompelen in water of andere vloeistoffen.

Vermijd contact met bewegende onderdelen.

Houd uw handen en keukengerei uit de blenderkan tijdens het mixen om het risico op ernstig persoonlijk letsel of schade aan de blender te verminderen. U kunt een schraper gebruiken, maar alleen wanneer de blender niet in gebruik is.

Om het risico op letsel te verminderen, mag u het mes nooit op de basis plaatsen zonder eerst de kom correct te positioneren.

Zorg ervoor dat het deksel van de blender goed is geplaatst voordat u het apparaat gebruikt.

Het gebruik van hulpstukken die niet door de fabrikant worden aanbevolen of verkocht, kan brand, elektrische schokken of persoonlijk letsel veroorzaken.

Schakel het apparaat na elk gebruik uit. Zorg ervoor dat de motor volledig stilstaat voordat u de blender demonteert. Het metalen mes is extreem scherp. Wees voorzichtig bij het hanteren van de scherpe messen, het legen van de blenderkan en het reinigen.

Houd rekening met mogelijk letsel door onjuist gebruik.

Gebruik het apparaat uitsluitend voor het beoogde doel, zoals beschreven in deze gebruiksaanwijzing. Elk ander gebruik of onjuist gebruik kan gevaarlijk zijn. Fratelli Guzzini aanvaardt geen aansprakelijkheid voor schade als gevolg van onjuist gebruik.

**BEWAAR DEZE INSTRUCTIES - ALLEEN VOOR THUISGEBRUIK**

## VÓÓR HET EERSTE GEBRUIK

Controleer of alle onderdelen compleet en onbeschadigd zijn. Kies het juiste opzetstuk voor de gewenste werking. Het blenderopzetstuk is geschikt voor het blenden van fruit of groenten of het crushen van ijs. Reinig het opzetstuk volgens de instructies in het hoofdstuk "REINIGING EN ONDERHOUD".

**WAARSCHUWING:** Het mes is scherp; ga er voorzichtig mee om en haal de stekker van het apparaat uit het stopcontact voordat u onderdelen bevestigt of verwijdert.

## WERKING VAN DE BLENDER

1. Plaats de MOTOR (4) op een vlakke, horizontale ondergrond en zorg ervoor dat de stekker uit het stopcontact is. Gebruik de KOM (1) (6) van de gewenste maat.

Volg de onderstaande instructies om de KOM aan de MOTOR (4) te bevestigen of te verwijderen:

- Draai de kom totdat de driehoek ▼ met het gesloten  hangslot is uitgelijnd om de kom aan de motor te bevestigen;
- Draai de kom totdat de driehoek ▼ met het geopende  hangslot is uitgelijnd om de kom van de motor te verwijderen.

**LET OP: Er zit een veiligheidsvoorziening aan de onderkant van de kom; als de KOM niet correct is gemonteerd, werkt de blender niet.**

2. Verwijder het DEKSEL (5) van de KOM (1) (6) en plaats het op een vlakke ondergrond. Doe het gesneden fruit of de groenten in de kom. Plaats de bodem van de kom (3) op de kom door deze met de klok mee te draaien en zorg ervoor dat deze goed vastzit. Draai vervolgens de hele kom om en plaats deze op de MOTOR (4) door deze met de klok mee te draaien. Het is aan te raden om een bepaalde hoeveelheid vloeistof toe te voegen om onder andere de juiste werking van het apparaat te vergemakkelijken. De vloeistofinhoud mag het maximumniveau dat op de blenderkan staat aangegeven niet overschrijden, noch onder het minimumniveau komen.

**LET OP: De blender is niet geschikt voor het kloppen van eiwitten, het pureren van aardappelen, het kneden van deeg of het persen van sap uit fruit en groenten.**

3. Zorg ervoor dat de SNELHEIDSKNOP (7) in de stand "0" staat, steek de stekker van het apparaat in het stopcontact en stel de gewenste snelheid in. U kunt de SNELHEIDSKNOP (7) in de stand "P" zetten voor pulserende werking.

**LET OP 1: Zorg ervoor dat de BAKVOET (3) goed vastzit aan de blenderkan voordat u het apparaat inschakelt.**

4. Laat het apparaat niet langer dan 2 minuten achter elkaar werken en wacht tot het apparaat is afgekoeld tot kamertemperatuur voordat u een nieuwe cyclus uitvoert.

5. Draai de snelheidskiezer naar de stand "0" zodra het mengsel de gewenste consistentie heeft bereikt. 6. Om de KAN (1) (6) te verwijderen, draait u de KAN-ONDERSTEL (3) tegen de klok in en verwijdert u deze van de MOTOR (4). Draai de KAN (1) (6) ondersteboven en verwijder voorzichtig de KAN-ONDERSTEL (3) door deze tegen de klok in te draaien. Let hierbij op het scherpe mes. Schenk vervolgens in en serveer.

## REINIGING EN ONDERHOUD VAN HET PRODUCT

Haal de stekker van het apparaat uit het stopcontact voordat u het reinigt.

Was het product voor gebruik zorgvuldig volgens de onderstaande instructies.

1. Giet een beetje warm zeepsop in de kan en draai de snelheidsregelaar enkele seconden in de stand "P" zonder deze los te laten.

2. Demonteer alle afneembare onderdelen. Haal de kan van de motor en spoel deze af onder stromend water. Maak vervolgens de kan-onderstel los van de kan. Spoel de kan, de kan-onderstel en het mes af onder stromend water.

3. Reinig de buitenkant van de motor met een zachte, licht vochtige doek.

**LET OP:** Gebruik geen schuurmiddelen en dompel de motorunit nooit onder in water om te reinigen.

4. Droog alle onderdelen af en monteer ze vervolgens weer.

5. Het is het beste om het product direct na gebruik af te wassen. Voedsel kan vlekken op de zijanten van de bakjes veroorzaken, maar dit heeft geen invloed op de kwaliteit en functionaliteit van het product.

**OPMERKING: Demonteer de motorunit nooit zelf als u problemen ondervindt tijdens het gebruik. Er bevinden zich geen onderdelen in het apparaat die door de gebruiker kunnen worden onderhouden. Neem alleen contact op met een gekwalificeerde professional.**

**Hygië-informatie:**

Om de vorming van schadelijke bacteriën te voorkomen, moeten alle onderdelen van het apparaat na elk gebruik grondig worden gereinigd.

Zorg er altijd voor dat er geen voedselresten op het apparaat en de accessoires achterblijven.

Gebruik van tijd tot tijd een niet-agressief desinfectiemiddel. Gebruik dit met een zachte doek en reinig de buitenkant en accessoires van het apparaat grondig.

De fabrikant behoudt zich het recht voor om te allen tijde technische en/of esthetische wijzigingen aan te brengen om productie- of commerciële redenen.

**INSTRUCTIES VOOR VERWIJDERING AAN HET EINDE VAN DE LEVENSDUUR  
INSTRUCTIES VOOR CORRECTE VERWIJDERING VAN HET PRODUCT IN OVEREENSTEMMING  
MET DE EUROPESE RICHTLIJN 2012/19/EU en latere wijzigingen.**

Aan het einde van de levensduur mag het product niet met het huishoudelijk afval worden afgevoerd. U kunt het inleveren bij de door de lokale overheid aangewezen afvalinzamelpunten of bij winkels die deze service aanbieden. Door huishoudelijke apparaten gescheiden in te leveren, voorkomt u mogelijke negatieve gevolgen voor het milieu en de volksgezondheid als gevolg van onjuiste afvalverwerking en kunt u de materialen waaruit ze bestaan, terugwinnen, wat resulteert in aanzienlijke besparingen op energie en grondstoffen. Om de verplichting tot gescheiden afvalverwerking van huishoudelijke apparaten te benadrukken, is het product voorzien van het symbool van de doorgekruiste vuilnisbak op wietjes.

**ALGEMENE GARANTIEVOORWAARDEN**

Fratelli Guzzini S.p.A. u.s. garandeert dit apparaat gedurende 24 maanden vanaf de aankoopdatum tegen fabricage- en materiaalfouten. De garantie dekt geen onopzettelijke schade, onjuist gebruik of nalatigheid (lees de bijgeleverde instructies zorgvuldig), normale slijtage of kleine defecten die een verwaarloosbaar effect hebben op de waarde of werking van het product. De garantie vervalt indien het product wordt gewijzigd of gerepareerd door onbevoegden.

**HOE TE HANDELEN BIJ EEN VERZOEK OM ASSISTENTIE**

Bewaar de aankoopbon van het product (aankoopbon voor aankopen bij een verkooppunt, of een ander document voor e-commerce-aankopen of aankopen via promotieaanbiedingen).

Bewaar de verpakking van het product, aangezien deze het product beschermt tijdens transport voor technische assistentie.

Garantie-assistentie vereist bij aankopen bij een verkooppunt (POS) dat het apparaat wordt geretourneerd naar het POS. De klant dient het product schoon en verpakt te retourneren in de originele verpakking of in een alternatieve verpakking om schade tijdens transport te voorkomen. Het POS dient tevens de aankoopbon te overleggen om aan te tonen dat het product recht heeft op garantie. Het POS controleert de geldigheid van de garantie en stuurt het verzoek ter goedkeuring met behulp van het daarvoor bestemde formulier, volledig ingevuld en vergezeld van een kopie van de aankoopbon, naar Fratelli Guzzini (Klantenservice) via het e-mailadres ([info@fratelliguzzini.com](mailto:info@fratelliguzzini.com)). Na goedkeuring door Fratelli Guzzini, wat in sommige gevallen kan vereisen dat het product naar Fratelli Guzzini wordt geretourneerd, vervangt het verkooppunt het defecte product of onderdeel.

In het geval van andere verkoopmethoden (bijv. e-commerce - promotionele acties) dient de klant contact op te nemen met de Sales Manager (GDV) bij wie de aankoop is gedaan. Om het recht op garantie aan te tonen, dient de GDV het verzoek te vergezellen van het document waarin de leverdatum wordt bevestigd. De GDV controleert de geldigheid van de garantie en stuurt het goedkeuringsverzoek via het daarvoor bestemde formulier, volledig ingevuld en vergezeld van een kopie van de aankoopbon, naar Fratelli Guzzini (Klantenservice) via het e-mailadres ([info@fratelliguzzini.com](mailto:info@fratelliguzzini.com)). Na goedkeuring door Fratelli Guzzini, wat in sommige gevallen kan vereisen dat het product naar Fratelli Guzzini wordt geretourneerd, vervangt de GDV het defecte product of onderdeel.

Voor ondersteuning op het eerste niveau (verduidelijking over productfunctionaliteit en garantiebeheerprocedures) kunt u contact opnemen met een medewerker van de klantenservice van Fratelli Guzzini via het e-mailadres ([info@fratelliguzzini.com](mailto:info@fratelliguzzini.com)).

# TEHOSEKOITUS MUKANA

Guzzinin pienkodinkoneet täyttävät laiteturvallisuutta koskevat nykyiset standardit ja säädökset.

## HUOMAUTUKSIA OSTON YHTEYDESSÄ

Ostohetkellä tuote on pakattu erityisesti suunniteltuun laatikkoon.

Pakkaus sisältää:

1 tehosekoittimen, 1 käyttöohjeen.

Tarkista, ettei mitään puutu ja että pakkaus ja tuote ovat ehjät. Jos osia puuttuu tai on vaurioitunut, ota välittömästi yhteyttä jälleenmyyjään ennen asennusta.

Lue tämä käyttöohje huolellisesti ennen tuotteen käyttöä ja säilytä se myöhempää tarvetta varten.

## YLEISET TURVALLISUUSVAROITUKSET

Lue kaikki ohjeet.

Lue tämä käyttöohje huolellisesti ennen laitteen käyttöä. Noudata kaikkia kuvissa näkyviä varoituksia ja ehdotuksia mahdollisten vammojen ja vahinkojen välttämiseksi.

Pakkausmateriaalit on pidettävä lasten ulottumattomissa, koska ne ovat mahdollisesti vaarallisia. Älä hävitä pakkauksmateriaaleja luontoon; hävitä ne sovellettavien määräysten mukaisesti.

Ennen laitteen kytkemistä varmista, että arvokilpi (katso virtalähteen tarra) vastaa sähköverkkoa. Asennus on suoritettava tuotteen käyttömaan voimassa olevien määräysten mukaisesti valmistajan ohjeiden mukaisesti, ja sen on oltava pätevän henkilöstön tai tämän käyttöohjeen lukeneen henkilöstön toimesta.

**Varoitus – Sähköiskun aiheuttama hengenvaara!** Laitetta puhdistaussasi tai käyttäessäsi suoja sähköosat ja virtajohto kosteudelta. Älä upota niitä veteen tai muuhun nesteeseen. Älä koskaan pidä niitä juoksevan veden alla. Niitä ei saa altistaa tippuvallle tai roiskevedelle. Puhdista ulkopinnat hieman kostealla liinalla. Varmista, ettei vettä pääse laitteen sisälle. Lue lisäohjeet osiosta TUOTTEEN PUHDISTUS JA HOITO.

Älä kosketa tai käytä laitetta märillä käsillä tai märällä lattialla.

Sähköiskun välttämiseksi älä upota moottoria veteen tai muihin nesteisiin.

**Varoitus – Loukkaantumisvaara!** Käytön aikana pidä kädet, hiukset, vaatteet, korut ja keittiövälineet poissa teristä, jotta vältät loukkaantumiset tai laitteen vaurioitumisen. Älä koske teriin laitteen ollessa käytössä.

Irrota laite pistorasialta, kun sitä ei käytetä, ennen osien asentamista tai irrottamista ja ennen puhdistusta. Älä koskaan vedä johdosta irrottaaksesi sitä; tartu sen sijaan pistokkeeseen ja vedä.

Tätä laitetta voivat käyttää 8-vuotiaat ja sitä vanhemmat lapset, jos heitä on valvottu tai heille on annettu ohjeita laitteen turvalliseen käyttöön ja he ymmärtävät siihen liittyvät vaarat.

Tätä laitetta voivat käyttää henkilöt, joilla on heikentyneet fyysiset, aistilliset tai henkiset kyvyt ja/tai joilla ei ole kokemusta ja tietoa, jos heitä on valvottu tai heille on annettu ohjeita laitteen turvalliseen käyttöön ja he ymmärtävät siihen liittyvät riskit.

Lasten ei tule leikkiä laitteella.

Pidä laite ja sen virtajohto alle 8-vuotiaiden lasten ulottumattomissa.

Lasten ei tule tehdä puhdistusta ja käyttäjän huoltoa, elleivät he ole vähintään 8-vuotiaita ja heitä valvotaan.

Ole erityisen varovainen, kun laitetta käytetään lasten lähellä. Varmista, ettei laite joudu vahingossa lasten käsiin. Älä jätä laitetta valvomatta käytön aikana.

Älä käytä laitetta, jonka johto tai pistoke on vaurioitunut, tai jos laitteessa on toimintahäiriö, se on pudonnut tai se on vaurioitunut.

Aseta laite tasaiselle, vaakasuoralle alustalle. Älä aseta sitä kuumalle kaasui- tai sähkölieden päälle tai lähelle tai kuumaan uuniin.

Muiden kuin valmistajan suosittelemien lisävarusteiden ja osien käyttö voi aiheuttaa vammoja tai vahinkoja ja mitätöidä takuun. Käytä laitetta vain alkuperäisten, vahingoittumattomien osien kanssa oikeassa asennossa. Käytä vain laitteen mukana toimitettuja lisävarusteita. Älä yritä muokata laitetta. Älä yritä vaihtaa yhtä osaa toiseen.

Älä anna virtajohdon roikkua pöydän tai tason reunan yli.

Vältä kosketusta liikkuviin osiin.

Kun laitetta käytetään lasten lähellä, on tärkeää valvoa tarkasti, etteivät he leiki laitteella.

Käytä laitetta ainoastaan sen aiottuun tarkoitukseen, kuten tässä käyttöohjeessa on kuvattu. Muu käyttö tai vääriinkäyttö voi olla vaarallista. Fratelli Guzzini ei ota vastuuta virheellisestä käytöstä aiheutuvista vahingoista.

Älä koskaan käytä kuumia nesteitä äläkä käytä laitetta tyhjänä.

Laitetta ei saa käyttää kovien, kuivien aineiden sekoittamiseen tai jauhamiseen, muuten terä voi tylstyä. Sitä voidaan kuitenkin käyttää jääpalojen sekoittamiseen.

On parasta pestä laite heti käytön jälkeen. Ruoka voi tahrata astian seinämiä, mutta tämä ei vaikuta tuotteen laatuun tai toimivuuteen.

Tuote on suunniteltu kotikäyttöön eikä sovellu jatkuvaan ammattikäyttöön. Mikä tahansa muu käyttö katsotaan virheelliseksi. Fratelli Guzzini ei ole vastuussa vahingoista, jotka johtuvat laitteen virheellisestä tai kohtuuttomasta käytöstä.

Mahdollisia käyttökohteita kodin ulkopuolella:

henkilökunnan keittiöt kaupoissa, toimistoissa ja muissa työympäristöissä;

Maalaistalot

Hotellien, motellien ja muiden asuinympäristöjen vieraat

Majatalot

Älä jätä laitetta ilman valvontaa.

Älä käytä ulkona.

Käytä laitetta vain kuivissa tiloissa, älä ulkona. Jos virtajohto on vaurioitunut, se on vaihdettava pätevän henkilön toimesta vaaratilanteiden välttämiseksi.

Arvokilvessä ilmoitetun jännitteen on vastattava verkkojännitettä.

Laitte voidaan irrottaa pistorasiasta vain pistokkeesta. Varmista, että pistoke on aina helposti saatavilla. Laitte voidaan irrottaa kokonaan verkkovirrasta vain pistokkeesta.

Irrota laite pistorasiasta, kun sitä ei käytetä, ukkosmyrskyjen aikana, toimintahäiriön sattuessa, ennen lisävarusteiden kytkemistä tai irrottamista ja ennen puhdistustoimenpiteitä.

Pidä laite poissa lämmönlähteistä, suorasta auringonvalosta ja terävistä reunoista.

Varmista, että laite, virtajohto ja pistoke eivät joudu kosketuksiin kuumien pintojen tai avotulen kanssa. Vältä virtajohdon vahingoittumista murskaamalla tai taivuttamalla sitä tai koskettamalla teräviä reunoja.

Älä käytä laitetta ulkoisen ajastimen tai kaukosäädinjärjestelmän kanssa.

Älä avaa laitetta. Älä työnnä esineitä laitteen uriin. Älä kytke vieraita esineitä laitteeseen äläkä peitä sitä.

Puhdista kaikki osat, jotka joutuvat kosketuksiin elintarvikkeiden kanssa. Huuhtelee ja kuivaa ne ennen käyttöä. Lue lisäohjeet TUOTTEEN PUHDISTUS JA HOITO -osiesta.

Sammuta laite ennen kuin vaihdat lisävarusteita tai kosket käytön aikana liikkuviin osiin.

Sähköiskun välttämiseksi älä upota laitetta veteen tai muihin nesteisiin.

Vältä kosketusta liikkuviin osiin.

Pidä kädet ja välineet poissa astiasta sekoittamisen aikana, jotta vähennät vakavien henkilövahinkojen tai tehosekoittimen vaurioitumisen riskiä. Voit käyttää kaavinta, mutta vain silloin, kun tehosekoitin ei ole käytössä.

Loukkaantumisen riskin vähentämiseksi älä koskaan aseta terää pohjaan asettamatta ensin kulhoa oikein.

Varmista, että tehosekoittimen kansi on kunnolla paikallaan ennen laitteen käyttöä.

Muiden kuin valmistajan suosittelemien tai myymien lisälaitteiden käyttö voi aiheuttaa tulipalon, sähköiskun tai henkilövahinkoja.

Muista sammuttaa laite jokaisen käyttökerran jälkeen. Varmista, että moottori pysähtyy kokonaan ennen tehosekoittimen purkamista.

Metallinen terä on erittäin terävä. Ole varovainen käsitellessäsi teräviä teriä, tyhjentäessäsi astiaa ja puhdistaessasi laitetta.

Ole tietoinen mahdollisista vammoista, jotka johtuvat väärästä käytöstä.

Käytä laitetta vain sen aiottuun tarkoitukseen, kuten tässä käyttöohjeessa on kuvattu. Mikä tahansa muu käyttö tai väärä käyttö voi olla vaarallista. Fratelli Guzzini ei ole vastuussa väärän käytön aiheuttamista vahingoista.

**SÄILYTÄ NÄMÄ OHJEET  
VAIN KOTIKÄYTTÖÖN**

## ENNEN ENSIMMÄISTÄ KÄYTTÖÄ

Tarkista, että kaikki osat ovat täydellisiä ja vahingoittumattomia. Valitse sopiva lisäosa haluttuun toimintoon. Tehosekoittimen lisäosa soveltuu hedelmien tai vihannesten sekoittamiseen tai jään murskaamiseen. Puhdista lisäosa noudattamalla ohjeita osiossa "PUHDISTUS JA HOITO".

**VAROITUS: Terä on terävä; käsittele varoen ja irrota laite pistorasiasta ennen osien kiinnittämistä tai irrottamista.**

## TEHOSEKOITTIMEN KÄYTTÖ

1. Aseta MOOTTORIOSAKKO (4) tasaiselle, vaakasuoralle alustalle ja varmista, että se on irrotettu pistorasiasta. Käytä halutun kokoista KULHOA (1) (6).

Irrota tai kiinnitä KULHO MOOTTORIOSASTA (4) noudattamalla alla olevia ohjeita:

- Kierrä kulhoa, kunnes suljettu riippulukko -kolmio ▼ on linjassa kiinnittäaksesi  kulhon moottoriyksikköön;
- Kierrä kulhoa, kunnes avoin riippulukko -kolmio ▼ on linjassa irrottaaksesi  kulhon moottoriyksiköstä.

**HUOMAUTUS: Kulhon pohjassa on turvalaite; jos KULHOA ei ole koottu oikein, tehosekoitin ei toimi.**

2. Poista KANSI (5) KULHOSTA (1) (6) ja aseta se tasaiselle alustalle. Aseta pilkotut hedelmät tai vihannokset kulhoon. Aseta astian pohja (3) astian päälle kääntämällä sitä myötäpäivään ja varmista, että se on tukevasti kiinni. Käännä sitten koko astia ylösalaisin ja aseta se MOOTTORIOSASTA (4) päälle kääntämällä sitä myötäpäivään. On suositeltavaa lisätä tietty määrä nestettä muun muassa laitteen oikean toiminnan helpottamiseksi. Nesteen määrä ei saa ylittää astiassa ilmoitettua enimmäismäärää eikä alittaa vähimmäismäärää. HUOMAUTUS: Tehosekoitin ei sovellu kananmunanvalkuaisten vatkaamiseen, perunoiden muussaamiseen, taikinan vaivaamiseen tai hedelmien ja vihannesten mehustamiseen.

3. Varmista, että NOPEUSVALITSIMEN (7) on asennossa "0", kytke sitten laite pistorasiaan ja aseta haluttu nopeus. Voit käyttää NOPEUSVALITSIMEN (7) asennossa "P" pulssitoimintoa varten.

**HUOMAUTUS 1: Varmista, että SÄILYTYKSEN POHJA (3) on kiinnitetty tukevasti säiliöön ennen laitteen käyttöä.**

4. Älä käytä laitetta yli 2 minuuttia kerrallaan ja odota, kunnes laite on jäähtynyt huoneenlämpöön, ennen kuin suoritat uuden käyttöjakson.

5. Käännä nopeudenvalitsin asentoon "0", kun seos on saavuttanut halutun koostumuksen.

6. Irrota SÄILYTYKSEN (1) (6) kiertämällä SÄILYTYKSEN POHJAA (3) vastapäivään ja irrottamalla se MOOTTORIIKSIKÖSTÄ (4). Käännä ASTIA (1) (6) ylösalaisin ja irrota varovasti ASTIAN POHJA (3) kiertämällä sitä vastapäivään varoen terävää terää. Kaada sitten ja tarjoile.

## TUOTTEEN PUHDISTUS JA HOITO

Irrota laite pistorasiasta ennen puhdistamista. Pese tuote ennen käyttöä noudattaen huolellisesti alla olevia ohjeita.

1. Kaada astiaan hieman lämmintä saippuavettä ja käännä nopeudenvalitsin "P"-asentoon vapauttamatta sitä muutama sekuntiin.

2. Pura kaikki irrotettavat osat. Irrota kannu moottoriyksiköstä ja huuhtele se juoksevan veden alla, irrota sitten kannun pohja kannukokoonpanosta. Huuhtele kannu, kannun pohja ja teräkokoonpano juoksevan veden alla.

3. Puhdista moottoriyksikön ulkopinta pehmeällä, hieman kostealla liinalla.

**HUOMAUTUS:** Älä käytä hankaavia puhdistusaineita äläkä koskaan upota moottoriyksikköä veteen puhdistamista varten.

4. Kuivaa kaikki osat ja kokoa ne sitten uudelleen.

5. On parasta pestä tuote heti käytön jälkeen. Ruoka saattaa värjätä astioiden reunoja, mutta tämä ei vaikuta tuotteen laatuun tai toimivuuteen. **HUOMAUTUS: Jos käytön aikana ilmenee ongelmia, älä koskaan pura moottoriyksikköä itse. Laitteen sisällä ei ole käyttäjän huollettavia osia. Ota yhteyttä ainoastaan pätevään ammattilaiseen.**

**Hygieniaohteet:**

Haitallisten bakteerien muodostumisen estämiseksi kaikki laitteen osat on puhdistettava huolellisesti jokaisen käyttökerran jälkeen.

Varmista aina, ettei laitteessa ja sen lisävarusteissa ole ruokajäämiä.

Käytä aika ajoin mietoja desinfiointiainetta. Käytä sitä pehmeän liinan kanssa ja puhdista laitteen ulkopinta ja lisävarusteet huolellisesti.

Valmistaja pidättää oikeuden tehdä teknisiä ja/tai esteettisiä muutoksia milloin tahansa tuotannollisista tai kaupallisista syistä.

**KÄYTTÖKÄYTTÖOHJEET****OHJEET TUOTTEEN OIKEAN HÄVITTÄMISEEN EUROOPAN DIREKTIIVIN 2012/19/EU ja sen myöhempien muutosten MUKAISESTI.**

Käyttöön päätyttyä tuotetta ei saa hävittää yhdyskuntajätteen mukana. Se voidaan viedä paikallisten viranomaisten perustamiin nimettyihin jätteenkeräyspisteisiin tai tätä palvelua tarjoaville jälleenmyyjille. Kodinkoneiden erillinen hävittäminen auttaa estämään mahdolliset kielteiset vaikutukset ympäristölle ja ihmisten terveydelle, jotka johtuvat virheellisestä hävittämisestä, ja mahdollistaa niiden valmistusmateriaalien talteenoton, mikä johtaa merkittäviin energian ja resurssien säästöihin. Korostaakseen velvollisuutta hävittää kodinkoneet erikseen, tuotteessa on ylliviattu pyörillä varustettu jäteastia -symboli.

**YLEISET TAKUUEHDOT**

Fratelli Guzzini S.p.A. u.s. myöntää tälle laitteelle 24 kuukauden takuun ostopäivästä lukien valmistusvirheiden ja materiaali- ja virheiden varalta. Takuu ei kata vahingossa tapahtuvia vahinkoja, väärää käyttöä tai huolimattomuutta (lue tuotteen mukana toimitetut ohjeet huolellisesti), normaalia kulumista tai vähäisiä vikoja, joilla on merkityksetön vaikutus tuotteen arvoon tai toimintaan. Takuu mitätöityy, jos tuotetta muokkaa tai korjaa valtuuttamaton henkilö.

**TOIMENPITEET APUNPYYNNÖN TAPAHTUESSA**

Säilytä tuotteen ostokuitti (ostokuitti myyntipisteessä tehdyistä ostoksista tai muu asiakirja verkkokaupassa tai tarjoustoistoissa).

Säilytä tuotteen pakkaus, sillä se suojaa tuotetta kuljetuksen aikana teknisen tuen saamiseksi.

Takuuapu myyntipisteessä (POS) tehtyjen ostosten yhteydessä edellyttää laitteen palauttamista myyntipisteeseen. Asiakkaan on palautettava tuote puhtaana ja pakattuna alkuperäispakkauksessaan tai vaihtoehtoisessa pakkauksessa vaurioiden välttämiseksi kuljetuksen aikana. Myyntipisteen on myös toimitettava ostokuitti osoittaakseen takuuoikeutensa. Myyntipiste varmistaa takuun voimassaolon ja lähettää hyväksyntäpyynnön asianmukaisella lomakkeella, asianmukaisesti täytettynä ja ostokuitin kopion kanssa, Fratelli Guzzinille (asiakaspalvelu) sähköpostiosoitteeseen (info@fratelliguzzini.com).

Kun Fratelli Guzzini on hyväksynyt pyynnön, joka joissakin tapauksissa voi edellyttää tuotteen palauttamista Fratelli Guzzinille, myyntipiste korvaa rikkoutuneen tuotteen tai osan.

Muissa myyntitavoissa (esim. verkkokauppa - kampanjatoimet) asiakkaan on otettava yhteyttä myyntipäällikköön, jolta ostos tehtiin, ja liitettävä pyyntöön toimituspäivämäärän todistava asiakirja osoittaakseen takuuoikeutensa. GDV tarkistaa takuun voimassaolon ja lähettää hyväksyntäpyynnön asianmukaisesti täytetyllä lomakkeella, johon on liitetty kopio ostokuitista, Fratelli Guzzinille (asiakaspalvelu) sähköpostiosoitteeseen (info@fratelliguzzini.com). Fratelli Guzzinin hyväksynnän jälkeen, joka joissakin tapauksissa voi edellyttää tuotteen palauttamista Fratelli Guzzinille, GDV korvaa rikkoutuneen tuotteen tai osan.

Ensitason tukipalvelu (tuotteen toiminnallisuuden selvittäminen ja takuun hallintamenettelyt) on saatavilla ottamalla yhteyttä Fratelli Guzzinin asiakaspalvelun edustajaan sähköpostiosoitteeseen (info@fratelliguzzini.com).

# BLENDER W PODRÓŻY

Małe urządzenia AGD Guzzini są zgodne z obowiązującymi normami i przepisami prawnymi dotyczącymi bezpieczeństwa urządzeń.

## UWAGI DOTYCZĄCE ZAKUPU

W momencie zakupu produkt jest zapakowany w specjalnie zaprojektowane, niestandardowe pudełko.

Opakowanie zawiera:

1 blender, 1 instrukcję obsługi.

Sprawdź, czy niczego nie brakuje, a opakowanie i produkt nie są uszkodzone. W przypadku braku lub uszkodzenia jakichkolwiek części, skontaktuj się ze sprzedawcą natychmiast przed przystąpieniem do instalacji.

Przed użyciem produktu należy uważnie przeczytać instrukcję obsługi i zachować ją do wglądu.

## OGÓLNE OSTRZEŻENIA DOTYCZĄCE BEZPIECZEŃSTWA

Przeczytaj wszystkie instrukcje.

Przed użyciem urządzenia należy uważnie przeczytać instrukcję obsługi. Należy przestrzegać wszystkich ostrzeżeń i sugestii przedstawionych na ilustracjach, aby uniknąć możliwych obrażeń i uszkodzeń.

Materiały opakowaniowe należy przechowywać poza zasięgiem dzieci, ponieważ są potencjalnie niebezpieczne. Nie należy wyrzucać materiałów opakowaniowych do środowiska naturalnego; należy je utylizować zgodnie z obowiązującymi przepisami.

Przed podłączeniem urządzenia należy upewnić się, że tabliczka znamionowa (patrz etykieta na podstawie zasilającej) jest zgodna z parametrami sieci elektrycznej. Instalacja musi być przeprowadzona zgodnie z przepisami obowiązującymi w kraju użytkowania produktu, zgodnie z instrukcjami producenta, przez wykwalifikowany personel lub personel, który zapoznał się z niniejszą instrukcją obsługi.

**Ostrzeżenie – Niebezpieczeństwo porażenia prądem elektrycznym!** Podczas czyszczenia lub użytkowania urządzenia należy chronić części elektryczne i przewód zasilający przed wilgocią. Nie zanurzać ich w wodzie ani w żadnej innej cieczy. Nigdy nie trzymać ich pod bieżącą wodą. Nie wolno ich narażać na kapiącą lub rozpryskującą się wodę. Powierzchnie zewnętrzne należy czyścić lekko wilgotną ściereczką. Należy upewnić się, że woda nie przedostaje się do wnętrza urządzenia. Należy zapoznać się z dodatkowymi instrukcjami w rozdziale CZYSZCZENIE I KONSERWACJA URZĄDZENIA.

Nie dotykać ani nie obsługiwać urządzenia mokrymi rękami ani na mokrej podłodze.

Aby uniknąć ryzyka porażenia prądem elektrycznym, nie zanurzać silnika w wodzie ani w innych cieczach.

**Ostrzeżenie – Niebezpieczeństwo obrażeń!** Podczas użytkowania należy trzymać ręce, włosy, odzież, biżuterię i naczynia kuchenne z dala od ostrzy, aby uniknąć obrażeń lub uszkodzenia urządzenia. Nie dotykaj ostrzy podczas pracy urządzenia.

Odłącz urządzenie od zasilania, gdy nie jest używane, przed instalacją lub demontażem części oraz przed czyszczeniem. Nigdy nie ciągnij za przewód, aby odłączyć urządzenie; zamiast tego chwyć za wtyczkę i pociągnij ją, aby odłączyć urządzenie.

To urządzenie może być używane przez dzieci w wieku 8 lat i starsze, pod warunkiem, że są nadzorowane lub poinstruowane w zakresie bezpiecznego użytkowania urządzenia i rozumieją związane z tym zagrożenia.

To urządzenie może być używane przez osoby o ograniczonej sprawności fizycznej, sensorycznej lub umysłowej i/lub nieposiadające doświadczenia i wiedzy, pod warunkiem, że są nadzorowane lub poinstruowane w zakresie bezpiecznego użytkowania urządzenia i rozumieją związane z tym zagrożenia.

Dzieci nie powinny bawić się urządzeniem.

Urządzenie i jego przewód zasilający należy przechowywać poza zasięgiem dzieci poniżej 8. roku życia.

Czyszczenie i konserwacja nie powinny być wykonywane przez dzieci, chyba że ukończyli 8 lat i są nadzorowane. Zachowaj szczególną ostrożność, gdy urządzenie jest używane w pobliżu dzieci. Upewnij się, że urządzenie nie dostanie się przypadkowo w ręce dzieci. Nie pozostawiaj urządzenia bez nadzoru podczas pracy.

Nie używaj urządzenia z uszkodzonym przewodem lub wtyczką, ani po awarii, upadku lub uszkodzeniu urządzenia. Ustaw urządzenie na płaskiej, poziomej powierzchni. Nie umieszczaj go na ani w pobliżu gorącego palnika gazowego lub elektrycznego, ani w gorącym piekarniku.

Używanie akcesoriów i części niezalecanych przez producenta może spowodować obrażenia ciała lub uszkodzenia i unieważnić gwarancję. Używaj urządzenia wyłącznie z oryginalnymi, nieuszkodzonymi częściami, umieszczonymi we właściwym miejscu. Używaj wyłącznie akcesoriów dostarczonych wraz z urządzeniem. Nie podejmuj prób modyfikacji urządzenia. Nie próbuj wymieniać jednej części na inną.

Nie pozwól, aby przewód zasilający zwiisał z krawędzi stołu lub blatu.

Unikaj kontaktu z ruchomymi częściami.

W przypadku korzystania z urządzenia w pobliżu dzieci, należy zapewnić ścisły nadzór, aby upewnić się, że nie bawią się urządzeniem.

Używaj urządzenia wyłącznie zgodnie z jego przeznaczeniem, zgodnie z opisem w niniejszej instrukcji obsługi. Każde inne użycie lub niewłaściwe użycie może być niebezpieczne. Firma Fratelli Guzzini nie ponosi odpowiedzialności za szkody spowodowane niewłaściwym użytkowaniem.

Nigdy nie używaj gorących płynów ani nie uruchamiaj pustego urządzenia.

Urządzenia nie można używać do miksowania ani mielenia twardych, suchych substancji, w przeciwnym razie ostrze może się stępić. Można go jednak używać do miksowania kostek lodu.

Najlepiej umyć urządzenie natychmiast po użyciu. Jedzenie może zaplamić ścianki pojemnika, ale nie wpłynie to na jakość i funkcjonalność produktu.

Produkt jest przeznaczony do użytku domowego i nie nadaje się do ciągłego użytku profesjonalnego. Każde inne użycie jest uważane za niewłaściwe. Firma Fratelli Guzzini nie ponosi odpowiedzialności za szkody spowodowane nieprawidłowym lub nierozsądnym użytkowaniem urządzenia.

Możliwe zastosowania poza domem:

kuchnie pracownicze w sklepach, biurach i innych miejscach pracy;

domy wiejskie

goście w hotelach, motelach i innych miejscach zamieszkania

pensjonaty

nie pozostawiaj urządzenia bez nadzoru.

Nie używać na zewnątrz.

Używaj urządzenia tylko w suchym otoczeniu, a nie na zewnątrz.

Jeśli przewód zasilający jest uszkodzony, musi zostać wymieniony przez wykwalifikowaną osobę, aby uniknąć zagrożenia.

Napięcie podane na tabliczce znamionowej musi być zgodne z napięciem sieciowym.

Urządzenie można odłączyć tylko za pomocą wtyczki. Upewnij się, że wtyczka jest zawsze łatwo dostępna. Urządzenie można całkowicie odłączyć od sieci tylko za pomocą wtyczki.

Wymij wtyczkę z gniazdka elektrycznego, gdy urządzenie nie jest używane, podczas burzy, w przypadku awarii, przed podłączeniem lub odłączeniem akcesoriów oraz przed jakąkolwiek procedurą czyszczenia.

Trzymaj urządzenie z dala od źródeł ciepła, bezpośredniego światła słonecznego i ostrych krawędzi.

Upewnij się, że urządzenie, przewód zasilający i wtyczka nie mają kontaktu z gorącymi powierzchniami ani otwartym ogniem. Unikaj uszkodzenia przewodu zasilającego przez zgniecenie, zgięcie lub kontakt z ostrymi krawędziami.

Nie używaj urządzenia z zewnętrznym timerem ani systemem zdalnego sterowania.

Nie otwieraj urządzenia. Nie wkładaj przedmiotów w otwory urządzenia. Nie podłączaj obcych przedmiotów do urządzenia ani go nie przykrywaj.

Wyczyść wszystkie części mające kontakt z żywnością. Przed użyciem oplucz je i osusz. Przeczytaj dodatkowe instrukcje w sekcji CZYSZCZENIE I KONSERWACJA PRODUKTU.

Wyłącz urządzenie przed wymianą akcesoriów lub zbliżaniem się do części ruchomych podczas użytkowania.

Aby uniknąć ryzyka porażenia prądem, nie zanurzaj urządzenia w wodzie ani innych płynach.

Unikaj kontaktu z ruchomymi częściami.

Podczas miksowania trzymaj ręce i naczynia z dala od pojemnika, aby zmniejszyć ryzyko poważnych obrażeń ciała lub uszkodzenia blendera. Możesz używać skrobaka, ale tylko wtedy, gdy blender nie jest używany.

Aby zmniejszyć ryzyko obrażeń, nigdy nie umieszczaj ostrza na podstawie bez uprzedniego prawidłowego ustawienia miski.

Upewnij się, że pokrywa blendera jest prawidłowo założona przed użyciem urządzenia.

Używanie akcesoriów niezalecanych lub niesprzedawanych przez producenta może spowodować pożar, porażenie prądem lub obrażenia ciała.

Po każdym użyciu wyłącz urządzenie. Przed demontażem blendera upewnij się, że silnik całkowicie się zatrzymał. Metalowe ostrze jest wyjątkowo ostre. Zachowaj ostrożność podczas obchodzenia się z ostrymi ostrzami, opróżniania pojemnika i czyszczenia.

Należy pamiętać o możliwości obrażeń spowodowanych niewłaściwym użytkowaniem.

Używaj urządzenia wyłącznie zgodnie z jego przeznaczeniem, zgodnie z opisem w niniejszej instrukcji obsługi. Każde inne lub niewłaściwe użycie może być niebezpieczne. Fratelli Guzzini nie ponosi odpowiedzialności za szkody wynikające z niewłaściwego użytkowania.

**ZACHOWAJ TĘ INSTRUKCJĘ - TYLKO DO UŻYTKU DOMOWEGO**

## PRZED PIERWSZYM UŻYCIEM



Sprawdź, czy wszystkie elementy są kompletne i nieuszkodzone. Wybierz odpowiednią nasadkę do żądanej operacji. Nasadka blendera nadaje się do miksowania owoców i warzyw lub kruszenia lodu. Wyczyść nasadkę zgodnie z instrukcjami zawartymi w sekcji „CZYSZCZENIE I KONSERWACJA”.

**OSTRZEŻENIE: Ostrze jest ostre; należy obchodzić się z nim ostrożnie i odłączyć urządzenie od gniazdka elektrycznego przed montażem lub demontażem elementów. OBSŁUGA BLENDERA**

1. Umieść JEDNOSTKĘ SILNIKOWĄ (4) na płaskiej, poziomej powierzchni i upewnij się, że jest odłączona od zasilania.

Użyj MISKI (1) (6) o żądanym rozmiarze.

Aby zdjąć lub przymocować MISKĘ do JEDNOSTKI SILNIKOWEJ (4), postępuj zgodnie z poniższymi instrukcjami:

- Obróć miskę, aż trójkąt ▼ z zamkniętą  kłódką zrówna się z nią, aby zamocować miskę do jednostki silnikowej;
- Obróć miskę, aż trójkąt ▼ z otwartą  kłódką zrówna się z nią, aby zdjąć miskę z jednostki silnikowej.

**UWAGA: Na spodzie miski znajduje się zabezpieczenie; jeśli MISKA nie zostanie prawidłowo złożona, blender nie będzie działał.**

2. Zdejmij POKRYWĘ (5) z MISKI (1) (6) i umieść ją na płaskiej powierzchni. Włóż pokrojone owoce lub warzywa do miski. Umieść podstawę pojemnika (3) na pojemniku, obracając ją zgodnie z ruchem wskazówek zegara i upewnij się, że jest dobrze zamocowana. Następnie odwróć cały pojemnik do góry dnem i umieść go na SILNIKU (4), obracając go zgodnie z ruchem wskazówek zegara. Zaleca się dolanie pewnej ilości płynu, aby ułatwić między innymi prawidłową pracę urządzenia. Zawartość płynu nie może przekraczać maksymalnego poziomu wskazanego na pojemniku ani spadać poniżej poziomu minimalnego.

**UWAGA: Blender nie nadaje się do ubijania białek, tłuczenia ziemniaków, wyrabiania ciasta ani wyciskania soku z owoców i warzyw.**

3. Upewnij się, że PRZEŁĄCZNIK PRĘDKOŚCI (7) jest w pozycji „0”, a następnie podłącz urządzenie do gniazdka elektrycznego i ustaw żądaną prędkość. Możesz użyć PRZEŁĄCZNIKA PRĘDKOŚCI (7) w pozycji „P” w celu pracy pulsacyjnej. **UWAGA 1: Upewnij się, że PODSTAWA POJEMNIKA (3) jest solidnie przymocowana do pojemnika przed uruchomieniem urządzenia.**

4. Nie używaj urządzenia dłużej niż 2 minuty bez przerwy i poczekaj, aż urządzenie ostygnie do temperatury pokojowej przed wykonaniem nowego cyklu pracy.

5. Po osiągnięciu pożądanej konsystencji mieszanki, ustaw pokrętko prędkości na pozycję „0”.

6. Aby zdjąć POJEMNIK (1) (6), obróć PODSTAWĘ POJEMNIKA (3) w kierunku przeciwnym do ruchu wskazówek zegara i zdejmij ją z JEDNOSTKI SILNIKOWEJ (4). Odwróć POJEMNIK (1) (6) do góry dnem i ostrożnie zdejmij PODSTAWĘ POJEMNIKA (3), obracając ją w kierunku przeciwnym do ruchu wskazówek zegara, uważając na ostre ostrze. Następnie nalej i podawaj.

## CZYSZCZENIE I KONSERWACJA PRODUKTU

Przed czyszczeniem należy odłączyć urządzenie od zasilania.

Umyj produkt przed użyciem, postępując zgodnie z poniższymi instrukcjami.

1. Wlej odrobinę ciepłej wody z mydłem do pojemnika i ustaw pokrętko prędkości na pozycję „P”, nie puszczać go przez kilka sekund.

2. Rozmontuj wszystkie zdejmowane części. Wyjmij dzbanek z jednostki silnikowej i oplucz go pod bieżącą wodą, a następnie oddziel podstawę dzbanka od zespołu dzbanka. Oplucz dzbanek, podstawę dzbanka i zespół ostrzy pod bieżącą wodą.

3. Wyczyść zewnętrzną część jednostki napędowej miękką, lekko wilgotną ściereczką.

**UWAGA:** Nie używaj środków czyszczących o działaniu ściernym i nigdy nie zanurzaj jednostki napędowej w wodzie w celu czyszczenia.

4. Wysusz wszystkie elementy, a następnie złoż je ponownie.

5. Najlepiej umyć produkt natychmiast po użyciu. Żywność może zapalić boki pojemników, ale nie wpłynie to na jakość ani funkcjonalność produktu.

**UWAGA: W przypadku wystąpienia jakichkolwiek problemów podczas użytkowania, nigdy nie należy samodzielnie demontować jednostki silnika. Wewnątrz urządzenia nie ma żadnych elementów, które mogłyby zostać naprawione przez użytkownika. Należy skontaktować się wyłącznie z wykwalifikowanym specjalistą.**

**Informacje dotyczące higieny:**

Aby zapobiec powstawaniu szkodliwych zarazków, wszystkie części urządzenia należy dokładnie wyczyścić po każdym użyciu.

Zawsze należy upewnić się, że na urządzeniu i jego akcesoriach nie ma resztek jedzenia.

Od czasu do czasu należy używać nieagresywnego środka dezynfekującego. Używając go z miękką ściereczką, dokładnie wyczyścić obudowę urządzenia i akcesoria.

Producent zastrzega sobie prawo do wprowadzania zmian technicznych i/lub estetycznych w dowolnym momencie ze względów produkcyjnych lub handlowych.

**INSTRUKCJA UTYLIZACJI PO UŻYCIU**  
**INSTRUKCJA DOTYCZĄCA PRAWIDŁOWEJ UTYLIZACJI PRODUKTU ZGODNIE Z DYREKTYWĄ EUROPEJSKĄ 2012/19/UE z późniejszymi zmianami.**

Po zakończeniu okresu użytkowania produktu nie należy wyrzucać go razem z odpadami komunalnymi. Można je oddać do wyznaczonych punktów zbiórki odpadów wyznaczonych przez władze lokalne lub do punktów sprzedaży detalicznej świadczących tę usługę. Oddzielna utylizacja sprzętu AGD pomaga zapobiegać potencjalnym negatywnym skutkom dla środowiska i zdrowia ludzi wynikającym z niewłaściwej utylizacji oraz umożliwia odzysk materiałów, z których sprzęt ten się składa, co przekłada się na znaczne oszczędności energii i zasobów. Aby podkreślić obowiązek oddzielnej utylizacji sprzętu AGD, produkt jest oznaczony symbolem przekreślonego kosza na śmieci.

**OGÓLNE WARUNKI GWARANCJI**

Firma Fratelli Guzzini S.p.A. u.s. udziela 24-miesięcznej gwarancji na to urządzenie od daty zakupu, obejmującej wady produkcyjne i materiałowe. Gwarancja nie obejmuje uszkodzeń przypadkowych, niewłaściwego użytkowania lub zaniedbania (prosimy o uważne zapoznanie się z instrukcją dołączoną do produktu), normalnego zużycia ani drobnych wad, które mają nieistotny wpływ na wartość lub funkcjonalność produktu. Gwarancja traci ważność w przypadku modyfikacji lub naprawy produktu przez osoby nieupoważnione.

**JAK POSTĘPOWAĆ W PRZYPADKU WNIOSKU O POMOC**

Zachowaj paragon zakupu produktu (paragon w przypadku zakupów w punkcie sprzedaży lub inny dokument w przypadku zakupów w e-commerce lub w ramach ofert promocyjnych).

Zachowaj opakowanie produktu, ponieważ zapewnia ono ochronę produktu w przypadku transportu w celu uzyskania pomocy technicznej.

W przypadku zakupów w punkcie sprzedaży (POS) pomoc gwarancyjna wymaga zwrotu sprzętu do punktu sprzedaży. Klient musi zwrócić produkt czysty i zapakowany w oryginalne opakowanie lub w opakowanie alternatywne, aby zapobiec uszkodzeniom w transporcie. Punkt sprzedaży musi również dostarczyć paragon zakupu w celu potwierdzenia uprawnień gwarancyjnych. Punkt sprzedaży weryfikuje ważność gwarancji i przesyła wniosek o akceptację na odpowiednim formularzu, należyście wypełnionym i dołączonym do kopii paragonu, do Działu Obsługi Klienta Fratelli Guzzini na adres e-mail ([info@fratelliguzzini.com](mailto:info@fratelliguzzini.com)). Po uzyskaniu zgody Fratelli Guzzini, która w niektórych przypadkach może wymagać zwrotu produktu do Fratelli Guzzini, punkt sprzedaży wymieni uszkodzony produkt lub podzespół.

W przypadku innych metod sprzedaży (np. e-commerce – działania promocyjne), klient musi skontaktować się z Kierownikiem Sprzedaży (GDV), u którego dokonano zakupu, dołączając do wniosku dokument potwierdzający datę dostawy, w celu udowodnienia prawa do gwarancji. GDV weryfikuje ważność gwarancji i przesyła wniosek o akceptację na odpowiednim formularzu, należyście wypełnionym i dołączonym do kopii paragonu, do Fratelli Guzzini (Obsługi Klienta) na adres e-mail ([info@fratelliguzzini.com](mailto:info@fratelliguzzini.com)). Po uzyskaniu zgody Fratelli Guzzini, która w niektórych przypadkach może wymagać zwrotu produktu do Fratelli Guzzini, GDV wymieni uszkodzony produkt lub podzespół. Pomoc techniczną pierwszego poziomu (wyjaśnienia dotyczące funkcjonalności produktu i procedur zarządzania gwarancją) można uzyskać, kontaktując się z przedstawicielem obsługi klienta Fratelli Guzzini pod adresem e-mail ([info@fratelliguzzini.com](mailto:info@fratelliguzzini.com)).

# BLENDER PÅ FARTEN

Guzzini Small Appliances overholder gældende standarder og lovbestemmelser vedrørende apparatsikkerhed.

## BEMÆRKNINGER VED KØB

På købstidspunktet er produktet pakket i en specialdesignet æske.

Pakken indeholder:

1 blender, 1 brugsanvisning.

Kontroller, at der ikke mangler noget, og at emballagen og produktet er ubeskadigede. Hvis der mangler eller er beskadigede dele, skal du straks kontakte din forhandler, før du udfører nogen installation.

Læs denne brugsanvisning omhyggeligt, inden du bruger produktet, og gem den til senere brug.

## GENERELLE SIKKERHEDSADVARSLER

Læs alle instruktioner.

Læs denne brugsanvisning omhyggeligt, inden du bruger apparatet. Følg alle advarsler og forslag vist på illustrationerne for at undgå mulige skader og skader.

Emballagematerialer skal opbevares utilgængeligt for børn, da de er potentielt farlige. Bortskaf ikke emballagematerialer i miljøet; bortskaf dem i overensstemmelse med gældende regler.

Før du tilslutter apparatet, skal du sørge for, at typeskiltet (se etiketten på strømforsyningen) stemmer overens med det elektriske netværk. Installationen skal udføres i overensstemmelse med de gældende regler i det land, hvor produktet anvendes, i henhold til producentens anvisninger og af kvalificeret personale eller af personale, der har læst denne brugsanvisning.

**Advarsel – Risiko for dødsfald som følge af elektrisk stød!** Beskyt de elektriske dele og netledningen mod fugt, når du rengør eller bruger apparatet. Må ikke nedsænkes i vand eller andre væsker. Hold dem aldrig under rindende vand. De må ikke udsættes for dryppende eller stænkende vand. Rengør de udvendige overflader med en let fugtig klud. Sørg for, at vand ikke trænger ind i apparatets indre. Læs de yderligere instruktioner i afsnittet PRODUKTRENGØRING OG PLEJE.

Rør ikke ved eller betjen ikke apparatet med våde hænder eller på et vådt gulv.

For at beskytte mod risikoen for elektrisk stød må motoren ikke nedsænkes i vand eller andre væsker.

**Advarsel – Risiko for personskade!** Hold hænder, hår, tøj, smykker og køkkenredskaber væk fra knivene under brug for at undgå personskade eller beskadigelse af apparatet. Rør ikke ved knivene, mens apparatet er i drift. Tag stikket ud af apparatet, når det ikke er i brug, før du monterer eller fjerner dele, og før du rengør det. Træk aldrig i ledningen for at tage stikket ud; tag i stedet fat i stikket og træk det ud.

Dette apparat kan bruges af børn på 8 år og derover, hvis de er under opsyn eller har fået instruktioner i sikker brug af apparatet og forstår de involverede farer.

Dette apparat kan bruges af personer med nedsatte fysiske, sensoriske eller mentale evner og/eller manglende erfaring og viden, hvis de er under opsyn eller har fået instruktioner i sikker brug af apparatet og forstår de involverede risici.

Børn bør ikke lege med apparatet.

Opbevar apparatet og dets netledning utilgængeligt for børn under 8 år.

Rengøring og vedligeholdelse bør ikke udføres af børn, medmindre de er mindst 8 år gamle og under opsyn.

Vær meget opmærksom, når apparatet bruges i nærheden af børn. Sørg for, at apparatet ikke utilsigtet falder i hænderne på børn. Efterlad ikke apparatet uden opsyn under brug.

Brug ikke et apparat med en beskadiget ledning eller stik, eller efter en funktionsfejl, fald eller beskadigelse af apparatet.

Placer apparatet på en plan, vandret overflade. Placer det ikke på eller i nærheden af en varm gas- eller elektrisk brænder eller i en varm ovn.

Brug af tilbehør og dele, der ikke er anbefalet af producenten, kan forårsage personskade eller beskadigelse og ugyldiggøre garantien. Brug kun apparatet med originale, ubeskadigede dele i den korrekte position. Brug kun det tilbehør, der følger med apparatet. Forsøg ikke at ændre apparatet. Forsøg ikke at udskifte en del med en anden.

Lad ikke netledningen hænge ud over kanten af et bord eller en køkkenbordplade.

Undgå kontakt med bevægelige dele.

Når apparatet bruges i nærheden af børn, er det nødvendigt at holde nøje øje med det for at sikre, at de ikke leger med apparatet.

Brug kun apparatet til dets tilsigtede formål, som beskrevet i denne brugsanvisning. Enhver anden brug eller misbrug kan være farligt. Fratelli Guzzini påtager sig intet ansvar for skader forårsaget af forkert brug.

Brug aldrig varme væsker, og betjen aldrig apparatet uden brændsel.

Apparatet kan ikke bruges til at blende eller male hårde, tørre stoffer, da bladet ellers kan blive sløvt. Det kan dog bruges til at blende isterninger.

Det er bedst at vaske apparatet umiddelbart efter brug. Mad kan give pletter på beholderens vægge, men dette vil ikke påvirke produktets kvalitet og funktionalitet.

Produktet er designet til husholdningsbrug og er ikke egnet til kontinuerlig professionel brug. Enhver anden brug betragtes som ukorrekt. Fratelli Guzzini fraskriver sig ethvert ansvar for skader forårsaget af forkert eller urimelig brug af apparatet.

Mulige anvendelser uden for hjemmet:

personalekøkkener i butikker, kontorer og andre arbejdsmiljøer;

bondegårde

gæster på hoteller, moteller og andre boligmiljøer

bed & breakfasts

Efterlad ikke apparatet uden opsyn.

Brug ikke udendørs.

Brug kun apparatet i tørre omgivelser og ikke udendørs.

Hvis netledningen er beskadiget, skal den udskiftes af en kvalificeret person for at undgå fare.

Spændingen angivet på typeskiltet skal stemme overens med netspændingen.

Apparatet kan kun afbrydes med stikket. Sørg for, at stikket altid er let tilgængeligt. Apparatet kan kun afbrydes helt fra lysnettet med stikket.

Tag stikket ud af stikkontakten, når det ikke er i brug, i tordenvej, i tilfælde af funktionsfejl, før du tilslutter eller fjerner tilbehør, og før enhver rengøring.

Hold apparatet væk fra varmekilder, direkte sollys og skarpe kanter.

Sørg for, at apparatet, netledningen og stikket ikke kommer i kontakt med varme overflader eller åben ild. Undgå at beskadige netledningen ved at knuse eller bøje den eller ved kontakt med skarpe kanter.

Brug ikke apparatet med en ekstern timer eller et fjernbetjeningssystem.

Åbn ikke apparatet. Stik ikke genstande ind i apparatets åbninger. Tilslut ikke fremmedlegemer til apparatet, og dæk det ikke til.

Rengør alle dele, der kommer i kontakt med mad. Skyl og tør dem før brug. Læs de yderligere instruktioner i afsnittet PRODUKTRENGØRING OG PLEJE. Sluk apparatet, før du skifter tilbehør eller nærmer dig dele, der bevæger sig under brug. For at beskytte mod risikoen for elektrisk stød må apparatet ikke nedsænkes i vand eller andre væsker. Undgå kontakt med bevægelige dele. Hold hænder og redskaber væk fra beholderen under blendning for at reducere risikoen for alvorlig personskade eller beskadigelse af blenderen. Du må gerne bruge en skraber, men kun når blenderen ikke er i brug. For at reducere risikoen for personskade må du aldrig placere bladet på basen uden først at placere skålen korrekt. Sørg for, at blenderlåget er korrekt på plads, før du bruger apparatet. Brug af tilbehør, der ikke anbefales eller sælges af producenten, kan forårsage brand, elektrisk stød eller personskade. Sørg for at slukke apparatet efter hver brug. Sørg for, at motoren stopper helt, før du skiller blenderen ad. Metalbladet er ekstremt skarpt. Vær forsigtig, når du håndterer de skarpe blade, tømmer beholderen og rengør. Vær opmærksom på mulige personskader ved forkert brug.

Brug kun apparatet til dets tilsigtede formål, som beskrevet i denne brugsanvisning. Enhver anden brug eller forkert brug kan være farlig. Fratelli Guzzini påtager sig intet ansvar for skader som følge af forkert brug.

## **GEM DENNE INSTRUKTION KUN TIL HJEMMEBRUG**

### **FØR FØRSTE BRUG**

Kontroller, at alle komponenter er komplette og ubeskadigede. Vælg det passende tilbehør til den ønskede funktion. Blendertilbehøret er egnet til at blende frugt eller grøntsager eller knuse is. Rengør tilbehøret i henhold til instruktionerne i afsnittet "RENGØRING OG PLEJE".

**ADVARSEL: Kniven er skarp; håndter forsigtigt, og sørg for at tage stikket ud af stikkontakten, før du monterer eller fjerner komponenter.**

### **BLENDERINGSBETJENING**

1. Placer MOTORENHEDEN (4) på en flad, vandret overflade, og sørg for, at den er taget ud af stikkontakten.

Brug SKÅLEN (1) (6) i den ønskede størrelse.

For at fjerne eller fastgøre SKÅLEN til MOTORENHEDEN (4), skal du følge instruktionerne nedenfor:

- Drej skålen, indtil trekanten ▼ med den lukkede  hængelås flugter for at fastgøre skålen til motorenheden;
- Drej skålen, indtil trekanten ▼ med den åbne  hængelås flugter for at fjerne skålen fra motorenheden.

**BEMÆRK: Der er en sikkerhedsanordning i bunden af skålen. Hvis SKÅLEN ikke er samlet korrekt, fungerer blenderen ikke.**

2. Fjern LÅGET (5) fra SKÅLEN (1) (6), og placer den på en plan overflade. Placer den hakkede frugt eller grøntsager i skålen. Placer beholderens bund (3) på beholderen ved at dreje den med uret, og sørg for, at den er sikkert fastgjort. Vend derefter hele beholderen på hovedet, og placer den på MOTORENHEDEN (4) ved at dreje den med uret. Det anbefales at tilsætte en vis mængde væske for blandt andet at sikre korrekt betjening af apparatet. Væskeindholdet må ikke overstige det maksimale niveau, der er angivet på beholderen, og heller ikke være under minimumsniveauet.

**BEMÆRK: Blenderen er ikke egnet til at piske æggeghvider, mose kartofler, ælte dej eller presse saft ud af frugt og grøntsager.**

3. Sørg for, at HASTIGHEDSVÆLGEREN (7) er i position "0", sæt derefter apparatet i stikkontakten og indstil den ønskede hastighed. Du kan bruge HASTIGHEDSVÆLGEREN (7) i position "P" til pulsdrift.

**BEMÆRK 1: Sørg for, at BEHOLDERENS BASIS (3) er sikkert fastgjort til beholderen, før du bruger apparatet.**

4. Brug ikke apparatet i mere end 2 minutter ad gangen, og vent, indtil enheden er afkølet til stuetemperatur, før du udfører en ny driftscyklus.

5. Drej hastighedsvælgeren til position "0", når blandingen har nået den ønskede konsistens.

6. For at fjerne BEHOLDEREN (1) (6) skal du dreje BEHOLDERENS BASIS (3) mod uret og fjerne den fra MOTORENHEDEN (4). Vend BEHOLDEREN (1) (6) på hovedet, og fjern forsigtigt BEHOLDERBASEN (3) ved at dreje den mod uret. Pas på den skarpe kniv. Hæld derefter vand over og server.

## PRODUKTRENGØRING OG PLEJE

Sørg for at tage stikket ud af apparatet, før du rengør det.

Vask produktet før brug, og følg nøje instruktionerne nedenfor.

1. Hæld lidt varmt sæbevand i beholderen, og drej hastighedsvælgeren til "P"-positionen uden at slippe den i et par sekunder.
2. Skil alle aftagelige dele ad. Fjern glasset fra motorenheden, og skyl det under rindende vand. Adskil derefter glassets bund fra glassets samling. Skyl glasset, glassets bund og knivsamlingen under rindende vand.
3. Rengør motorenhedens yderside med en blød, let fugtig klud.

**BEMÆRK:** Brug ikke slibende rengøringsmidler, og nedsænk aldrig motorenheden i vand til rengøring.

4. Tør alle komponenter, og saml dem derefter igen.

5. Det er bedst at vaske produktet umiddelbart efter brug. Madvarer kan give pletter på beholdernes sider, men dette vil ikke påvirke produktets kvalitet og funktionalitet.

**BEMÆRK: Hvis du støder på problemer under brug, må du aldrig selv skille motorenheden ad. Der er ingen komponenter indeni, som brugeren kan servicere. Kontakt kun en kvalificeret fagperson.**

## Hygiejneoplysninger:

For at forhindre dannelse af skadelige bakterier skal alle dele af apparatet rengøres grundigt efter hver brug.

Sørg altid for, at der ikke er madrester på apparatet og dets tilbehør.

Brug fra tid til anden et ikke-aggressivt desinfektionsmiddel. Brug det med en blød klud, og rengør apparatets yderside og tilbehør grundigt.

Producenten forbeholder sig retten til at foretage tekniske og/eller æstetiske ændringer når som helst af produktions- eller kommercielle årsager.

## INSTRUKTIONER TIL BORTSKAFFELSE VED UDGANG AF LEVETID INSTRUKTIONER TIL KORREKT BORTSKAFFELSE AF PRODUKTET I OVERENSSTEMMELSE MED EUROPÆISK DIREKTIV 2012/19/EU og efterfølgende ændringer.

Ved slutningen af produktets levetid må det ikke bortskaffes sammen med husholdningsaffald. Det kan afleveres på de udpegede genbrugsstationer, der er oprettet af lokale myndigheder, eller til forhandleren, der tilbyder denne

service. Separat bortskaffelse af husholdningsapparater hjælper med at forhindre potentielle negative konsekvenser for miljøet og menneskers sundhed som følge af uhensigtsmæssig bortskaffelse og gør det muligt at genbruge de materialer, de er lavet af, hvilket resulterer i betydelige energi- og ressourcebesparelser. For at understrege forpligtelsen til at bortskaffe husholdningsapparater separat er produktet mærket med symbolet med den overstregede skraldespand på hjul.



### GENERELLE GARANTIBETINGELSER

Fratelli Guzzini S.p.A. u.s. garanterer dette apparat i 24 måneder fra købsdatoen mod fabrikationsfejl og materialefejl. Garantien dækker ikke utilsigtet skade, forkert brug eller uagtsomhed (læs venligst instruktionerne, der følger med produktet, omhyggeligt), normal slitage eller mindre defekter, der har ubetydelig indflydelse på produktets værdi eller funktion. Garantien bortfalder, hvis produktet ændres eller repareres af uautoriserede personer.

### SÅDAN FREMGÅR DU VED EN ANMODNING OM HJÆLP

Gem produktets købskvittering (købskvittering for køb på et salgssted eller andet dokument for e-handelskøb eller køb gennem kampagnetilbud).

Gem produktets emballage, da den sikrer produktets beskyttelse i tilfælde af transport til teknisk assistance.

Garantiassistance ved køb på et salgssted kræver, at udstyret returneres til salgsstedet. Kunden skal returnere produktet rent og pakket i originalemballagen eller i alternativ emballage for at forhindre skader i tilfælde af transport. Salgsstedet skal også fremvise købskvitteringen for at dokumentere garantiberettigelse. Salgsstedet verificerer garantiens gyldighed og sender anmodningen om godkendelse ved hjælp af den relevante formular, behørigt udfyldt og ledsaget af en kopi af købskvitteringen, til Fratelli Guzzini (kundeservice) på e-mailadressen ([info@fratelliguzzini.com](mailto:info@fratelliguzzini.com)).

Efter godkendelse fra Fratelli Guzzini, hvilket i nogle tilfælde kan kræve, at produktet returneres til Fratelli Guzzini, vil salgsstedet erstatte det defekte produkt eller den defekte komponent.

I tilfælde af andre salgsmetoder (f.eks. e-handel - salgsfremmende foranstaltninger) skal kunden kontakte den salgschef (GDV), som købet blev foretaget hos, og vedlægge anmodningen dokumentet, der bekræfter leveringsdatoen, for at dokumentere retten til garantien. GDV verificerer garantiens gyldighed og sender godkendelsesansøgningen ved hjælp af den relevante formular, behørigt udfyldt og ledsaget af en kopi af købskvitteringen, til Fratelli Guzzini (kundeservice) på e-mailadressen ([info@fratelliguzzini.com](mailto:info@fratelliguzzini.com)). Efter godkendelse fra Fratelli Guzzini, hvilket i nogle tilfælde kan kræve, at produktet returneres til Fratelli Guzzini, vil GDV erstatte det defekte produkt eller den defekte komponent.

Førsteklasses helpdesk-support (afklaring af produktets funktionalitet og garantiprocedurer) er tilgængelig ved at kontakte en Fratelli Guzzini kundeservicerepræsentant på e-mailadressen ([info@fratelliguzzini.com](mailto:info@fratelliguzzini.com)).

# MIXER FÖR PÅ FARTEN

De små hushållsapparaterna från Guzzini uppfyller gällande standarder och lagkrav för apparatsäkerhet.

## OBS VID KÖP

Vid köp levereras produkten i dess specialanpassade förpackning.

Förpackningen innehåller:

1 blender, 1 bruksanvisning.

Kontrollera att inget saknas och att varken förpackning eller produkt är skadade. Vid saknade eller skadade delar, kontakta återförsäljaren innan installation.

Läs noggrant denna bruksanvisning innan produkten används och spara den för framtida referens.

## ALLMÄNNA SÄKERHETSANVISNINGAR

Läs alla instruktioner.

Läs denna manual noggrant innan hushållsapparaten används. Följ alla varningar och anvisningar i illustrationerna för att undvika skador och skador på apparaten.

Förpackningens delar får absolut inte lämnas inom barns räckhåll eftersom de kan vara farliga. Kassera förpackningsmaterial enligt gällande miljölagstiftning.

Innan apparaten ansluts, kontrollera att märkdata (se etiketten på strömbasen) stämmer överens med elnätets specifikationer. Installation ska ske enligt gällande regler i det land där produkten används, enligt tillverkarens instruktioner och av kvalificerad personal eller personer som har läst denna bruksanvisning.

**Varning – Risk för dödsolycka!** Vid rengöring eller användning, skydda de elektriska delarna och strömkabeln från fukt. Doppa dem inte i vatten eller annan vätska. Sätt dem aldrig under rinnande vatten. De får inte utsättas för droppar eller stänk. Rengör yttre ytor med en lätt fuktad trasa. Se till att vatten inte tränger in i apparaten. Läs ytterligare instruktioner i avsnittet RENGÖRING OCH UNDERHÅLL AV PRODUKTEN.

Rör inte apparaten med blöta händer eller när golvet är vått.

För att undvika elektriska stötar, doppa inte motorn i vatten eller andra vätskor.

**Varning – Risk för skada!** Under användning, håll händer, hår, kläder, smycken och köksredskap borta från bladen för att undvika skador eller skada på apparaten. Rör inte bladen medan apparaten är i drift.

Dra ut kontakten när apparaten inte används, innan komponenter installeras eller tas bort och innan rengöring. Dra aldrig i sladden för att koppla ur; håll istället i kontakten.

Denna apparat kan användas av barn från 8 år och uppåt om de får övervakning och instruktioner om säker användning samt förstår riskerna.

Apparaten kan användas av personer med nedsatt fysisk, sensorisk eller mental förmåga och/eller utan erfarenhet eller kunskap, om de får övervakning och instruktioner om säker användning samt förstår riskerna.

Barn får inte leka med apparaten. Håll apparaten och strömkabeln utom räckhåll för barn under 8 år. Rengöring och underhåll får inte utföras av barn under 8 år utan vuxen tillsyn.

Var särskilt uppmärksam när apparaten används i närheten av barn. Se till att apparaten inte av misstag hamnar i barns händer. Lämna inte apparaten utan uppsikt under drift. Använd inte apparaten med skadad sladd eller kontakt, efter fel, fall eller skada.

Placera apparaten på en plan, horisontell yta. Placera den inte på eller nära heta spisar, ugnar eller heta ytor. Användning av tillbehör och delar som inte rekommenderas av leverantören kan orsaka skador och ogiltigförklara garantin. Använd apparaten endast med originaldelar, utan skador och korrekt placering.

Använd endast tillbehör som medföljer apparaten. Försök inte modifiera apparaten. Försök inte ersätta en del med en annan.

Låt inte strömkabeln hänga över bordskanten.

Undvik kontakt med rörliga delar.

När apparaten används i närvaro av barn, krävs noggrann övervakning för att säkerställa att de inte leker med apparaten.

Använd apparaten endast för det ändamål den är avsedd för, som beskrivs i denna bruksanvisning. All annan användning eller felaktig användning kan vara farlig. Guzzini ansvarar inte för skador som uppstår vid felaktig användning.

Använd aldrig varma vätskor eller kör apparaten tom.

Apparaten får inte användas för att mixa eller mala hårda, torra ämnen eftersom bladet kan slitas. Den kan dock användas för att krossa isbitar.

Tvätta produkten helst direkt efter användning. Mat kan färga behållarens väggar utan att påverka produktens kvalitet eller funktion.

Produkten är avsedd för hushållsbruk och får inte användas för kontinuerlig professionell användning. All annan användning är felaktig. Guzzini ansvarar inte för skador från felaktig eller orimlig användning.

Möjliga användningsområden utöver hushållsbruk:

- Personalkök i butiker, kontor och andra arbetsplatser
- Agriturism
- Gäster på hotell, motell och andra boenden
- Bed & breakfast

Lämna inte apparaten påslagen utan uppsikt.

Använd inte utomhus.

Använd apparaten endast i torra miljöer, inte utomhus.

Om strömkabeln är skadad, ska den bytas ut av kvalificerad personal för att undvika risker.

Märkspänningen ska överensstämma med elnätets spänning.

Apparaten kan kopplas bort via kontakten. Se till att kontakten alltid är lättillgänglig.

Apparaten kan endast helt kopplas från elnätet via kontakten.

Koppla ur kontakten när apparaten inte används, vid åskväder, vid fel, innan tillbehör ansluts eller tas bort och innan rengöring.

Håll apparaten borta från värmekällor, direkt solljus och vassa hörn.

Se till att apparaten, strömkabeln och kontakten inte kommer i kontakt med heta ytor eller öppen låga. Undvik att skada strömkabeln genom att klämma, böja eller låta den komma i kontakt med vassa kanter.

Använd inte apparaten med extern timer eller fjärrkontroll.

Öppna inte apparaten. Sätt inte in föremål i apparatens springor. Anslut inga främmande föremål till apparaten och täck den inte.

Rengör alla delar som kommer i kontakt med mat. Skölj och torka innan användning. Läs ytterligare instruktioner i avsnittet RENGÖRING OCH UNDERHÅLL AV PRODUKTEN.

Stäng av apparaten innan tillbehör byts eller innan du närmar dig rörliga delar under användning.

För att undvika elektriska stötar, doppa inte apparaten i vatten eller andra vätskor.

Undvik kontakt med rörliga delar.

Håll händer och redskap borta från behållaren under mixning för att minska risken för allvarliga personskador eller skador på blendern. En skrapa kan användas, men endast när blendern är avstängd.

För att minska risken för skador, placera aldrig bladet på basen utan att först ha placerat skålen korrekt.

Se till att blenderlocket är korrekt placerat innan apparaten används.

Användning av tillbehör som inte rekommenderas eller säljs av tillverkaren kan orsaka brand, elektriska stötar eller personskador.

Se till att stänga av apparaten efter varje användning. Se till att motorn har stannat helt innan blendern tas isär.

Metallbladet är mycket vasst. Var försiktig vid hantering av vassa blad, vid tömning av behållaren och vid rengöring. Var uppmärksam på risk för skador vid felaktig användning.

Använd apparaten endast för det ändamål den är avsedd för, som beskrivs i denna manual.

All annan användning eller felaktig användning kan vara farlig. Guzzini ansvarar inte för skador som uppstår vid felaktig användning.

## **SPARA DENNA INSTRUKTION – ENDAST FÖR HUSHÅLLSBRUK**

### **FÖRE FÖRSTA ANVÄNDNINGEN**

Kontrollera att alla komponenter finns och inte är skadade. Välj lämpligt tillbehör för den önskade uppgiften. Blender-tillbehöret är lämpligt för att mixa frukt eller grönsaker eller krossa is. Rengör tillbehöret enligt instruktionerna i avsnittet RENGÖRING OCH UNDERHÅLL AV PRODUKTEN.

**WARNING: Bladet är vasst. Hantera med försiktighet och se till att apparaten är urkopplad innan montering och borttagning av komponenter.**

## BLENDERNS ANVÄNDNING

1. Placera MOTORDLEN (4) på en plan, horisontell yta och kontrollera att den är urkopplad från eluttaget. Använd BEHÅLLAREN (1) (6) i önskad storlek.

För att ta bort eller placera behållaren på MOTORDLEN (4), följ nedanstående instruktioner:

- Roter behållaren tills triangeln ▼ motsvarar det stängda låset för att fästa behållaren på motordelen.
- Roter behållaren tills triangeln ▼ motsvarar det öppna låset för att ta bort behållaren från motordelen.

**OBS: Det finns en säkerhetsanordning i botten av behållaren; om behållaren inte är korrekt monterad kommer blendern inte att fungera.**

2. Ta bort LOCKET (5) från BEHÅLLAREN (1) (6) och placera det på en plan yta. Lägg frukt eller grönsaker skurna i bitar i behållaren. Placera BEHÅLLARBASEN (3) på behållaren och rotera medurs tills den sitter ordentligt, vänd sedan hela behållaren och placera den på MOTORDLEN (4) och rotera medurs. Det rekommenderas att tillsätta en viss mängd vätska för att underlätta korrekt funktion. Vätskenivån får inte överskrida maxnivån på behållaren eller vara under miniminivån.

**OBS: Blendern är inte avsedd för att vispa äggvitor, mosa potatis, knåda deg eller pressa juice från frukt och grönsaker**

3. Kontrollera att HASTIGHETSVÄLJAREN (7) är i läge "0", anslut apparaten till eluttaget och ställ in önskad hastighet. HASTIGHETSVÄLJAREN (7) kan också användas i läge "P" för pulsfunktion.

**OBS 1: Kontrollera att BEHÅLLARBASEN (3) sitter ordentligt på behållaren innan apparaten startas.**

4. Kör inte apparaten mer än 2 minuter i följd och vänta tills motordelen har svalnat till rumstemperatur innan nästa användning.

5. Roter hastighetsväljaren till läge "0" när önskad konsistens uppnåtts.

6. För att ta bort BEHÅLLAREN (1) (6), rotera BEHÅLLARBASEN (3) moturs och ta bort den från MOTORDLEN (4), vänd behållaren, ta försiktigt bort BEHÅLLARBASEN (3) moturs och var försiktig med det vassa bladet. Håll upp och servera.

## RENGÖRING OCH UNDERHÅLL AV PRODUKTEN

Se till att apparaten är urkopplad innan rengöring.

Tvätta produkten före användning enligt instruktionerna nedan:

1. Håll lite ljummet vatten och diskmedel i behållaren och rotera hastighetsväljaren till läge "P" utan att släppa i några sekunder.

2. Demontera alla löstagbara delar. Ta bort behållaren från motordelen och skölj under rinnande vatten, ta sedan bort botten från behållaren. Skölj behållare, botten och bladgrupp under rinnande vatten.

3. Rengör motordelens yttre yta med en mjuk, lätt fuktad trasa.

**OBS:** Använd inte slipande rengöringsmedel och doppa aldrig motordelen i vatten.

4. Torka alla komponenter och montera tillbaka dem.

5. Tvätta produkten helst direkt efter användning. Mat kan färga behållarens väggar utan att påverka produktens kvalitet eller funktion.

**OBS: Vid problem under användning, demontera aldrig motordelen själv. Det finns inga användarservbara komponenter inuti. Kontakta endast kvalificerad personal.**

### Hygieninformation:

För att förebygga bakterietillväxt måste alla delar rengöras noggrant efter varje användning.

Se alltid till att inga matrester finns kvar på enheten och dess tillbehör.

Använd vid behov ett mildt desinfektionsmedel på en mjuk trasa och rengör noggrant utsidan och tillbehören.

Tillverkaren förbehåller sig rätten att när som helst göra tekniska och/eller estetiska ändringar av produktions- eller kommersiella skäl.

**INSTRUKTIONER FÖR SLUTET AV PRODUKTENS LIVSLÄNGD  
VARNINGAR FÖR KORREKT HANTERING OCH ÅTERVINNING ENLIGT  
EU-DIREKTIV 2012/19/EU**

Vid slutet av produktens livslängd får den inte slängas bland hushållsavfall. Den kan lämnas till särskilda återvinningscentraler eller till återförsäljare som erbjuder denna tjänst. Separat insamling skyddar miljön och hälsan, samt möjliggör återvinning av material och energibesparing. Produkter märkta med symbolen för överkorsad avfallskärl ska återvinnas separat.



**ALLMÄNNA GARANTIVILLKOR**

Fratelli Guzzini S.p.A. garanterar denna apparat i 24 månader från inköpsdatum mot material- och tillverkningsfel. Garantin gäller inte vid olycksskador, felaktig användning eller försummelse (läs noga instruktionerna), normal slitage eller mindre defekter som inte påverkar värdet eller funktionaliteten. Garantin upphör vid ändringar eller reparationer utförda av obehöriga personer.

**HUR DU GÅR TILLVÄGA VID SERVICE**

Spara inköpsbeviset (kvitto vid butiksök eller motsvarande dokument vid e-handel eller kampanjköp).

Spara produktens förpackning vid transport för service.

Vid garanti, om produkten köpts i butik, ska kunden returnera produkten till butiken ren och förpackad i originalförpackning eller alternativ förpackning som skyddar produkten. Inköpsbeviset måste visas för att styrka garantin. Butiken verifierar garantin och skickar en begäran om godkännande till Fratelli Guzzini (Customer Service) via e-post: [info@fratelliguzzini.com](mailto:info@fratelliguzzini.com).

Efter godkännande av Fratelli Guzzini, som i vissa fall kan kräva produktåterlämning, byter butiken ut produkten eller den trasiga komponenten.

Vid andra försäljningsformer (t.ex. e-handel, kampanjer) ska kunden kontakta försäljningsansvarig (GDV) med bevis på leveransdatum för att styrka garantin. GDV skickar begäran om godkännande till Fratelli Guzzini (Customer Service) via [info@fratelliguzzini.com](mailto:info@fratelliguzzini.com).

Det finns möjlighet till första nivåns helpdesk (information om produktens funktioner och garantiärenden) genom att kontakta Fratelli Guzzinis Customer Service via [info@fratelliguzzini.com](mailto:info@fratelliguzzini.com)

# LIQUIDIFICADOR PORTÁTIL

Os eletrodomésticos Guzzini cumprem as normas e regulamentos vigentes em relação à segurança de aparelhos.

## NOTAS APÓS A COMPRA

No momento da compra, o produto é embalado numa caixa personalizada especialmente concebida.

A embalagem contém:

1 liquidificador, 1 manual de instruções.

Verifique se não falta nada e se a embalagem e o produto estão intactos. Se alguma peça estiver em falta ou danificada, contacte o revendedor imediatamente antes de realizar qualquer instalação.

Leia este manual de instruções atentamente antes de utilizar o produto e guarde-o para futuras consultas.

## AVISOS GERAIS DE SEGURANÇA

Leia todas as instruções.

Leia este manual de instruções atentamente antes de utilizar o aparelho. Siga todos os avisos e sugestões apresentados nas ilustrações para evitar possíveis ferimentos e danos.

Os materiais da embalagem devem ser mantidos fora do alcance das crianças, uma vez que são potencialmente perigosos. Não deite os materiais da embalagem para o meio ambiente; elimine-os de acordo com as regulamentações aplicáveis.

Antes de ligar o aparelho, certifique-se de que a placa de características (consulte a etiqueta na base de alimentação) é compatível com a rede elétrica. A instalação deve ser realizada de acordo com as normas em vigor no país onde o produto é utilizado, seguindo as instruções do fabricante e por pessoal qualificado ou por pessoal que tenha lido este manual de instruções.

**Aviso – Risco de morte por eletrocussão!** Ao limpar ou utilizar o aparelho, proteja as partes elétricas e o cabo de alimentação da humidade. Não os mergulhe em água ou qualquer outro líquido. Nunca os segure sob água corrente. Não devem ser expostos a gotejamento ou salpicos de água. Limpe as superfícies exteriores com um pano ligeiramente húmido. Certifique-se de que a água não penetra no interior do aparelho. Leia as instruções adicionais na secção LIMPEZA E CUIDADOS A TER COM O PRODUTO.

Não toque nem opere o aparelho com as mãos molhadas ou em piso molhado.

Para se proteger contra o risco de choque elétrico, não mergulhe o motor em água ou outros líquidos.

**Aviso – Risco de ferimentos!** Durante a utilização, mantenha as mãos, o cabelo, a roupa, as joias e os utensílios de cozinha afastados das lâminas para evitar ferimentos ou danos no aparelho. Não toque nas lâminas enquanto o aparelho estiver em funcionamento.

Desligue o aparelho da tomada quando não estiver a ser utilizado, antes de instalar ou remover peças e antes de o limpar. Nunca puxe o cabo para o desligar; em vez disso, segure a ficha e puxe para o desligar.

Este aparelho pode ser utilizado por crianças com idade igual ou superior a 8 anos, desde que sejam supervisionadas ou instruídas sobre a utilização segura do aparelho e compreendam os riscos envolvidos.

Este aparelho pode ser utilizado por pessoas com capacidades físicas, sensoriais ou mentais reduzidas e/ou com falta de experiência e conhecimento, desde que sejam supervisionadas ou instruídas sobre a utilização segura do aparelho e compreendam os riscos envolvidos.

As crianças não devem brincar com o aparelho.

Mantenha o aparelho e o cabo de alimentação fora do alcance das crianças com menos de 8 anos.

A limpeza e a manutenção pelo utilizador não devem ser feitas por crianças, a menos que tenham pelo menos 8 anos de idade e estejam sob supervisão.

Tenha muita atenção quando o aparelho é utilizado perto de crianças. Certifique-se de que o aparelho não cai inadvertidamente nas mãos das crianças. Não deixe o aparelho sem vigilância durante o funcionamento.

Não utilize qualquer aparelho com o cabo ou ficha danificados, ou após uma avaria, queda ou dano do aparelho.

Coloque o aparelho numa superfície plana e horizontal. Não o coloque sobre ou perto de um queimador a gás ou elétrico quente, ou num forno quente.

A utilização de acessórios e peças não recomendados pelo fabricante pode causar ferimentos ou danos e anular a garantia. Utilize o aparelho apenas com peças originais e não danificadas na posição correta. Utilize apenas os acessórios fornecidos com o aparelho. Não tente modificar o aparelho. Não tente substituir uma peça por outra.

Não deixe o cabo de alimentação pendurado na borda de uma mesa ou bancada.

Evitar o contacto com as partes móveis.

Quando o aparelho é utilizado perto de crianças, é necessária uma supervisão atenta para garantir que não brincam com o aparelho.

Utilize o aparelho apenas para o fim a que se destina, conforme descrito neste manual de instruções. Qualquer outro uso ou utilização indevida pode ser perigoso. A Fratelli Guzzini não se responsabiliza por danos causados por utilização indevida.

Nunca utilize líquidos quentes nem opere o aparelho vazio.

O aparelho não pode ser utilizado para misturar ou moer substâncias duras e secas, caso contrário a lâmina pode perder o fio. No entanto, pode ser utilizado para triturar cubos de gelo.

É recomendável lavar o aparelho imediatamente após a utilização. Os alimentos podem manchar as paredes do recipiente, mas isso não afetará a qualidade e a funcionalidade do produto.

O produto foi concebido para uso doméstico e não é adequado para uso profissional contínuo. Qualquer outro uso é considerado impróprio. A Fratelli Guzzini rejeita toda a responsabilidade por danos causados pelo uso incorreto ou inadequado do aparelho.

Possíveis aplicações, para além de domésticas:

Cozinhas dos colaboradores em lojas, escritórios e outros ambientes de trabalho;

Casas de campo

Hóspedes em hotéis, motéis e outros ambientes residenciais

Pousadas

Não deixe o aparelho sem vigilância.

Não utilize ao ar livre.

Utilize o aparelho apenas em ambientes secos e não ao ar livre.

Se o cabo de alimentação estiver danificado, deverá ser substituído por uma pessoa qualificada para evitar riscos.

A tensão indicada na etiqueta de classificação deve corresponder à tensão da rede elétrica.

O aparelho só pode ser desligado utilizando a ficha. Certifique-se de que a ficha está sempre facilmente acessível.

O aparelho só pode ser completamente desligado da corrente eléctrica através da ficha.

Desligue o aparelho da tomada quando não estiver a ser utilizado, durante tempestades, em caso de avaria, antes de ligar ou remover acessórios e antes de qualquer procedimento de limpeza.

Mantenha o aparelho afastado de fontes de calor, luz solar direta e objetos cortantes.

Certifique-se de que o aparelho, o cabo de alimentação e a ficha não entram em contacto com superfícies quentes ou chamas. Evite danificar o cabo de alimentação amassando-o, dobrando-o ou por contacto com objetos cortantes.

Não utilize o aparelho com um temporizador externo ou sistema de controlo remoto.

Não abra o aparelho. Não introduza objetos nas ranhuras do aparelho. Não ligue objetos estranhos ao aparelho nem o tape.

Limpe todas as peças que entrem em contacto com os alimentos. Enxague e seque-as antes de utilizar. Leia as instruções adicionais na secção LIMPEZA E CUIDADOS A TER COM O PRODUTO.

Desligue o aparelho antes de trocar os acessórios ou de se aproximar de peças móveis durante a utilização.

Para evitar o risco de choque elétrico, não mergulhe o aparelho em água ou outros líquidos.

Evite o contacto com as peças móveis.

Mantenha as mãos e os utensílios fora do recipiente durante a preparação para reduzir o risco de ferimentos graves ou danos no liquidificador. Pode usar uma espátula, mas apenas quando o liquidificador não estiver a ser utilizado.

Para reduzir o risco de ferimentos, nunca coloque a lâmina na base sem antes posicionar corretamente a taça.

Certifique-se de que a tampa do liquidificador está devidamente encaixada antes de utilizar o aparelho.

A utilização de acessórios não recomendados ou vendidos pelo fabricante pode provocar incêndio, choque elétrico ou ferimentos.

Certifique-se de que desliga o aparelho após cada utilização. Certifique-se de que o motor para completamente antes de desmontar o liquidificador.

A lâmina de metal é extremamente afiada. Tenha cuidado ao manusear as lâminas afiadas, ao esvaziar o recipiente e ao limpá-lo. Esteja ciente dos possíveis ferimentos causados pelo uso indevido.

Utilize o aparelho apenas para o fim a que se destina, conforme descrito neste manual de instruções. Qualquer outro uso ou utilização indevida pode ser perigoso. A Fratelli Guzzini não se responsabiliza por danos resultantes de uma utilização indevida.

**GUARDE ESTAS INSTRUÇÕES  
APENAS PARA USO DOMÉSTICO**

## ANTES DA PRIMEIRA UTILIZAÇÃO



Verifique se todos os componentes estão completos e sem danos. Escolha o acessório adequado para a operação desejada. O acessório para liquidificador é adequado para misturar frutas ou legumes ou triturar gelo. Limpe o acessório seguindo as instruções na secção "LIMPEZA E CUIDADOS".

**AVISO: A lâmina é afiada; manuseie com cuidado e certifique-se de que desliga o aparelho da tomada antes de ligar ou remover componentes.**

## OPERAÇÃO DO LIQUIDIFICADOR

1. Coloque o MOTOR (4) numa superfície plana e horizontal e certifique-se de que está desligado da tomada. Utilize a TIGELA (1) (6) do tamanho pretendido.

Para remover ou encaixar a TIGELA na UNIDADE DO MOTOR (4), siga as instruções abaixo:

- Rode a taça até que o triângulo ▼ com o cadeado fechado  esteja alinhado para fixar a taça à unidade do motor;
- Rode a taça até que o triângulo ▼ com o cadeado aberto  esteja alinhado para remover a taça da unidade do motor.

**NOTA: Existe um dispositivo de segurança na parte inferior da taça; se a TIGELA não estiver montada corretamente, o liquidificador não funcionará.**

2.º Retire a TAMPÁ (5) da TIGELA (1) (6) e coloque-a sobre uma superfície plana. Coloque as frutas ou legumes picados na taça. Coloque a base do recipiente (3) sobre o recipiente rodando-a no sentido dos ponteiros do relógio e certifique-se de que está bem encaixada. Em seguida, vire todo o recipiente ao contrário e coloque-o na UNIDADE DO MOTOR (4) rodando-a no sentido dos ponteiros do relógio. Recomenda-se a adição de uma certa quantidade de líquido para facilitar, entre outras coisas, o correto funcionamento do aparelho. O conteúdo líquido não deve exceder o nível máximo indicado no recipiente, nem ficar abaixo do nível mínimo.

**NOTA: O liquidificador não é adequado para bater claras em castelo, triturar batatas, amassar massa ou extrair sumo de frutas e legumes.**

3. Certifique-se de que o SELETOR DE VELOCIDADE (7) está na posição "0", ligue o aparelho à tomada e ajuste a velocidade pretendida. Pode utilizar o SELETOR DE VELOCIDADE (7) na posição "P" para a função pulsar.

**NOTA 1: Certifique-se de que a BASE DO RECIPIENTE (3) está bem encaixada no recipiente antes de utilizar o aparelho.**

4. Não utilize o aparelho por mais de 2 minutos seguidos e aguarde até que arrefeça à temperatura ambiente antes de iniciar um novo ciclo de funcionamento.

5. Rode o selector de velocidade para a posição "0" assim que a mistura atingir a consistência desejada.

6. Para remover o RECIPIENTE (1) (6), rode a BASE DO RECIPIENTE (3) no sentido contrário ao dos ponteiros do relógio e retire-a da UNIDADE DO MOTOR (4). Vire o RECIPIENTE (1) (6) ao contrário e retire cuidadosamente a BASE DO RECIPIENTE (3) rodando-a no sentido contrário ao dos ponteiros do relógio, tendo cuidado com a lâmina afiada. Em seguida, sirva.

## LIMPEZA E CUIDADOS COM O PRODUTO

Certifique-se de que desliga o aparelho da tomada antes de o limpar.

Lave o produto antes de utilizar, seguindo cuidadosamente as instruções abaixo.

1. Coloque um pouco de água morna com sabão no recipiente e rode o selector de velocidade para a posição "P" sem o soltar durante alguns segundos.

2.º Desmonte todas as peças amovíveis. Retire o jarro da unidade do motor e passe-o por água corrente. Em seguida, separe a base do jarro do conjunto do jarro. Enxague o jarro, a base do jarro e o conjunto da lâmina sob água corrente.

3.º Limpe o exterior da unidade do motor com um pano macio e ligeiramente húmido.

**NOTA:** Não utilize produtos de limpeza abrasivos e nunca mergulhe a unidade do motor em água para limpeza.

4.º Seque todos os componentes e, em seguida, volte a montá-los.

5.º É melhor lavar o produto imediatamente após a utilização. Os alimentos podem manchar as laterais dos recipientes, mas isso não afetará a qualidade e a funcionalidade do produto. **NOTA: Se encontrar algum problema durante a utilização, nunca desmonte a unidade do motor. Não existem componentes no interior que possam ser reparados pelo utilizador. Contacte apenas um profissional qualificado.**

**Informações de Higiene:**

Para evitar a formação de germes nocivos, todas as partes do aparelho devem ser cuidadosamente limpas após cada utilização.

Certifique-se sempre de que não existem resíduos de alimentos na unidade e nos seus acessórios.

Periodicamente, utilize um desinfetante não agressivo. Utilize-o com um pano macio e limpe cuidadosamente o exterior e os acessórios do aparelho.

O fabricante reserva-se o direito de efetuar alterações técnicas e/ou estéticas a qualquer momento por razões de produção ou comerciais.

**INSTRUÇÕES DE DESCARTE APÓS O FIM DA VIDA ÚTIL  
INSTRUÇÕES PARA O DESCARTE CORRETO DO PRODUTO DE ACORDO COM A DIRETIVA EUROPEIA 2012/19/UE e alterações subsequentes.**

No final da sua vida útil, o produto não deve ser descartado juntamente com o lixo doméstico. O produto pode ser levado a centros de recolha de resíduos designados, estabelecidos pelas autoridades locais, ou a lojas que ofereçam este serviço. A eliminação separada dos eletrodomésticos ajuda a prevenir potenciais consequências negativas para o ambiente e para a saúde humana, resultantes da eliminação inadequada, e permite a recuperação dos materiais que os compõem, resultando numa poupança significativa de energia e de recursos. Para enfatizar a obrigatoriedade de eliminação separada dos eletrodomésticos, o produto exibe o símbolo do caixote do lixo com uma cruz.

**CONDIÇÕES GERAIS DA GARANTIA**

A Fratelli Guzzini S.p.A. u.s. garante este aparelho durante 24 meses a partir da data de compra contra defeitos de fabrico e defeitos de materiais. A garantia não cobre danos acidentais, utilização indevida ou negligência (leia atentamente as instruções que acompanham o produto), desgaste normal ou pequenos defeitos que tenham um efeito insignificante no valor ou na função do produto. A garantia será anulada se o produto for modificado ou reparado por pessoas não autorizadas.

**COMO PROCEDER EM CASO DE PEDIDO DE ASSISTÊNCIA**

Guarde o comprovativo de compra do produto (comprovativo de compra para compras em ponto de venda ou outro documento para compras online ou através de ofertas promocionais).

Guarde a embalagem do produto, pois garante a proteção do produto em caso de transporte para assistência técnica.

A assistência em garantia, para compras em Ponto de Venda (PDV), obriga à devolução do equipamento ao PDV. O cliente deverá devolver o produto limpo e embalado na sua embalagem original ou numa embalagem alternativa para evitar danos durante o transporte. O POS deve também fornecer o comprovativo de compra para comprovar a validade da garantia. O POS verifica a validade da garantia e envia o pedido de aprovação, utilizando o formulário adequado, devidamente preenchido e acompanhado de uma cópia do comprovativo de compra, para a Fratelli Guzzini (Serviço de Apoio ao Cliente) para o endereço de e-mail ([info@fratelliguzzini.com](mailto:info@fratelliguzzini.com)).

Após aprovação da Fratelli Guzzini, que em alguns casos poderá exigir a devolução do produto à Fratelli Guzzini, o ponto de venda substituirá o produto ou componente defeituoso.

No caso de outros métodos de venda (por exemplo, comércio eletrónico - operações promocionais), o cliente deve contactar o Gestor de Vendas (GDV) a quem foi efetuada a compra, anexando ao pedido o documento que comprova a data de entrega, de forma a demonstrar o direito à garantia. O GDV verifica a validade da garantia e envia o pedido de aprovação, utilizando o formulário adequado, devidamente preenchido e acompanhado de uma cópia do recibo de compra, para a Fratelli Guzzini (Serviço de Apoio ao Cliente) para o endereço de e-mail ([info@fratelliguzzini.com](mailto:info@fratelliguzzini.com)). Após aprovação da Fratelli Guzzini, que em alguns casos poderá exigir a devolução do produto à Fratelli Guzzini, o GDV substituirá o produto ou componente defeituoso.

O suporte técnico de primeiro nível (esclarecimentos sobre a funcionalidade do produto e procedimentos de gestão de garantia) está disponível contactando um representante do Serviço de Apoio ao Cliente da Fratelli Guzzini através do endereço de e-mail ([info@fratelliguzzini.com](mailto:info@fratelliguzzini.com)).

## 随时随地，轻松搅拌

Guzzini 小家电符合现行电器安全标准和法律规定。

### 购买须知

产品购买时，将采用特制包装盒包装。

包装内含：

1 台搅拌机，1 份使用说明书。

请检查包装盒和产品是否完好无损，以及所有配件是否齐全。如有任何部件缺失或损坏，请在安装前立即联系您的零售商。

使用产品前，请仔细阅读本使用说明书，并妥善保管以备日后参考。

### 一般安全警告

请阅读所有说明。

使用本产品前，请仔细阅读本使用说明书。请遵循图示中的所有警告和建议，以避免可能造成的伤害和损坏。

包装材料必须放在儿童接触不到的地方，因为它们可能存在危险。请勿将包装材料随意丢弃在环境中；请按照相关法规进行处理。

连接电器前，请确保铭牌（参见电源底座上的标签）与电源插座的规格相符。安装必须按照产品使用所在国家/地区的现行法规，并遵循制造商的说明，由合格人员或已阅读本说明手册的人员进行。

**警告 - 触电身亡！** 清洁或使用本产品时，请保护电气部件和电源线免受潮湿。切勿将其浸入水或其他液体中。切勿将其置于流水下。切勿使其暴露于滴水或溅水中。用微湿的布清洁外部表面。确保水不会渗入产品内部。请阅读“产品清洁与保养”部分中的其他说明。

请勿用湿手或在潮湿的地面上触摸或操作本产品。

为防止触电，请勿将电机浸入水或其他液体中。

**警告 - 受伤风险！** 使用时，请使手、头发、衣物、首饰和烹饪用具远离刀片，以免受伤或损坏产品。产品运转时，请勿触摸刀片。

不使用本产品时、安装或拆卸部件前以及清洁前，请务必拔掉电源插头。切勿拉扯电源线拔掉插头；而应握住插头并向上拉。

8 岁及以上儿童在接受有关安全使用本产品的监督或指导并了解相关危险后，方可使用本产品。

身体、感官或精神能力下降和/或缺乏经验和知识的人员，在接受有关安全使用本产品的监督或指导并了解相关风险后，方可使用本产品。

儿童不得玩耍本产品。

请将本产品及其电源线放在 8 岁以下儿童无法触及的地方。

儿童不得自行清洁和维护本产品，除非他们年满 8 岁且有成人监督。

在儿童附近使用本产品时，请务必格外小心。确保本产品不会意外落入儿童手中。操作过程中，请勿让本产品无人看管。

请勿使用电源线或插头损坏的电器，或在电器发生故障、跌落或损坏后继续使用。

请将电器放置在平坦的水平面上。请勿将其放置在燃气灶或电炉灶上或附近，也不要将其放入高温烤箱中。

使用非制造商推荐的配件和零件可能会造成人身伤害或电器损坏，并使保修失效。请仅使用原装且未损坏的零件，并确保零件安装正确。请仅使用电器随附的配件。请勿尝试改装电器。请勿尝试用其他零件替换电器零件。

请勿让电源线悬垂在桌子或台面的边缘。

避免触电运转部件。

当电器在儿童附近使用时，必须密切监护，以确保儿童不会玩耍电器。

请仅按照本说明书中的说明，将本产品用于其预期用途。任何其他用途或误用都可能造成危险。Fratelli Guzzini 对因不当使用造成的损害不承担任何责任。

切勿使用热液体或空转本产品。

本产品不能用于搅拌或研磨坚硬干燥的物质，否则刀片可能会变钝。但是，它可以用来搅拌冰块。

最好在使用后立即清洗本产品。食物可能会在容器壁上留下污渍，但这不会影响产品的质量和功能。

本产品设计用于家庭用途，不适用于持续的专业用途。任何其他用途均视为不当使用。Fratelli Guzzini 对因不正确或不合理使用本产品造成的损害不承担任何责任。

家庭以外的可能应用：

商店、办公室和其他工作场所的员工厨房；

农舍

酒店、汽车旅馆和其他住宅场所的客人

民宿

请勿让本产品无人看管。

请勿在户外使用。

本产品仅限在干燥环境下使用，切勿在户外使用。

如果电源线损坏，必须由合格人员更换，以避免发生危险。

额定标签上标明的电压必须与市电电压相符。

本产品只能通过插头断开。请确保插头始终易于取用。本产品只能通过插头与电源完全断开。

不使用时、雷雨天气、发生故障时、连接或拆卸附件前以及进行任何清洁操作前，请将本产品从电源插座上拔下。

请将本产品远离热源、阳光直射和尖锐边缘。

确保本产品、电线和插头不与高温表面或明火接触。避免挤压、弯曲电源线或使其接触尖锐边缘，以免损坏电源线。

请勿将本产品与外部定时器或遥控系统一起使用。

请勿打开本产品。请勿将任何物体插入本产品的插槽中。请勿将异物连接到本产品或将其遮盖。

清洁所有与食物接触的部件。使用前请冲洗并擦干。请阅读“产品清洁与保养”部分中的其他说明。

更换配件或靠近使用过程中会移动的部件前，请关闭设备电源。

为防止触电，请勿将设备浸入水或其他液体中。

避免接触移动部件。

搅拌时，请勿将手或餐具伸入容器内，以降低严重人身伤害或搅拌机损坏的风险。您可以使用刮刀，但仅限在搅拌机不使用时使用。

为降低受伤风险，切勿在未正确放置搅拌碗的情况下将刀片安装到底座上。

使用前，请确保搅拌机盖已正确安装到位。

使用非制造商推荐或销售的配件可能会导致火灾、触电或人身伤害。

每次使用后，请务必关闭设备电源。拆卸搅拌机前，请确保电机完全停止运转。

金属刀片非常锋利。处理锋利刀片、清空容器和清洁时请务必小心。

请注意不当使用可能造成的伤害。

请仅按照本使用说明书中的说明，将本产品用于其预期用途。任何其他用途或不当使用都可能造成危险。Fratelli Guzzini 对因不当使用造成的损害不承担任何责任。

请保存这些说明

仅限家庭使用

#### 首次使用前

请检查所有部件是否齐全且无损坏。根据所需操作选择合适的配件。搅拌机配件适用于搅拌水果或蔬菜，或碎冰。

请按照“清洁和保养”部分的说明清洁配件。

警告：刀片锋利；请小心操作，并在安装或拆卸部件前务必拔掉电源插头。

搅拌机操作

1. 将电机单元 (4) 放在平坦的水平面上，并确保已拔掉电源插头。

使用所需尺寸的搅拌碗 (1) (6)。

要将搅拌碗从电机单元 (4) 上拆下或安装到电机单元 (4) 上，请按照以下说明操作：

- 旋转搅拌碗，直到带有闭合挂锁的三角形对齐 ▼，将搅拌碗固定到电机单元上 ；

- 旋转搅拌碗，直到带有打开挂锁的三角形对齐 ▼，将搅拌碗从电机单元上拆下 。

注意：搅拌碗底部有一个安全装置；如果搅拌碗未正确安装，搅拌机将无法工作。

2. 从搅拌碗 (1) (6) 上取下盖子 (5)，并将其放在平坦的表面上。将切碎的水果或蔬菜放入搅拌碗中。顺时针旋转容器底座 (3)，将其放在搅拌碗上，并确保其牢固固定。然后，将整个容器倒置，顺时针旋转将其放在电机单元 (4) 上。建议添加适量的液体，以确保设备正常运行。液体容量不得超过容器上标示的最高液位，也不得低于最低液位。

注意：本搅拌机不适用于打发蛋白、捣碎土豆、揉面或榨取果蔬汁。

3. 确保速度选择器 (7) 处于“0”位置，然后将设备插入电源插座并设置所需速度。您可以使用速度选择器 (7) 的“P”位置进行点动操作。

注意 1：操作设备前，请确保容器底座 (3) 已牢固地固定在容器上。

4. 每次操作时间请勿超过 2 分钟，并在进行下一个操作周期前等待设备冷却至室温。

5. 混合物达到所需稠度后，将速度选择器旋转至“0”位置。

6. 要取出容器 (1) (6)，请逆时针旋转容器底座 (3) 并将其从电机单元 (4) 中取出。将容器 (1) (6) 倒置，小心地逆时针

旋转容器底座 (3) 将其取下，注意其锋利的刀片。然后即可倾倒并享用。

#### 产品清洁和保养

清洁前，请务必拔掉电源插头。

使用前，请仔细按照以下说明清洗产品。

1. 向容器中倒入少量温肥皂水，并将速度选择器旋转至“P”档位，保持几秒钟。
  2. 拆卸所有可拆卸部件。从电机单元中取出搅拌杯，并在流水下冲洗，然后将搅拌杯底座与搅拌杯组件分离。在流水下冲洗搅拌杯、搅拌杯底座和刀片组件。
  3. 用柔软的微湿布清洁电机单元外部。
- 注意：请勿使用研磨性清洁剂，切勿将电机组件浸入水中清洗。
4. 擦干所有部件，然后重新组装。
  5. 最好在使用后立即清洗产品。食物可能会沾染容器内壁，但这不会影响产品的质量和功能。

注意：使用过程中如有任何问题，切勿自行拆卸电机组件。内部没有用户可自行维修的部件。请仅联系合格的专业人员。

#### 卫生信息：

为防止有害细菌滋生，每次使用后必须彻底清洁本产品的所有部件。

务必确保本产品及其配件上无食物残渣。

定期使用温和的消毒剂。用软布蘸取消毒剂，彻底清洁本产品的外部及配件。

制造商保留随时出于生产或商业原因对产品进行技术和/或外观更改的权利。

#### 报废处置说明

请根据欧盟指令 2012/19/EU 及其后续修订版正确处置本产品。

产品报废后，不得与生活垃圾一起丢弃。您可以将家用电器送至当地政府指定的垃圾收集中心，或送至提供此项服务的零售商处。将家用电器单独处理有助于防止因不当处置而对环境和人类健康造成潜在的负面影响，并可回收其组成材料，从而显著节约能源和资源。为强调家用电器必须单独处理，产品上印有带叉的带轮垃圾桶标志。



#### 一般保修条款

Fratelli Guzzini S.p.A. u.s. 保证本产品自购买之日起 24 个月内，如出现制造缺陷或材料缺陷，将提供保修服务。保修范围不包括意外损坏、不当使用或疏忽（请仔细阅读产品随附的使用说明）、正常磨损或对产品价格或功能影响甚微的轻微缺陷。如果产品由未经授权的人员改装或维修，则保修失效。

#### 寻求帮助时的操作步骤

请保留产品购买凭证（实体店购买凭证，或电商平台购买凭证，或促销活动购买凭证）。

请保留产品包装，以便在运输过程中提供技术支持时保护产品。

如需保修服务，实体店购买的产品需退回至销售点。客户必须将产品清洁后，使用原包装或其他包装材料包装，以防止运输过程中损坏。销售点还需提供购买凭证以证明保修资格。销售点将核实保修有效性，并将填写完整的保修申请表（附购买凭证副本）发送至 Fratelli Guzzini（客户服务部），邮箱地址为 [info@fratelliguzzini.com](mailto:info@fratelliguzzini.com)。

经 Fratelli Guzzini 批准后（某些情况下可能需要将产品退回 Fratelli Guzzini），销售点将更换损坏的产品或部件。

对于其他销售方式（例如，电子商务促销活动），客户必须联系购买产品的销售经理（GDV），并附上证明交货日期的文件，以证明其享有保修权利。GDV 将核实保修的有效性，并使用填写完整的相应表格，连同购买收据副本，将审批申请发送至 Fratelli Guzzini 客户服务部邮箱 ([info@fratelliguzzini.com](mailto:info@fratelliguzzini.com))。经 Fratelli Guzzini 批准后（某些情况下可能需要将产品退回 Fratelli Guzzini），GDV 将更换损坏的产品或部件。

如需一级帮助台支持（产品功能和保修管理程序的说明），请发送电子邮件至 ([info@fratelliguzzini.com](mailto:info@fratelliguzzini.com)) 联系 Fratelli Guzzini 客户服务代表。



# **guzzini** *Sous Chef*