

guzzini

Sous Chef

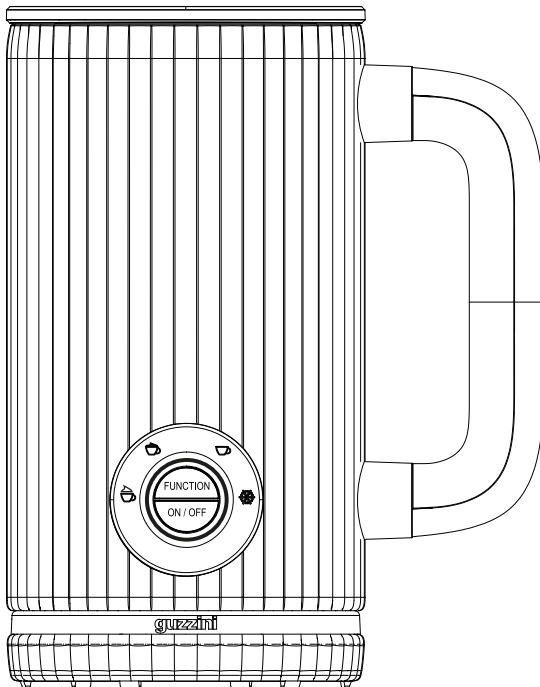

MONTALATTE
MILK FROTHER
CAPPUCCINATEUR
MILCHAUFSCÄUMER
CAFETERA
MELKSCHUIMER
MAIDONVAAHDOTTIN
SPIENIACZ DO MLEKA
MÆLKESKUMMER
MJÖLKSKUMMARE
ESPUMADOR DE LEITE
奶泡器

CONOSCI IL TUO MONTALATTE
KNOW YOUR MILK FROTHER
CONNAÎTRE VOTRE CAPPUCCINATEUR
LERNEN SIE IHREN MILCHAUFSCÄUMER KENNEN
CONOZCA SU CAFETERA
KEN UW MELKSCHUIMER
TUNNE CAPPUCCINOTORESİ
POZNAJ SWÓJ DYSTRYBUTOR CAPPUCCINO
KEND DIN MÆLKESKUMMER
KÄNN DIN MJÖLKSUMMARE
CONHEÇA O SEU ESPUMADOR DE LEITE
了解您的奶泡器

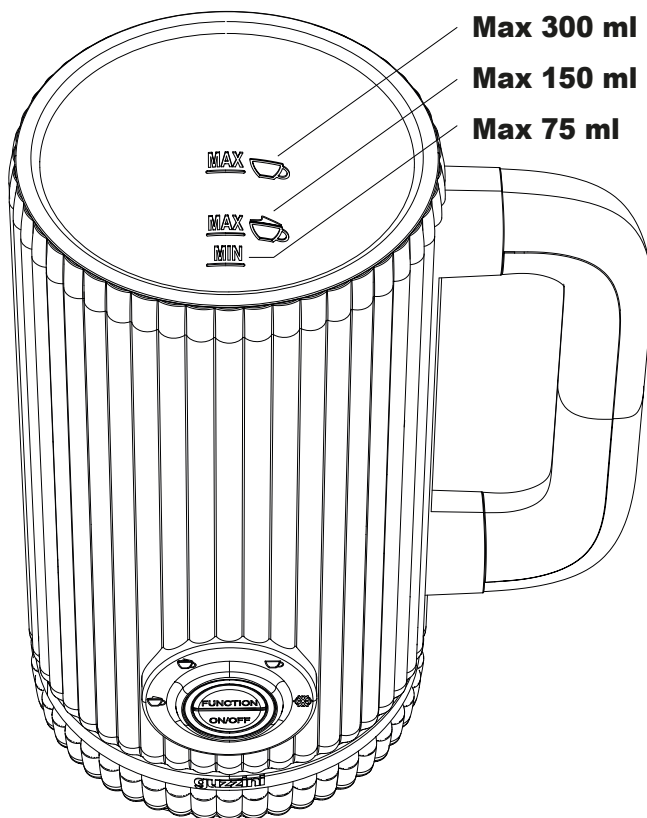

1 COPERCHIO
LID
COUVERCLE
DECKEL
TAPA
DEKSEL
KANSI
POKRYWA
LÁG
LOCK
TAMPA
蓋子

9 INTERRUPTORE FUNCTION
FUNCTION SWITCH
SÉLECTEUR DE FONCTIONS
FUNKTIONSSCHALTER
INTERRUPTOR DE FUNCIÓN
FUNCTIESCHAKELAAR

TOIMINTOKYTKIN
PRZEŁĄCZNIK FUNKCJI
FUNKTIONSKNAP
FUNKTIONSBRYTARE
SELETOR DE FUNÇÕES
功能开关

2 CORPO CARAFFA
CARAFE BODY
CORPS DE LA CARAFE
KAFFEEKÖRPER
CUERPO DE LA JARRA
HOUDER VAN DE KAN
KARNAN RUNKO
KORPUS
KANDE
KANNA
JARRA
奶泡壶主体

10 INTERRUPTORE ON/OFF
ON/OFF SWITCH
INTERRUPTEUR
MARCHE/ARRÊT
EIN-/AUS-SCHALTER
INTERRUPTOR DE
ENCENDIDO/APAGADO
AAN/UIT-SCHAKELAAR
PÄÄLLE/POIS-KYTKIN
WŁĄCZNIK/WYŁĄCZNIK
TÆND/SLUK-KNAP
PÁ/AV-BRYTARE
INTERRUPTOR LIGA/
DESLIGA
开/关开关

3 BASE DI ALIMENTAZIONE
POWER BASE
BASE
STEUERSOCKEL
BASE DE ALIMENTACIÓN
STROOMONDERSTEL
TEHOALUSTA
PODSTAWA ZASILAJĄCA
POWERBASIS
POWERBAS
BASE DE ACIONAMENTO
电源底座

4 ACCESSORIO PER MONTARE
FROTHING ATTACHMENT
ACCESSOIRE À MOUSSE
AUFMASSEUR
ACCESORIO PARA ESPUMA
OPSCHUIMAPPARAAT
VAAHDOTUSLISÄOSA
NAKŁADKA DO SPIENIANIA
SKUMMETILBEHÖR
SKUMNINGSTILLBEHÖR
ACESSÓRIO PARA ESPUMA
奶泡器配件

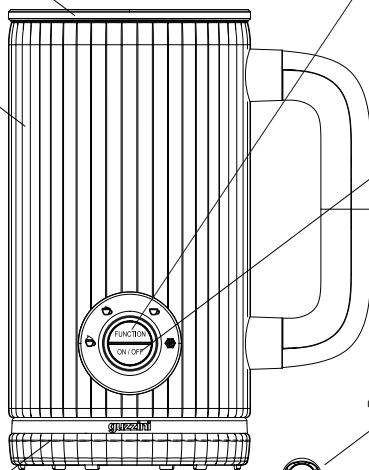

6 SCHIUMA CALDA E LEGGERA
HOT AND LIGHT FROTH
MOUSSE CHAUDE ET LÉGÈRE
HEISSER, LEICHTER MILCHSCHMILCH
ESPUMA CALIENTE Y LIGERA
HEET EN LICHT SCHUIM
KUUMA JA KEVYT VAAHTO
GORAÇA I LEKKA PIANKA
VARTM OG LET SKUM
VARTM OCH LÄTT SKUMM
ESPUMA QUENTE E LEVE
热薄奶泡

7 SOLO RISCALDAMENTO LATTE, SENZA SCHIUMA
MILK HEATING ONLY, NO FROTH
CHAUFFAGE DU LAIT SEULEMENT, SANS MOUSSE
7 NUR MILCH ERWÄRMEN, OHNE MILCHSCHMILCH
SOLO CALENTAR LA LECHE, SIN ESPUMA
ALLEEN MELKVERWARMEN, GEEN SCHUIM
VAIN MAIDON LÄMMITYS, EI VAAHTOA
TYLKO PODGRZEWANIE MLEKA, BEZ PIANKI
KUN MÆLKOPVÄRMNING, INGEN SKUM
ENDAST MJÖLKUPPVÄRMNING, INGET SKUMM
AQUECIMENTO DE LEITE, SEM ESPUMA
仅加热牛奶，不打奶泡

5 SCHIUMA CALDA E DENSE
HOT AND DENSE FROTH
MOUSSE CHAUDE ET DENSE
HEISSER, FESTER MILCHSCHMILCH
ESPUMA CALIENTE Y DENSE
HEET EN DICHT SCHUIM
KUUMA JA TIHKÄ VAAHTO
GORAÇA I GESTA PIANKA
VARTM OG TYKT SKUM
VARTM OCH TÄTT SKUMM
ESPUMA QUENTE E DENSE
热厚奶泡

8 SOLO SCHIUMA FREDDA
COLD FROTH ONLY
MOUSSE FROIDE SEULEMENT
NUR KALTER MILCHSCHMILCH
SOLO ESPUMA FRÍA
ALLEEN KOUD SCHUIM
VAIN KYLMÄ VAAHTO
TYLKO ZIMNA PIANKA
KUN KOLD SKUM
ENDAST KALLT SKUMM
ESPUMA FRÍA
仅打冷奶泡

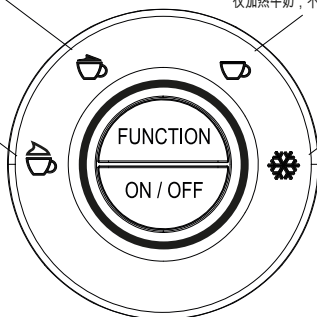

MONTALATTE

I Piccoli Elettrodomestici Guzzini sono conformi alle norme vigenti e alle disposizioni di legge per la sicurezza degli apparecchi.

NOTE AL MOMENTO DELL'ACQUISTO

Al momento dell'acquisto il prodotto è imballato nell'apposita scatola personalizzata.

L'imballo contiene:

1 montalatte completo con annessa base di alimentazione, 1 libretto di istruzioni per l'uso.

Controllare che non manchi nulla, che non vi siano danni all'imballo e al prodotto. In caso di pezzi mancanti o danneggiati rivolgersi subito al rivenditore, prima di effettuare qualsiasi operazione di installazione.

Leggere con attenzione questo libretto di istruzioni prima di utilizzare il prodotto e conservarlo per le future consultazioni.

AVVERTENZE GENERALI DI SICUREZZA

Leggere tutte le istruzioni.

I particolari che compongono l'imballaggio non devono essere assolutamente lasciati alla portata dei bambini perché potenziali fonti di pericolo. Non disperdere gli imballaggi nell'ambiente ma smaltirli secondo quanto previsto dalle norme vigenti in materia. Prima di collegare l'apparecchio accertarsi che i dati di targa (vedere sull'etichetta posta sulla base di alimentazione) corrispondano a quelli della rete di distribuzione elettrica. L'installazione deve essere effettuata secondo le norme vigenti del paese in cui il prodotto viene utilizzato, secondo le istruzioni del costruttore e da personale qualificato o che abbia letto il presente libretto di istruzioni. Per la sicurezza elettrica di questo apparecchio è obbligatorio l'impianto di messa a terra. La Fratelli Guzzini declina ogni responsabilità da danni causati dalla mancanza di messa a terra dell'impianto. In caso di dubbi rivolgersi ad un elettricista munito di idoneità tecnica certificata che verificherà che la portata elettrica dell'impianto sia adeguata alla potenza massima dell'apparecchio segnata sull'etichetta. Dovrà anche essere accertato che la sezione dei cavi dell'impianto sia idonea alla potenza assorbita dall'apparecchio. Prestare sempre attenzione a non scottarsi con un utilizzo improprio. Non toccare mai le parti calde! Non toccare mai l'apparecchio con mani o piedi bagnati. Non utilizzare il prodotto all'aperto, assicurarsi che gli elementi elettrici, spine e cavi siano asciutti. Non immergere mai l'apparecchio in acqua. Proteggere l'apparecchio da schizzi o gocciolamenti. Non utilizzare mai prolunghe in locali adibiti a bagno o doccia. Svolgere in tutta la sua lunghezza il cavo di alimentazione onde evitare pericolosi surriscaldamenti. Non tirare il cavo di alimentazione per scollegare l'apparecchio dalla rete elettrica. Scollegare la spina dalla presa elettrica quando l'elettrodomestico non è in uso, durante i temporali, in caso di malfunzionamento, prima di collegare o rimuovere gli accessori e prima di qualsiasi procedura di pulizia. Non utilizzare l'elettrodomestico con un timer esterno o un sistema di controllo remoto. Scollegare sempre l'apparecchio quando si effettua qualsiasi operazione di controllo.

Non lasciate il cavo di alimentazione vicino a superfici calde, a spigoli o oggetti taglienti.

Se il cavo di alimentazione è danneggiato, esso deve essere sostituito con uno con caratteristiche equivalenti solo da personale qualificato. **Pericolo di morte per scosse elettriche!**

Il piano sul quale viene collocato il prodotto deve essere livellato, solido, fermo e resistente al calore; il piano d'appoggio non deve superare i 2° (gradi) di inclinazione. Lavare il prodotto prima dell'uso, seguendo scrupolosamente quanto indicato nel capitolo "Pulizia e manutenzione".

Importante: non lavare alcun componente nella lavastoviglie, né immergere il bicchiere in acqua, perché il prodotto si potrebbe danneggiare in modo permanente rendendo nulla la garanzia. La base in dotazione non può essere utilizzata per scopi diversi da quelli previsti.

Non utilizzare l'apparecchio senza alcun componente al suo interno per evitare di danneggiare gli elementi riscaldanti. Scollegare la spina dalla presa di corrente quando non in uso e prima di pulirlo. Lasciare raffreddare l'apparecchio prima di inserirvi o rimuoverne i componenti e prima di pulirlo. Non lasciare che il cavo penda dal bordo di un tavolo o di un bancone o tocchi una superficie calda. Assicurarsi che l'apparecchio venga utilizzato su una superficie solida e piana, fuori dalla portata dei bambini, per evitare che si ribalti e prevenire danni o lesioni.

Tenere mani e utensili fuori dal contenitore durante la miscelazione per ridurre il rischio di gravi lesioni personali o danni al frullatore. Per proteggersi da incendi, scosse elettriche o lesioni personali, non immergere il cavo, le spine elettriche, il contenitore o la base in acqua o altri liquidi. È necessaria un'attenta supervisione quando un apparecchio viene utilizzato da bambini o in loro presenza. Non toccare la superficie calda. Utilizzare la maniglia o il pulsante.

Prestare la massima attenzione quando si sposta un apparecchio contenente acqua calda.

Evitare il contatto con le parti in movimento. L'uso di accessori non raccomandati o venduti dal produttore può causare incendi, scosse elettriche o lesioni. Non utilizzare alcun apparecchio con un cavo o una spina danneggiati, o dopo un malfunzionamento, una caduta o un danno di qualsiasi tipo. L'apparecchio è stato progettato solo per montare e riscaldare il latte. Non utilizzare l'apparecchio per scopi diversi da quelli previsti. Utilizzare l'elettrodomestico solo per l'uso per il quale è stato progettato, come descritto in questo manuale di istruzioni. Qualsiasi altro uso o l'uso improprio può essere rischioso. La Fratelli Guzzini non si assume alcuna responsabilità per danni causati dall'uso improprio.

Questo apparecchio è dotato di una spina con messa a terra. Assicurarsi che la presa a muro di casa sia ben collegata a terra. Questo apparecchio può essere utilizzato da bambini dagli 8 anni in su, se supervisionati o istruiti sull'uso sicuro dell'apparecchio e se ne comprendono i pericoli. La pulizia e la manutenzione non devono essere eseguite

da bambini a meno che non abbiano più di 8 anni e siano supervisionati. Tenere l'apparecchio e il suo cavo fuori dalla portata dei bambini di età inferiore agli 8 anni. Gli apparecchi possono essere utilizzati da persone con capacità fisiche, sensoriali o mentali ridotte o prive di esperienza e conoscenza, se supervisionate o istruite sull'uso sicuro dell'apparecchio e se ne comprendono i pericoli. I bambini non devono giocare con l'apparecchio. Utilizzare sempre l'apparecchio con il coperchio in posizione. Non posizionare mai l'apparecchio sopra o vicino a un fornello a gas o elettrico caldo o in un luogo in cui potrebbe entrare in contatto con un apparecchio caldo.

Questo apparecchio è destinato all'uso domestico e in applicazioni simili, quali:

- CUCINE PER IL PERSONALE IN NEGOZI, UFFICI E ALTRI AMBIENTI DI LAVORO;
- AGRITURISMI;
- CLIENTI IN HOTEL, MOTEL E ALTRI AMBIENTI RESIDENZIALI;
- BED AND BREAKFAST.

I bambini devono essere sorvegliati per assicurarsi che non giochino con l'apparecchio.

Questo apparecchio è destinato esclusivamente all'uso in ambienti interni. Non utilizzarlo all'aperto!

Conservare queste istruzioni.

PRIMA DEL PRIMO UTILIZZO

L'apparecchio può essere utilizzato per completare separatamente le seguenti operazioni: Schiuma calda e densa (5); Schiuma calda e leggera (6); Solo riscaldamento latte, senza schiuma (7); Solo schiuma fredda (8).

1. Prima di utilizzare il montalatte, pulire tutti i componenti come indicato nella sezione "PULIZIA E MANUTENZIONE".
2. Importante: non lavare alcun componente in lavastoviglie e non immergere il contenitore in acqua. Ciò potrebbe danneggiare irreparabilmente il prodotto e invalidare la garanzia.
3. La quantità di latte da riscaldare o montare deve essere conforme ai requisiti indicati nella **Figura 1**.

FUNZIONAMENTO DEL TUO MONTALATTE

Schiuma calda e densa (5)

Selezionare tramite l'interruttore FUNCTION (9) il led  corrispondente alla posizione 5.

1. Posizionare l'apparecchio su una superficie piana.
 2. Aprire il COPERCHIO (1), inserire lo ACCESSORIO PER MONTARE (4) nell'apposito alloggiamento sul fondo del contenitore.
 3. Riempire il contenitore con la quantità di latte desiderata (vedi figura 1) e rimettere il COPERCHIO (1).
- NOTA:** La quantità massima di latte consentita è di 150 ml (vedere Fig. 1), per evitare che il latte fuoriesca dopo la montatura. La quantità minima di latte consentita è di 75 ml.

NOTA: Utilizzare latte intero e freddo (5-10 °C).

4. Collegare la spina a una presa di corrente.
5. Premere una volta il pulsante FUNCTION, l'indicatore di funzionamento "Schiuma calda e densa" (5) si illuminerà. Quindi premere una volta il pulsante ON/OFF, l'apparecchio inizierà a funzionare. Una volta che la temperatura del latte ha raggiunto il valore impostato, l'apparecchio smetterà di funzionare.

Nota: Durante il funzionamento, è possibile interrompere l'operazione premendo una volta il pulsante ON/OFF.

6. Quando l'apparecchio si è spento, aprire il coperchio, versare il latte caldo e schiumato e gustarlo.

Attenzione: l'apparecchio entra automaticamente in modalità di autoprotezione in caso di surriscaldamento, ovvero a causa di troppi cicli consecutivi di utilizzo o per mancanza di latte al suo interno. L'apparecchio dà errore mostrando 3 spie rosse lampeggianti corrispondenti ai pulsanti "Schiuma calda e leggera" (6), "Schiuma calda e densa" (5) e "Solo riscaldamento latte, senza schiuma" (7). Dopo circa 5 minuti, l'apparecchio entrerà in modalità standby e sarà possibile riprendere ad utilizzarlo.

NOTA: pulire il contenitore tra due cicli continui secondo le istruzioni riportate nella sezione "PULIZIA E MANUTENZIONE".

7. Spegnerne sempre il montalatte e scollegare l'alimentazione quando non lo si utilizza.

Schiuma calda e leggera (6)

Selezionare tramite l'interruttore FUNCTION (9) il led  corrispondente alla posizione 6.

1. Posizionare l'apparecchio su una superficie piana.
 2. Aprire il COPERCHIO (1), inserire lo ACCESSORIO PER MONTARE (4) nell'apposito alloggiamento sul fondo del contenitore.
 3. Riempire il contenitore con la quantità di latte desiderata (vedi figura 1) e riposizionare il COPERCHIO (1).
- NOTA:** La quantità massima di latte consentita è di 150 ml (vedere Fig. 1), per evitare che il latte fuoriesca dopo la schiumatura. La quantità minima di latte consentita è di 75 ml.

NOTA: Utilizzare latte intero e freddo (5-10 °C).

4. Collegare la spina a una presa di corrente.
5. Premere due volte il pulsante FUNCTION: l'indicatore di funzionamento "Schiuma calda e leggera" (6) si accenderà. Quindi premere una volta il pulsante ON/OFF: l'apparecchio inizierà a funzionare. Una volta che la temperatura

del latte avrà raggiunto il valore impostato, l'apparecchio smetterà di funzionare.

Nota: Durante il funzionamento, è possibile interrompere l'operazione premendo una volta il pulsante ON/OFF.

6. Quando l'apparecchio si è spento, aprire il coperchio, versare il latte caldo e schiumato e gustarlo.

Attenzione: l'apparecchio entra automaticamente in modalità di autoprotezione in caso di surriscaldamento, ovvero a causa di troppi cicli consecutivi di utilizzo o per mancanza di latte al suo interno. L'apparecchio da errore mostrando 3 spie rosse lampeggianti corrispondenti ai pulsanti "Schiuma calda e leggera" (6), "Schiuma calda e densa" (5) e "Solo riscaldamento latte, senza schiuma" (7). Dopo circa 5 minuti, l'apparecchio entrerà in modalità standby e sarà possibile riprendere ad utilizzarlo.

Nota: pulire il contenitore come indicato nella sezione "PULIZIA E MANUTENZIONE" tra due cicli continui.

7. Spegnerne sempre il montalatte e scollegare l'alimentazione quando non lo si utilizza.

Solo riscaldamento latte, senza schiuma (7)

Selezionare tramite l'interruttore FUNCTION (9) il led  corrispondente alla posizione 7.

1. Posizionare l'apparecchio su una superficie piana.

2. Aprire il COPERCHIO (1), inserire l'ACCESSORIO PER MONTARE (4) nell'apposito alloggiamento sul fondo del contenitore.

3. Riempire il contenitore con la quantità di latte desiderata e rimettere il COPERCHIO (1).

Nota: la quantità massima di latte consentita è di 300 ml (vedere Fig. 1), per evitare che il latte fuoriesca dopo la miscelazione. La quantità minima di latte consentita è di 75 ml.

Nota: utilizzare latte intero e freddo (5-10°C).

4. Collegare la spina a una presa di corrente.

5. Premere tre volte il pulsante FUNCTION: si accenderà l'indicatore di funzionamento "Solo riscaldamento latte, senza schiuma" (7). Quindi, premere una volta il pulsante ON/OFF: l'apparecchio inizierà a funzionare. Una volta che la temperatura del latte avrà raggiunto il valore impostato, l'apparecchio smetterà di funzionare.

6. Quando l'apparecchio si è spento, aprire il coperchio (1), versare il latte caldo e gustarlo.

Attenzione: l'apparecchio entra automaticamente in modalità di autoprotezione in caso di surriscaldamento, ovvero a causa di troppi cicli consecutivi di utilizzo o per mancanza di latte al suo interno. L'apparecchio da errore mostrando 3 spie rosse lampeggianti corrispondenti ai pulsanti "Schiuma calda e leggera" (6), "Schiuma calda e densa" (5) e "Solo riscaldamento latte, senza schiuma" (7). Dopo circa 5 minuti, l'apparecchio entrerà in modalità standby e sarà possibile riprendere ad utilizzarlo.

Nota: pulire il contenitore come indicato nella sezione "PULIZIA E MANUTENZIONE" tra due cicli continui.

7. Spegnerne sempre il montalatte e scollegare l'alimentazione quando non lo si utilizza.

Solo schiuma fredda (8)

Selezionare tramite l'interruttore FUNCTION (9) il led  corrispondente alla posizione 8.

1. Posizionare l'apparecchio su una superficie piana.

2. Aprire il COPERCHIO (1), inserire l'ACCESSORIO PER MONTARE (4) nell'apposito alloggiamento sul fondo del contenitore.

3. Riempire il contenitore con la quantità di latte desiderata e richiudere il coperchio.

Nota: La quantità massima di latte consentita è di 150 ml (vedere Fig. 1), per evitare che il latte fuoriesca dopo la montatura. La quantità minima di latte consentita è di 75 ml.

Nota: Utilizzare latte intero.

4. Collegare la spina a una presa di corrente.

5. Premere quattro volte il pulsante FUNCTION, l'indicatore di funzionamento "Solo schiuma fredda" (8) si illuminerà. Quindi premere una volta il pulsante ON/OFF, la pala di schiumatura ruoterà per schiumare il latte, ma l'elemento riscaldante non si attiverà. Lo schiumatore smetterà automaticamente di ruotare dopo l'uso.

6. Quando l'apparecchio si è spento, aprire il coperchio (1), versare il latte schiumato e gustare.

Attenzione: l'apparecchio entra automaticamente in modalità di autoprotezione in caso di surriscaldamento, ovvero a causa di troppi cicli consecutivi di utilizzo o per mancanza di latte al suo interno. L'apparecchio da errore mostrando 3 spie rosse lampeggianti corrispondenti ai pulsanti "Schiuma calda e leggera" (6), "Schiuma calda e densa" (5) e "Solo riscaldamento latte, senza schiuma" (7). Dopo circa 5 minuti, l'apparecchio entrerà in modalità standby e sarà possibile riprendere ad utilizzarlo.

Nota: Pulire il contenitore secondo la sezione "PULIZIA E MANUTENZIONE" tra due cicli continui.

7. Spegnerne sempre il montalatte e scollegare l'alimentazione quando non in uso.

PULIZIA E MANUTENZIONE

Scollegare sempre l'apparecchio dalla presa di corrente e lasciarlo raffreddare prima di pulirlo.

ATTENZIONE: Non immergere mai il contenitore e il cavo di alimentazione in acqua né lasciare che l'umidità entri in contatto con queste parti.

1. Lavare il coperchio con acqua e detergente delicato. Il coperchio non è lavabile in lavastoviglie. Risciacquare abbondantemente e asciugare.

2. Rimuovere la paletta per la schiuma e lavarla completamente in acqua tiepida.

3. Lavare l'interno del contenitore con una combinazione di acqua e detergente delicato, quindi pulire con un panno morbido e umido.
4. Pulire l'esterno del contenitore con un panno morbido e umido o con un detergente; non utilizzare mai detersivi tossici.
5. Di preferenza lavare il prodotto subito dopo l'utilizzo.

NOTA: Non utilizzare detersivi chimici, per acciaio, legno o abrasivi per pulire l'esterno dell'apparecchio, per evitare la perdita di lucentezza.

Il costruttore si riserva la facoltà di apportare in qualsiasi momento modifiche tecniche e/o estetiche per ragioni produttive o commerciali.

**ISTRUZIONI PER IL TRATTAMENTO A FINE VITA
AVVERTENZE PER IL CORETTO SMALTIMENTO DEL PRODOTTO AI SENSI DELLA DIRETTIVA
EUROPEA 2012/19/EU e successivi emendamenti.**

Alla fine della sua vita utile il prodotto non deve essere smaltito insieme ai rifiuti urbani. Può essere consegnato presso gli appositi centri di raccolta differenziata predisposti dalle amministrazioni comunali, oppure presso i rivenditori che forniscono questo servizio. Smettere separatamente un elettrodomestico consente di evitare possibili conseguenze negative per l'ambiente e per la salute derivanti da un suo smaltimento inadeguato e permette di recuperare i materiali di cui è composto al fine di ottenere un importante risparmio di energia e di risorse. Per rimarcare l'obbligo di smaltire separatamente gli elettrodomestici, sul prodotto è riportato il marchio del contenitore di spazzatura mobile barrato.



CONDIZIONI GENERALI DI GARANZIA

La Fratelli Guzzini S.p.A. u.s. garantisce questo apparecchio per 24 mesi a partire dalla data di acquisto, contro i difetti di fabbricazione e dei materiali impiegati. La garanzia non viene riconosciuta per danni accidentali, per uso improprio o negligenza (leggere attentamente le istruzioni allegate al prodotto), ed in caso di normale usura di funzionamento e di difetti marginali che hanno un effetto trascurabile sul valore o sul funzionamento del prodotto. La garanzia decade in caso di modifiche o riparazioni effettuate sul prodotto da persone non autorizzate.

COME PROCEDERE IN CASO DI RICHIESTA DI ASSISTENZA

Conservare il documento di acquisto del prodotto (scontrino di acquisto nel caso di acquisto presso un punto di vendita o altro documento in caso di acquisto e-commerce o di acquisto in operazioni promozionali).

Conservare l'imballo del prodotto poiché in caso di movimentazione per assistenza tecnica esso garantisce la protezione del prodotto. Il servizio di assistenza in garanzia, nel caso di acquisto presso un Punto di Vendita (PDV), prevede il rientro dell'apparecchiatura presso il PDV) a cura del Cliente il quale, deve rendere il prodotto pulito e imballato nell'imballo originale o in imballo alternativo che ne eviti le rotture nel caso di eventuale trasporto. Deve inoltre rendere disponibile il documento di acquisto al fine di poter dimostrare il diritto di garanzia. Il PDV verifica la validità della garanzia e invia la richiesta di approvazione mediante l'apposito modulo opportunamente compilato e corredato da copia del documento d'acquisto alla Fratelli Guzzini (Customer Service) all'indirizzo di posta elettronica (info@fratelliguzzini.com). A seguito di approvazione da parte della Fratelli Guzzini, che in alcuni casi potrebbe richiedere il rientro del prodotto presso la Fratelli Guzzini, il PDV provvede alla sostituzione del prodotto o del componente rotto. Nel caso di modalità di vendita diverse (es. e-commerce - operazioni promozionali) il Cliente deve rivolgersi al Gestore della Vendita (GDV) dal quale è stato effettuato l'acquisto accompagnando la richiesta con il documento attestante la data di consegna, al fine di poter dimostrare il diritto alla garanzia. Il GDV verifica la validità della garanzia e invia la richiesta di approvazione mediante l'apposito modulo opportunamente compilato e corredato da copia del documento d'acquisto alla Fratelli Guzzini (Customer Service) all'indirizzo di posta elettronica (info@fratelliguzzini.com). A seguito di approvazione da parte della Fratelli Guzzini, che in alcuni casi potrebbe richiedere il rientro del prodotto presso la Fratelli Guzzini, provvede alla sostituzione del prodotto o del componente rotto.

È possibile avere un help desk di 1° livello (delucidazioni su aspetti funzionali del prodotto – modalità di gestione degli interventi in garanzia) contattando un operatore del Customer Service della Fratelli Guzzini attraverso l'indirizzo di posta elettronica (info@fratelliguzzini.com)

MILK FROTHER

Guzzini Small Appliances comply with current standards and legal provisions regarding appliance safety.

NOTES UPON PURCHASE

At the time of purchase, the product is packaged in a specially designed custom box.

The package contains:

1 complete cappuccino maker with attached power base, 1 instruction manual.

Check that nothing is missing and that the packaging and the product are not damaged. If any parts are missing or damaged, contact your retailer immediately before performing any installation.

Read this instruction manual carefully before using the product and keep it for future reference.

GENERAL SAFETY WARNINGS

Read all instructions.

Packaging materials must absolutely not be left within the reach of children as they are potential sources of danger. Do not dispose of packaging materials in the environment; dispose of them in accordance with applicable regulations. Before connecting the appliance, make sure the rating plate (see the label on the power base) matches the electrical distribution network. Installation must be carried out in accordance with the regulations in force in the country where the product is used, according to the manufacturer's instructions, and by qualified personnel or by personnel who have read this instruction manual.

For the electrical safety of this appliance, an earthing system is mandatory. Fratelli Guzzini declines all responsibility for damage caused by the failure to earth the system.

If in doubt, contact a certified electrician who will verify that the electrical capacity of the system is adequate for the maximum power of the appliance indicated on the label. The electrician must also ensure that the cross-section of the system cables is suitable for the power absorbed by the appliance.

Always take care to avoid burns due to improper use. Never touch hot parts!

Never touch the appliance with wet hands or feet.

Do not use the product outdoors; ensure that the electrical components, plugs, and cables are dry.

Never immerse the appliance in water.

Protect the appliance from splashes or drips.

Never use extension cords in bathrooms or showers.

Unwind the power cord to its full length to avoid dangerous overheating.

Do not pull the power cord to disconnect the appliance from the electrical outlet.

Unplug the appliance from the electrical outlet when not in use, during thunderstorms, in the event of a malfunction, before connecting or removing accessories, and before any cleaning procedure.

Do not use the appliance with an external timer or remote control system.

Always unplug the appliance when performing any inspection.

Do not leave the power cord near hot surfaces, edges, or sharp objects.

If the power cord is damaged, it must be replaced with a similarly rated one by a qualified technician only.

Risk of death from electric shock!

The surface on which the product is placed must be level, solid, firm, and heat-resistant; the surface must not exceed a 2° (degree) inclination.

Wash the product before use, carefully following the instructions in the "Cleaning and Maintenance" chapter.

Important: Do not wash any components in the dishwasher or immerse the jug in water, as this could permanently damage the product and void the warranty.

The supplied base cannot be used for purposes other than those intended.

Do not use the appliance without any components inside to avoid damaging the heating elements.

Unplug the appliance from the power outlet when not in use and before cleaning. Allow the appliance to cool before inserting or removing components and before cleaning.

Do not let the cord hang over the edge of a table or counter or touch a hot surface.

Ensure the appliance is used on a solid, level surface, out of the reach of children, to prevent it from tipping over and prevent damage or injury.

Keep hands and utensils out of the container while blending to reduce the risk of serious personal injury or damage to the blender.

To protect against fire, electric shock, or personal injury, do not immerse the cord, electrical plugs, container, or base in water or other liquids.

Close supervision is necessary when an appliance is used by or near children.

Do not touch the hot surface. Use the handle or button.

Use extreme caution when moving an appliance containing hot water.

Avoid contact with moving parts.

The use of accessories not recommended or sold by the manufacturer may cause fire, electric shock, or injury.

Do not use any appliance with a damaged cord or plug, or after a malfunction, fall, or damage of any kind.

The appliance is designed only to froth and heat milk. Do not use the appliance for purposes other than those

intended.

Use the appliance only for its intended use, as described in this instruction manual. Any other use or misuse may be hazardous. Fratelli Guzzini assumes no liability for damage caused by improper use.

This appliance is equipped with a grounded plug. Make sure the wall outlet is properly grounded.

This appliance can be used by children aged 8 years and above if they have been given supervision or instruction concerning use of the appliance in a safe way and understand the hazards involved. Cleaning and user maintenance should not be performed by children unless they are older than 8 years and supervised. Keep the appliance and its cord out of reach of children under 8 years of age.

Appliances can be used by persons with reduced physical, sensory, or mental capabilities, or lack of experience and knowledge, if they have been given supervision or instruction concerning use of the appliance in a safe way and understand the hazards involved.

Children should not play with the appliance.

Always use the appliance with the lid in place.

Never place the appliance on or near a hot gas or electric burner, or in a location where it could come into contact with a hot appliance.

This appliance is intended for household use and similar applications, such as:

- STAFF KITCHENS IN SHOPS, OFFICES, AND OTHER WORKING ENVIRONMENTS;
- FARM HOLIDAYS;
- GUESTS IN HOTELS, MOTELS, AND OTHER RESIDENTIAL ENVIRONMENTS;
- BED AND BREAKFASTS.

Children should be supervised to ensure that they do not play with the appliance.

This appliance is intended for indoor use only. Do not use outdoors!

Save these instructions.

BEFORE FIRST USE

The appliance can be used to complete the following operations separately: Hot and dense froth (5); Hot and light froth (6); Milk heating only, no froth (7); Cold froth only (8).

1. Before using the cappuccino maker, clean all components as described in the "CLEANING AND MAINTENANCE" section.
2. Important: Do not wash any components in the dishwasher and do not immerse the container in water. This could irreparably damage the product and void the warranty.
3. The amount of milk to be heated or frothed must comply with the requirements indicated in **Figure 1**.

OPERATION OF YOUR MILK FROTHER

Hot, dense foam (5)

Using the FUNCTION switch (9), select the LED  corresponding to position 5.

1. Place the appliance on a flat surface.
2. Open the LID (1), insert the FROTHING ACCESSORY (4) into the appropriate slot on the bottom of the container.
3. Fill the container with the desired amount of milk (see Figure 1) and replace the LID (1).

NOTE: The maximum milk quantity allowed is 150 ml (see Fig. 1), to prevent milk from spilling after frothing. The minimum milk quantity allowed is 75 ml.

NOTE: Use cold, whole milk (5-10°C).

4. Plug the plug into a power outlet.
5. Press the FUNCTION button once; the "Warm, dense foam" indicator (5) will light up. Then press the ON/OFF button once; the appliance will start operating. Once the milk temperature reaches the set value, the appliance will stop operating.

Note: During operation, you can interrupt the operation by pressing the ON/OFF button once.

6. Once the appliance has switched off, open the lid, pour in the hot, frothed milk, and enjoy.

Warning: The appliance automatically enters self-protection mode in the event of overheating, either due to too many consecutive use cycles or if there is no milk inside. The appliance displays an error message, displaying three flashing red lights corresponding to the "Warm and light froth" (6), "Warm and dense froth" (5), and "Milk heating only, no froth" (7) buttons. After approximately 5 minutes, the appliance will enter standby mode and you can resume use.

NOTE: Clean the container between two continuous cycles according to the instructions in the "CLEANING AND MAINTENANCE" section.

7. Always turn off the cappuccino maker and unplug it from the power supply when not in use.

Warm and light froth (6)

Select the LED  corresponding to position 6 using the FUNCTION switch (9).

1. Place the appliance on a flat surface.
2. Open the LID (1), insert the FROTHING ATTACHMENT (4) into the appropriate slot on the bottom of the container.

3. Fill the container with the desired amount of milk (see figure 1) and replace the LID (1).

NOTE: The maximum amount of milk allowed is 150 ml (see Fig. 1), to prevent the milk from spilling after frothing. The minimum amount of milk allowed is 75 ml.

NOTE: Use cold, whole milk (5-10°C).

4. Connect the plug to a power outlet.

5. Press the FUNCTION button twice: the "Warm and light froth" indicator (6) will light up. Then press the ON/OFF button once: the appliance will start operating. Once the milk temperature reaches the set value, the appliance will stop operating.

Note: During operation, you can interrupt the operation by pressing the ON/OFF button once.

6. Once the appliance has turned off, open the lid, pour in the hot, frothed milk, and enjoy.

Warning: The appliance automatically enters self-protection mode if it overheats, either due to too many consecutive use cycles or if it lacks milk. The appliance displays an error message, displaying three flashing red lights corresponding to the "Warm, light froth" (6), "Warm, dense froth" (5), and "Milk heating only, no froth" (7) buttons. After approximately 5 minutes, the appliance will enter standby mode and you can resume use.

NOTE: Clean the container as indicated in the "CLEANING AND MAINTENANCE" section between two continuous cycles.

7. Always turn off the cappuccino maker and unplug it from the power supply when not in use.

Milk heating only, no froth (7)

Using the FUNCTION switch (9), select the LED  corresponding to position 7.

1. Place the appliance on a flat surface.

2. Open the LID (1), insert the FROTHING ATTACHMENT (4) into the appropriate slot on the bottom of the container.

3. Fill the container with the desired amount of milk and replace the LID (1).

NOTE: The maximum amount of milk allowed is 300 ml (see Fig. 1), to prevent the milk from spilling after mixing. The minimum amount of milk allowed is 75 ml.

NOTE: Use whole, cold milk (5-10°C).

4. Connect the plug to a power outlet.

5. Press the FUNCTION button three times: the "Milk heating only, no froth" indicator (7) will light up. Then, press the ON/OFF button once: the appliance will start operating. Once the milk temperature reaches the set value, the appliance will stop working.

6. Once the appliance has turned off, open the lid (1), pour in the hot milk, and enjoy it.

Warning: The appliance automatically enters self-protection mode in the event of overheating, either due to too many consecutive use cycles or if there is no milk inside. The appliance displays an error message, displaying three flashing red lights corresponding to the "Warm and light froth" (6), "Warm and dense froth" (5), and "Milk heating only, no froth" (7) buttons. After approximately 5 minutes, the appliance will enter standby mode and you can resume use.

NOTE: Clean the container as indicated in the "CLEANING AND MAINTENANCE" section between two continuous cycles.

7. Always turn off the cappuccino maker and unplug it from the power supply when not in use.

Cold Froth Only (8)

Using the FUNCTION switch (9), select the LED  corresponding to position 8.

1. Place the appliance on a flat surface.

2. Open the LID (1), insert the FROTHING ATTACHMENT (4) into the appropriate slot on the bottom of the container.

3. Fill the container with the desired amount of milk and close the lid.

NOTE: The maximum amount of milk allowed is 150 ml (see Fig. 1), to prevent the milk from spilling after frothing. The minimum amount of milk allowed is 75 ml.

NOTE: Use whole milk.

4. Connect the plug to a power outlet.

5. Press the FUNCTION button four times; the "Cold Froth Only" indicator (8) will light up. Then press the ON/OFF button once; the frothing blade will rotate to froth the milk, but the heating element will not activate. The frother will automatically stop rotating after use.

6. Once the appliance has turned off, open the lid (1), pour in the frothed milk, and enjoy.

Warning: The appliance automatically enters self-protection mode if it overheats, either due to too many consecutive use cycles or if it lacks milk. The appliance displays an error message, displaying three flashing red lights corresponding to the "Warm and light froth" (6), "Warm and dense froth" (5), and "Milk heating only, no froth" (7) buttons. After approximately 5 minutes, the appliance will enter standby mode and you can resume use.

NOTE: Clean the container according to the "CLEANING AND MAINTENANCE" section between two continuous cycles.

7. Always turn off the milk frother and unplug it from the power supply when not in use.

CLEANING AND MAINTENANCE

Always unplug the appliance and let it cool before cleaning.

CAUTION: Never immerse the bowl and power cord in water or allow moisture to come into contact with these parts.

1. Wash the lid with water and mild detergent. The lid is not dishwasher safe. Rinse thoroughly and dry.

2. Remove the frothing paddle and wash it completely in warm water.

3. Wash the inside of the bowl with a combination of water and mild detergent, then wipe with a soft, damp cloth.

4. Wipe the outside of the bowl with a soft, damp cloth or detergent; never use toxic cleaners.

5. It is best to wash the product immediately after use.

NOTE: Do not use chemical, stainless steel, wood, or abrasive cleaners to clean the outside of the appliance, as this may cause it to lose its shine.

The manufacturer reserves the right to make technical and/or aesthetic changes at any time for production or commercial reasons.

**END-OF-LIFE DISPOSAL INSTRUCTIONS
INSTRUCTIONS FOR PROPER PRODUCT DISPOSAL IN ACCORDANCE WITH EUROPEAN DIRECTIVE 2012/19/EU and subsequent amendments.**

At the end of its useful life, the product must not be disposed of with municipal waste. It can be taken to designated waste collection centers established by local authorities or to retailers providing this service. Disposing of an appliance separately helps prevent potential negative consequences for the environment and human health resulting from inappropriate disposal and allows the materials it is made of to be recovered, resulting in significant energy and resource savings. To emphasize the obligation to dispose of appliances separately, the product is marked with the crossed-out wheeled bin symbol.



GENERAL WARRANTY CONDITIONS

Fratelli Guzzini S.p.A. u.s. guarantees this appliance for 24 months from the date of purchase against manufacturing defects and defects in materials. The warranty does not cover accidental damage, improper use, or negligence (please read the instructions included with the product carefully), normal wear and tear, or minor defects that have a negligible effect on the value or function of the product. The warranty is void if the product is modified or repaired by unauthorized persons.

HOW TO PROCEED IN CASE OF REQUESTING ASSISTANCE

Keep the product's purchase receipt (purchase receipt for in-store purchases or other documentation for e-commerce purchases or promotional purchases).

Keep the product's packaging, as it will protect the product if it needs to be transported for technical assistance.

For warranty service purchased from a Point of Sale (POS), the customer is responsible for returning the product to the POS. The customer must return the product clean and packaged in its original packaging or in alternative packaging to prevent damage during transportation. The customer must also provide proof of purchase to demonstrate warranty entitlement. The POS verifies the validity of the warranty and sends the request for approval using the appropriate form, duly completed and accompanied by a copy of the purchase document, to Fratelli Guzzini (Customer Service) at the email address (info@fratelliguzzini.com).

Following approval by Fratelli Guzzini, which in some cases may require the product to be returned to Fratelli Guzzini, the POS will replace the broken product or component.

For other sales methods (e.g., e-commerce or promotional offers), the Customer must contact the Sales Manager (GDV) from whom the purchase was made, along with the document certifying the delivery date, in order to demonstrate warranty entitlement. The GDV verifies the validity of the warranty and sends the approval request using the appropriate form, duly completed and accompanied by a copy of the purchase document, to Fratelli Guzzini (Customer Service) at the email address (info@fratelliguzzini.com). Following approval by Fratelli Guzzini, which in some cases may require the product to be returned to Fratelli Guzzini, the defective product or component will be replaced.

First-level help desk support (clarifications on product functionality and warranty management procedures) is available by contacting a Fratelli Guzzini Customer Service representative at the email address (info@fratelliguzzini.com).

CAPPUCCINATEUR

Les petits appareils électroménagers Guzzini sont conformes aux normes et dispositions légales en vigueur en matière de sécurité.

REMARQUES À L'ACHAT

À l'achat, le produit est emballé dans un coffret spécialement conçu à cet effet.

Le coffret contient :

1 machine à cappuccino complète avec socle, 1 manuel d'utilisation.

Vérifiez que rien ne manque et que l'emballage et le produit ne sont pas endommagés. Si des pièces sont manquantes ou endommagées, contactez immédiatement votre revendeur avant toute installation.

Lisez attentivement ce manuel d'utilisation avant d'utiliser le produit et conservez-le pour toute consultation ultérieure.

CONSIGNES GÉNÉRALES DE SÉCURITÉ

Lisez toutes les instructions.

Les emballages ne doivent absolument pas être laissés à la portée des enfants car ils peuvent présenter un danger. Ne jetez pas les emballages dans la nature ; éliminez-les conformément à la réglementation en vigueur.

Avant de brancher l'appareil, assurez-vous que la plaque signalétique (voir l'étiquette sur le socle) correspond à votre installation électrique. L'installation doit être effectuée conformément à la réglementation en vigueur dans le pays d'utilisation du produit, selon les instructions du fabricant et par un personnel qualifié ou ayant pris connaissance de ce manuel d'utilisation. Pour la sécurité électrique de cet appareil, une mise à la terre est obligatoire. Fratelli Guzzini décline toute responsabilité en cas de dommages causés par un défaut de mise à la terre.

En cas de doute, contactez un électricien qualifié qui vérifiera que la capacité électrique de l'installation est adaptée à la puissance maximale de l'appareil indiquée sur l'étiquette. L'électricien doit également s'assurer que la section des câbles est adaptée à la puissance absorbée par l'appareil. Veillez toujours à éviter les brûlures dues à une utilisation incorrecte. Ne touchez jamais les parties chaudes !

Ne touchez jamais l'appareil avec les mains ou les pieds mouillés.

N'utilisez pas le produit à l'extérieur ; assurez-vous que les composants électriques, les prises et les câbles sont secs.

N'immergez jamais l'appareil dans l'eau. Protégez l'appareil des éclaboussures et des gouttes d'eau.

N'utilisez jamais de rallonge dans les salles de bains ou les douches. Déroulez complètement le cordon d'alimentation pour éviter toute surchauffe dangereuse. Ne tirez pas sur le cordon d'alimentation pour débrancher l'appareil de la prise électrique. Débranchez l'appareil de la prise électrique lorsqu'il n'est pas utilisé, en cas d'orage, en cas de dysfonctionnement, avant de brancher ou de retirer des accessoires et avant toute opération de nettoyage.

N'utilisez pas l'appareil avec une minuterie externe ou une télécommande. Débranchez toujours l'appareil avant toute inspection. Ne laissez pas le cordon d'alimentation à proximité de surfaces chaudes, d'arêtes vives ou d'objets pointus. Si le cordon d'alimentation est endommagé, il doit être remplacé par un cordon équivalent uniquement par un technicien qualifié. **Risque d'électrocution mortel !**

La surface sur laquelle le produit est placé doit être plane, solide, stable et résistante à la chaleur ; son inclinaison ne doit pas dépasser 2°.

Lavez le produit avant utilisation en suivant attentivement les instructions du chapitre « Nettoyage et entretien ».

Important : Ne lavez aucun composant au lave-vaisselle et n'immergez pas la carafe dans l'eau, car cela pourrait endommager irréremédiablement le produit et annuler la garantie. Le socle fourni ne doit pas être utilisé à d'autres fins que celles prévues.

N'utilisez pas l'appareil sans aucun accessoire à l'intérieur afin d'éviter d'endommager les éléments chauffants.

Débranchez l'appareil de la prise de courant lorsqu'il n'est pas utilisé et avant de le nettoyer. Laissez l'appareil refroidir avant d'insérer ou de retirer des accessoires et avant de le nettoyer.

Ne laissez pas le cordon d'alimentation pendre du bord d'une table ou d'un comptoir ni toucher une surface chaude. Assurez-vous que l'appareil est utilisé sur une surface stable et plane, hors de portée des enfants, afin d'éviter tout basculement et tout dommage ou blessure.

Gardez vos mains et les ustensiles hors du bol pendant le mixage afin de réduire les risques de blessures graves ou d'endommagement du mixeur.

Pour éviter tout risque d'incendie, d'électrocution ou de blessure, n'immergez pas le cordon d'alimentation, les prises électriques, le bol ou le socle dans l'eau ou tout autre liquide.

Une surveillance étroite est nécessaire lorsqu'un appareil est utilisé par ou à proximité d'enfants.

Ne touchez pas la surface chaude. Utilisez la poignée ou le bouton.

Soyez extrêmement prudent lorsque vous déplacez un appareil contenant de l'eau chaude.

Évitez tout contact avec les pièces mobiles.

L'utilisation d'accessoires non recommandés ou non vendus par le fabricant peut provoquer un incendie, une électrocution ou des blessures.

N'utilisez pas un appareil dont le cordon ou la fiche est endommagé, ou après un dysfonctionnement, une chute ou tout autre dommage. Cet appareil est conçu uniquement pour faire mousser et chauffer le lait. Ne l'utilisez pas à d'autres fins que celles prévues. Utilisez l'appareil uniquement pour l'usage auquel il est destiné, tel que décrit dans

ce manuel d'utilisation. Toute autre utilisation ou mauvaise utilisation peut être dangereuse. Fratelli Guzzini décline toute responsabilité pour les dommages causés par une utilisation incorrecte.

Cet appareil est équipé d'une prise de terre. Assurez-vous que la prise murale est correctement mise à la terre.

Cet appareil peut être utilisé par des enfants de 8 ans et plus s'ils sont surveillés ou ont reçu des instructions concernant son utilisation en toute sécurité et s'ils comprennent les risques encourus. Le nettoyage et l'entretien ne doivent pas être effectués par des enfants de moins de 8 ans et sous surveillance. Gardez l'appareil et son cordon hors de portée des enfants de moins de 8 ans. Les personnes ayant des capacités physiques, sensorielles ou mentales réduites, ou un manque d'expérience et de connaissances, peuvent utiliser l'appareil sous surveillance ou après avoir reçu des instructions concernant son utilisation en toute sécurité et la compréhension des risques.

Les enfants ne doivent pas jouer avec l'appareil.

Utilisez toujours l'appareil avec le couvercle fermé.

Ne placez jamais l'appareil sur ou à proximité d'une plaque de cuisson à gaz ou électrique chaude, ni à un endroit où il pourrait entrer en contact avec un appareil chaud.

Cet appareil est destiné à un usage domestique et à des applications similaires, telles que :

- Cuisines du personnel dans les magasins, les bureaux et autres lieux de travail ;
- Vacances à la ferme ;
- Clients dans les hôtels, les motels et autres lieux d'hébergement ;
- Chambres d'hôtes.

Les enfants doivent être surveillés afin d'éviter qu'ils ne jouent avec l'appareil.

Cet appareil est destiné à un usage intérieur uniquement. Ne pas utiliser à l'extérieur !

Conservez ces instructions.

AVANT LA PREMIÈRE UTILISATION

Cet appareil permet d'effectuer séparément les opérations suivantes : mousse chaude et dense (5) ; mousse chaude et légère (6) ; chauffage du lait seulement, sans mousse (7) ; mousse froide seulement (8).

1. Avant d'utiliser la machine à cappuccino, nettoyez tous les éléments comme indiqué dans la section « NETTOYAGE ET ENTRETIEN ».

2. Important : Ne lavez aucun élément au lave-vaisselle et n'immergez pas le récipient dans l'eau. Cela pourrait endommager irrémédiablement le produit et annuler la garantie. 3. La quantité de lait à chauffer ou à faire mousser doit respecter les exigences indiquées sur la **figure 1**.

UTILISATION DE VOTRE CAPPUCCINATEUR

Mousse chaude et onctueuse (5)

À l'aide du sélecteur FONCTION (9), sélectionnez la LED  correspondant à la position 5.

1. Placez l'appareil sur une surface plane.

2. Ouvrez le COUVERCLE (1) et insérez l'ACCESSOIRE À MOUSSER (4) dans l'emplacement prévu à cet effet au fond du récipient.

3. Remplissez le récipient avec la quantité de lait souhaitée (voir figure 1) et replacez le COUVERCLE (1).

REMARQUE : La quantité maximale de lait autorisée est de 150 ml (voir figure 1) afin d'éviter les débordements après le moussage. La quantité minimale de lait autorisée est de 75 ml.

REMARQUE : Utilisez du lait entier froid (5-10 °C).

4. Branchez l'appareil à une prise de courant.

5. Appuyez une fois sur le bouton FONCTION. Le voyant « Mousse chaude et onctueuse » (5) s'allume. Appuyez ensuite une fois sur le bouton MARCHE/ARRÊT ; l'appareil se met en marche. Une fois la température du lait atteinte, l'appareil s'arrête.

Remarque : Vous pouvez interrompre le fonctionnement en appuyant une fois sur le bouton MARCHE/ARRÊT.

6. Une fois l'appareil éteint, ouvrez le couvercle, versez le lait chaud et mousseux, et dégustez.

Avertissement : En cas de surchauffe, due à un nombre excessif de cycles d'utilisation consécutifs ou à l'absence de lait, l'appareil se met automatiquement en sécurité. Un message d'erreur s'affiche alors, accompagné de trois voyants rouges clignotants correspondant aux boutons « Chaud et mousse légère » (6), « Chaud et mousse dense » (5) et « Chauffage du lait uniquement, sans mousse » (7). Après environ 5 minutes, l'appareil se remet en veille et vous pouvez reprendre son utilisation.

Remarque : Nettoyez le récipient entre deux cycles consécutifs en suivant les instructions de la section « Nettoyage et entretien ».

7. Éteignez toujours la machine à cappuccino et débranchez-la lorsqu'elle n'est pas utilisée.

Chaud et mousse légère (6)

Sélectionnez la LED  correspondant à la position 6 à l'aide du commutateur FONCTION (9).

1. Placez l'appareil sur une surface plane.

2. Ouvrez le COUVERCLE (1) et insérez l'ACCESSOIRE À MOUSSER (4) dans l'emplacement prévu au fond du

réceptier. 3. Remplissez le réceptier avec la quantité de lait souhaitée (voir figure 1) et remplacez le couvercle (1).

Remarque : La quantité maximale de lait autorisée est de 150 ml (voir fig. 1) afin d'éviter les débordements après la formation de la mousse. La quantité minimale de lait autorisée est de 75 ml.

Remarque : Utilisez du lait entier froid (5-10 °C).

4. Branchez l'appareil à une prise de courant.

5. Appuyez deux fois sur le bouton FONCTION : le voyant « Mousse chaude et légère » (6) s'allume. Appuyez ensuite une fois sur le bouton MARCHE/ARRÊT : l'appareil se met en marche. Une fois la température du lait atteinte, l'appareil s'arrête.

Remarque : Vous pouvez interrompre le fonctionnement en appuyant une fois sur le bouton MARCHE/ARRÊT.

6. Une fois l'appareil éteint, ouvrez le couvercle, versez le lait chaud et mousseux, et dégustez. Avertissement : L'appareil se met automatiquement en mode d'autoprotection en cas de surchauffe, due soit à un nombre excessif de cycles d'utilisation consécutifs, soit à un manque de lait. Un message d'erreur s'affiche alors, accompagné de trois voyants rouges clignotants correspondant aux boutons « Chaud, mousse légère » (6), « Chaud, mousse dense » (5) et « Chauffage du lait uniquement, sans mousse » (7). Après environ 5 minutes, l'appareil se met en veille et vous pouvez reprendre son utilisation.

REMARQUE : Nettoyez le réceptier comme indiqué dans la section « NETTOYAGE ET ENTRETIEN » entre deux cycles consécutifs.

7. Éteignez toujours la machine à cappuccino et débranchez-la lorsqu'elle n'est pas utilisée.

Chauffage du lait uniquement, sans mousse (7)

À l'aide du sélecteur FONCTION (9), sélectionnez la LED  correspondant à la position 7.

1. Placez l'appareil sur une surface plane.

2. Ouvrez le COUVERCLE (1) et insérez l'ACCESSOIRE À MOUSSER (4) dans l'emplacement prévu au fond du

réceptier. 3. Remplissez le réceptier avec la quantité de lait souhaitée et remplacez le couvercle (1).

Remarque : La quantité maximale de lait autorisée est de 300 ml (voir fig. 1) afin d'éviter les débordements après le mélange. La quantité minimale de lait autorisée est de 75 ml.

Remarque : Utilisez du lait entier froid (5-10 °C).

4. Branchez l'appareil à une prise de courant.

5. Appuyez trois fois sur le bouton FONCTION : le voyant « Chauffage du lait uniquement, sans mousse » (7) s'allume. Appuyez ensuite une fois sur le bouton MARCHE/ARRÊT : l'appareil se met en marche. Une fois la température du lait atteinte, l'appareil s'arrête.

6. Une fois l'appareil éteint, ouvrez le couvercle (1), versez le lait chaud et dégustez.

Avertissement : L'appareil se met automatiquement en mode de protection en cas de surchauffe, due à un nombre excessif de cycles d'utilisation consécutifs ou à l'absence de lait. L'appareil affiche un message d'erreur, accompagné de trois voyants rouges clignotants correspondant aux boutons « Chaud et mousse légère » (6), « Chaud et mousse dense » (5) et « Chauffage du lait uniquement, sans mousse » (7). Après environ 5 minutes, l'appareil se met en veille et vous pouvez reprendre son utilisation.

REMARQUE : Nettoyez le réceptier comme indiqué dans la section « NETTOYAGE ET ENTRETIEN » entre deux cycles consécutifs.

7. Éteignez toujours la machine à cappuccino et débranchez-la lorsqu'elle n'est pas utilisée.

Mousse froide uniquement (8)

À l'aide du commutateur FONCTION (9), sélectionnez la LED  correspondant à la position 8.

1. Placez l'appareil sur une surface plane.

2. Ouvrez le COUVERCLE (1) et insérez l'ACCESSOIRE À MOUSSER (4) dans l'emplacement prévu au fond du réceptier.

3. Remplissez le réceptier avec la quantité de lait souhaitée et refermez le couvercle.

REMARQUE : La quantité maximale de lait autorisée est de 150 ml (voir Fig. 1) afin d'éviter les débordements après le moussage. La quantité minimale de lait autorisée est de 75 ml.

REMARQUE : Utilisez du lait entier.

4. Branchez l'appareil à une prise de courant.

5. Appuyez quatre fois sur le bouton FONCTION ; le voyant « Mousse froide uniquement » (8) s'allume. Appuyez ensuite une fois sur le bouton MARCHE/ARRÊT ; la lame du mousser se met en marche pour faire mousser le lait, mais l'élément chauffant ne s'active pas. Le mousser s'arrête automatiquement après utilisation. 6. Une fois l'appareil éteint, ouvrez le couvercle (1), versez le lait mousseux et dégustez.

Avertissement : L'appareil se met automatiquement en mode de protection en cas de surchauffe, due à un nombre excessif de cycles d'utilisation consécutifs ou à un manque de lait. Un message d'erreur s'affiche alors, accompagné de trois voyants rouges clignotants correspondant aux boutons « Chaud et mousse légère » (6), « Chaud et mousse dense » (5) et « Chauffage du lait uniquement, sans mousse » (7). Après environ 5 minutes, l'appareil se remet en veille et vous pouvez reprendre son utilisation.

REMARQUE : Nettoyez le réceptier conformément à la section « NETTOYAGE ET ENTRETIEN » entre deux cycles consécutifs.

7. Éteignez toujours le mousser à lait et débranchez-le lorsqu'il n'est pas utilisé.

NETTOYAGE ET ENTRETIEN

Débranchez toujours l'appareil et laissez-le refroidir avant de le nettoyer.

ATTENTION : Ne jamais immerger le bol et le cordon d'alimentation dans l'eau ni laisser l'humidité entrer en contact avec ces pièces. 1. Lavez le couvercle à l'eau et au détergent doux. Ne pas mettre au lave-vaisselle. Rincez abondamment et séchez.

2. Retirez la pale de mousse et lavez-la soigneusement à l'eau chaude.

3. Lavez l'intérieur du bol avec de l'eau et du détergent doux, puis essuyez-le avec un chiffon doux et humide.

4. Essuyez l'extérieur du bol avec un chiffon doux et humide ou du détergent ; n'utilisez jamais de produits nettoyants toxiques.

5. Il est préférable de laver le produit immédiatement après utilisation.

REMARQUE : N'utilisez pas de produits chimiques, de nettoyants pour acier inoxydable, bois ou abrasifs pour nettoyer l'extérieur de l'appareil, car cela pourrait lui faire perdre son éclat.

Le fabricant se réserve le droit d'apporter des modifications techniques et/ou esthétiques à tout moment pour des raisons de production ou commerciales.

INSTRUCTIONS DE FIN DE VIE

INSTRUCTIONS POUR LA MISE AU REBUT DU PRODUIT CONFORMÉMENT À LA DIRECTIVE EUROPÉENNE 2012/19/UE et ses modifications ultérieures. En fin de vie, ce produit ne doit pas être jeté avec les ordures ménagères. Il peut être déposé dans les déchetteries ou chez les revendeurs proposant ce service. Le tri sélectif des appareils électroménagers contribue à prévenir les conséquences néfastes potentielles d'une élimination inappropriée sur l'environnement et la santé humaine, et permet de récupérer les matériaux qui le composent, ce qui engendre d'importantes économies d'énergie et de ressources. Pour souligner l'obligation de tri sélectif, le produit est marqué du symbole de la poubelle barrée.



CONDITIONS GÉNÉRALES DE GARANTIE

Fratelli Guzzini S.p.A. u.s. garantit cet appareil pendant 24 mois à compter de la date d'achat contre tout défaut de fabrication et tout défaut de matériaux. La garantie ne couvre pas les dommages accidentels, une utilisation inappropriée ou la négligence (veuillez lire attentivement le mode d'emploi fourni avec le produit), l'usure normale ni les défauts mineurs ayant un impact négligeable sur la valeur ou le fonctionnement du produit. La garantie est nulle si le produit est modifié ou réparé par une personne non autorisée.

PROCÉDURE DE DEMANDE D'ASSISTANCE

Conservez le ticket de caisse (pour les achats en magasin ou tout autre document pour les achats en ligne ou les achats promotionnels). Conservez l'emballage du produit, car il le protégera en cas de transport pour une intervention technique. Pour toute intervention sous garantie effectuée en point de vente, le client est responsable du retour du produit au point de vente. Le produit doit être retourné propre et dans son emballage d'origine ou dans un emballage adapté afin d'éviter tout dommage pendant le transport. Le client doit également fournir une preuve d'achat pour faire valoir sa garantie. Le point de vente vérifie la validité de la garantie et envoie une demande d'approbation au service client de Fratelli Guzzini (info@fratelliguzzini.com), au moyen du formulaire approprié dûment rempli et accompagné d'une copie du justificatif d'achat. Après approbation de Fratelli Guzzini, qui peut dans certains cas nécessiter le retour du produit, le point de vente procédera au remplacement du produit ou du composant défectueux.

Pour les autres modes de vente (par exemple, commerce électronique ou offres promotionnelles), le client doit contacter le responsable des ventes auprès duquel l'achat a été effectué, en lui fournissant le justificatif de livraison, afin de faire valoir sa garantie. Le responsable des ventes vérifie la validité de la garantie et envoie une demande d'approbation au service client de Fratelli Guzzini (info@fratelliguzzini.com), au moyen du formulaire approprié dûment rempli et accompagné d'une copie du justificatif d'achat. Après validation par Fratelli Guzzini, qui peut dans certains cas nécessiter le retour du produit, le produit ou composant défectueux sera remplacé.

Pour toute assistance de premier niveau (informations sur le fonctionnement du produit et les procédures de garantie), veuillez contacter le service client de Fratelli Guzzini à l'adresse e-mail suivante : info@fratelliguzzini.com.

MILCHAUFSCÄUMER

Guzzini Kleingeräte entsprechen den geltenden Normen und gesetzlichen Bestimmungen zur Gerätesicherheit.

HINWEISE ZUM KAUF

Das Produkt wird in einer speziell angefertigten Verpackung geliefert.

Die Verpackung enthält:

1 komplette Cappuccino-Maschine mit angeschlossener Basisstation, 1 Bedienungsanleitung.

Prüfen Sie, ob alle Teile vorhanden sind und ob Verpackung und Produkt unbeschädigt sind. Sollten Teile fehlen oder beschädigt sein, wenden Sie sich bitte umgehend an Ihren Händler, bevor Sie das Gerät installieren.

Lesen Sie diese Bedienungsanleitung vor der ersten Benutzung sorgfältig durch und bewahren Sie sie zum späteren Nachschlagen auf.

ALLGEMEINE SICHERHEITSHINWEISE

Lesen Sie alle Anweisungen. Verpackungsmaterialien dürfen keinesfalls in Reichweite von Kindern aufbewahrt werden, da sie eine Gefahrenquelle darstellen. Entsorgen Sie Verpackungsmaterialien nicht in der Umwelt, sondern gemäß den geltenden Vorschriften. Vergewissern Sie sich vor dem Anschließen des Geräts, dass das Typenschild (siehe Etikett auf der Basisstation) mit dem Stromnetz übereinstimmt. Die Installation muss gemäß den im jeweiligen Land geltenden Vorschriften, den Anweisungen des Herstellers und durch qualifiziertes Fachpersonal oder durch Personen, die diese Bedienungsanleitung gelesen haben, erfolgen.

Für die elektrische Sicherheit dieses Geräts ist ein Erdungssystem zwingend erforderlich. Fratelli Guzzini übernimmt keine Haftung für Schäden, die durch fehlende Erdung entstehen. Im Zweifelsfall wenden Sie sich an einen zertifizierten Elektriker. Dieser prüft, ob die elektrische Kapazität des Systems für die auf dem Typenschild angegebene maximale Leistung des Geräts ausreicht. Der Elektriker muss außerdem sicherstellen, dass der Querschnitt der Systemkabel für die vom Gerät aufgenommene Leistung geeignet ist.

Achten Sie stets darauf, Verbrennungen durch unsachgemäße Verwendung zu vermeiden. Berühren Sie niemals heiße Teile! Fassen Sie das Gerät niemals mit nassen Händen oder Füßen an.

Verwenden Sie das Produkt nicht im Freien. Stellen Sie sicher, dass die elektrischen Bauteile, Stecker und Kabel trocken sind. Tauchen Sie das Gerät niemals in Wasser ein. Schützen Sie das Gerät vor Spritzwasser.

Verwenden Sie niemals Verlängerungskabel in Badezimmern oder Duschen.

Rollen Sie das Netzkabel vollständig ab, um gefährliche Überhitzung zu vermeiden. Ziehen Sie nicht am Netzkabel, um das Gerät vom Stromnetz zu trennen. Ziehen Sie den Netzstecker, wenn das Gerät nicht benutzt wird, bei Gewitter, im Falle einer Fehlfunktion, vor dem Anschließen oder Entfernen von Zubehör und vor jeder Reinigung. Verwenden Sie das Gerät nicht mit einer externen Zeitschaltuhr oder Fernbedienung. Ziehen Sie den Netzstecker immer, bevor Sie eine Inspektion durchführen. Halten Sie das Netzkabel von heißen Oberflächen, Kanten und scharfen Gegenständen fern. Wenn das Netzkabel beschädigt ist, darf es nur von einem qualifizierten Techniker durch ein gleichwertiges Kabel ersetzt werden. **Lebensgefahr durch Stromschlag!** Die Oberfläche, auf der das Produkt steht, muss eben, fest und hitzebeständig sein; die Neigung darf 2° nicht überschreiten. Reinigen Sie das Produkt vor dem ersten Gebrauch gemäß den Anweisungen im Kapitel „Reinigung und Wartung“.

Wichtig: Reinigen Sie keine Teile im Geschirrspüler und tauchen Sie den Behälter nicht in Wasser, da dies das Produkt dauerhaft beschädigen und zum Erlöschen der Garantie führen kann.

Der mitgelieferte Sockel darf nur für den vorgesehenen Zweck verwendet werden.

Verwenden Sie das Gerät nicht ohne die eingebauten Komponenten, um die Heizelemente nicht zu beschädigen. Ziehen Sie den Netzstecker, wenn das Gerät nicht benutzt wird und vor der Reinigung. Lassen Sie das Gerät abkühlen, bevor Sie Komponenten einsetzen oder entnehmen oder es reinigen. Achten Sie darauf, dass das Kabel nicht über die Tisch- oder Arbeitsplattenkante hängt oder heiße Oberflächen berührt. Stellen Sie sicher, dass das Gerät auf einer festen, ebenen Fläche und außerhalb der Reichweite von Kindern verwendet wird, um ein Umkippen und damit verbundene Schäden oder Verletzungen zu vermeiden. Halten Sie Hände und Utensilien während des Mixvorgangs vom Behälter fern, um das Risiko schwerer Verletzungen oder Beschädigungen des Mixers zu verringern. Um Brand-, Stromschlag- oder Verletzungsgefahren zu vermeiden, tauchen Sie das Kabel, den Stecker, den Behälter oder den Sockel nicht in Wasser oder andere Flüssigkeiten. Bei der Benutzung des Geräts durch oder in der Nähe von Kindern ist eine enge Aufsicht erforderlich. Berühren Sie nicht die heiße Oberfläche. Benutzen Sie den Griff oder den Knopf. Seien Sie beim Bewegen eines Geräts mit heißem Wasser äußerst vorsichtig.

Vermeiden Sie den Kontakt mit beweglichen Teilen. Die Verwendung von Zubehör, das nicht vom Hersteller empfohlen oder verkauft wird, kann zu Bränden, Stromschlägen oder Verletzungen führen.

Benutzen Sie kein Gerät mit beschädigtem Kabel oder Stecker oder nach einer Fehlfunktion, einem Sturz oder einer Beschädigung jeglicher Art. Das Gerät ist ausschließlich zum Aufschäumen und Erhitzen von Milch bestimmt. Verwenden Sie das Gerät nicht für andere als die vorgesehenen Zwecke. Benutzen Sie das Gerät nur für den in dieser Bedienungsanleitung beschriebenen Zweck. Jede andere Verwendung oder jeder Missbrauch kann gefährlich sein. Fratelli Guzzini übernimmt keine Haftung für Schäden, die durch unsachgemäße Verwendung entstehen. Dieses Gerät ist mit einem Schutzkontaktstecker ausgestattet. Stellen Sie sicher, dass die Steckdose ordnung-

gemäß geerdet ist. Dieses Gerät kann von Kindern ab 8 Jahren benutzt werden, wenn sie beaufsichtigt werden oder eine Einweisung in die sichere Benutzung des Geräts erhalten haben und die damit verbundenen Gefahren verstehen. Reinigung und Wartung sollten nur von Kindern unter 8 Jahren und unter Aufsicht durchgeführt werden. Bewahren Sie das Gerät und das Netzkabel außerhalb der Reichweite von Kindern unter 8 Jahren auf.

Personen mit eingeschränkten physischen, sensorischen oder geistigen Fähigkeiten oder mangelnder Erfahrung und Kenntnis können das Gerät benutzen, wenn sie beaufsichtigt werden, eine Einweisung in die sichere Benutzung erhalten haben und die damit verbundenen Gefahren verstehen. Kinder sollten nicht mit dem Gerät spielen. Benutzen Sie das Gerät immer mit aufgesetztem Deckel. Stellen Sie das Gerät niemals auf oder in die Nähe einer heißen Gas- oder Elektroherdplatte oder an einen Ort, an dem es mit einem heißen Gerät in Berührung kommen könnte.

Dieses Gerät ist für den Hausgebrauch und ähnliche Anwendungen bestimmt, wie z. B.:

- BETRIEBSKÜCHEN IN GESCHÄFTEN, BÜROS UND ANDEREN ARBEITSUMGEBUNGEN;
- LANDWIRTSCHAFTLICHE BETRIEBE;
- GÄSTE IN HOTELS, MOTELS UND ANDEREN UNTERKÜNFTEIN;
- PENSIONEN.

Kinder sollten beaufsichtigt werden, um sicherzustellen, dass sie nicht mit dem Gerät spielen. Dieses Gerät ist nur für den Gebrauch in Innenräumen bestimmt. Nicht im Freien verwenden! Bewahren Sie diese Anleitung auf.

VOR DER ERSTEN VERWENDUNG

Das Gerät kann für folgende Funktionen einzeln verwendet werden: Heißer, fester Milchschaum (5); Heißer, leichter Milchschaum (6); Nur Milch erwärmen, ohne Milchschaum (7); Nur kalter Milchschaum (8).

1. Reinigen Sie vor der ersten Benutzung des Cappuccino-Geräts alle Teile wie im Abschnitt „REINIGUNG UND WARTUNG“ beschrieben.
2. Wichtig: Reinigen Sie keine Teile in der Spülmaschine und tauchen Sie den Behälter nicht in Wasser. Dies kann das Produkt irreparabel beschädigen und zum Erlöschen der Garantie führen.
3. Die zu erhitzende oder aufzuschäumende Milchmenge muss den Angaben in Abbildung 1 entsprechen.

BEDIENUNG IHRES MILCHAUFSCÄUMER

Heißer, fester Schaum (5)

Wählen Sie mit dem Funktionsschalter (9) die LED-Anzeige  für Position 5.

1. Stellen Sie das Gerät auf eine ebene Fläche.
2. Öffnen Sie den Deckel (1) und setzen Sie den Aufschäumaufsatz (4) in die entsprechende Öffnung am Boden des Behälters ein.
3. Füllen Sie den Behälter mit der gewünschten Milchmenge (siehe Abbildung 1) und setzen Sie den Deckel (1) wieder auf.

HINWEIS: Die maximale Milchmenge beträgt 150 ml (siehe Abb. 1), um ein Überlaufen nach dem Aufschäumen zu verhindern. Die minimale Milchmenge beträgt 75 ml.

HINWEIS: Verwenden Sie kalte Vollmilch (5–10 °C).

4. Stecken Sie den Netzstecker in eine Steckdose.
5. Drücken Sie die Funktionstaste einmal. Die Anzeige „Warmer, fester Schaum“ (5) leuchtet auf. Drücken Sie anschließend einmal die Ein-/Aus-Taste; das Gerät schaltet sich ein. Sobald die Milchtemperatur den eingestellten Wert erreicht hat, schaltet sich das Gerät automatisch aus.

Hinweis: Sie können den Betrieb jederzeit durch einmaliges Drücken der Ein-/Aus-Taste unterbrechen.

6. Sobald sich das Gerät ausgeschaltet hat, öffnen Sie den Deckel, gießen Sie die heiße, aufgeschäumte Milch ein und genießen Sie sie.

Warnung: Das Gerät schaltet sich bei Überhitzung automatisch in den Schutzmodus, entweder aufgrund zu vieler aufeinanderfolgender Betriebszyklen oder wenn sich keine Milch im Behälter befindet. Das Gerät zeigt eine Fehlermeldung an und drei blinkende rote LEDs leuchten auf, die den Tasten „Warmer, leichter Milchschaum“ (6), „Warmer, fester Milchschaum“ (5) und „Nur Milch erhitzen, kein Milchschaum“ (7) entsprechen. Nach ca. 5 Minuten wechselt das Gerät in den Standby-Modus und kann wieder verwendet werden.

HINWEIS: Reinigen Sie den Behälter zwischen zwei aufeinanderfolgenden Betriebszyklen gemäß den Anweisungen im Abschnitt „REINIGUNG UND WARTUNG“.

7. Schalten Sie die Kaffeemaschine immer aus und ziehen Sie den Netzstecker, wenn sie nicht benutzt wird.

Warmer, leichter Milchschaum (6):

Wählen Sie mit dem Funktionsschalter (9) die LED  für Position 6 aus.

1. Stellen Sie das Gerät auf eine ebene Fläche.
2. Öffnen Sie den Deckel (1) und setzen Sie den Milchaufschäumer (4) in die entsprechende Öffnung am Boden

des Behälters ein.

3. Füllen Sie den Behälter mit der gewünschten Milchmenge (siehe Abb. 1) und setzen Sie den Deckel (1) wieder auf.

HINWEIS: Die maximale Milchmenge beträgt 150 ml (siehe Abb. 1), um ein Überlaufen nach dem Aufschäumen zu verhindern. Die Mindestmenge beträgt 75 ml.

HINWEIS: Verwenden Sie kalte Vollmilch (5–10 °C).

4. Stecken Sie den Stecker in eine Steckdose.

5. Drücken Sie die Funktionstaste zweimal: Die Anzeige „Warmer, leichter Schaum“ (6) leuchtet auf. Drücken Sie anschließend einmal die Ein-/Aus-Taste: Das Gerät schaltet sich ein. Sobald die Milchttemperatur den eingestellten Wert erreicht hat, schaltet sich das Gerät automatisch aus.

Hinweis: Sie können den Betrieb jederzeit durch einmaliges Drücken der Ein-/Aus-Taste unterbrechen.

6. Sobald sich das Gerät ausgeschaltet hat, öffnen Sie den Deckel, füllen Sie die heiße, aufgeschäumte Milch ein und genießen Sie Ihren Kaffee.

Warnung: Das Gerät schaltet sich automatisch in den Selbstschutzmodus, wenn es überhitzt, entweder durch zu viele aufeinanderfolgende Betriebszyklen oder wenn zu wenig Milch vorhanden ist. Das Gerät zeigt eine Fehlermeldung an und drei blinkende rote Lichter leuchten auf, die den Tasten „Warm, leichter Schaum“ (6), „Warm, fester Schaum“ (5) und „Nur Milch erhitzen, kein Schaum“ (7) entsprechen. Nach etwa 5 Minuten wechselt das Gerät in den Standby-Modus und kann wieder verwendet werden.

HINWEIS: Reinigen Sie den Behälter nach jedem Betriebszyklus gemäß der Anleitung im Abschnitt „REINIGUNG UND WARTUNG“.

7. Schalten Sie die Kaffeemaschine immer aus und ziehen Sie den Netzstecker, wenn sie nicht benutzt wird.

Nur Milch erhitzen, kein Schaum (7):

Wählen Sie mit dem Funktionsschalter (9) die LED-Taste  entsprechend Position 7 aus.

1. Stellen Sie das Gerät auf eine ebene Fläche.

2. Öffnen Sie den Deckel (1) und setzen Sie den Milchaufschäumer (4) in die entsprechende Öffnung am Boden des Behälters ein.

3. Füllen Sie den Behälter mit der gewünschten Milchmenge und setzen Sie den Deckel (1) wieder auf.

HINWEIS: Die maximale Milchmenge beträgt 300 ml (siehe Abb. 1), um ein Überlaufen nach dem Mischen zu verhindern. Die Mindestmenge beträgt 75 ml.

HINWEIS: Verwenden Sie kalte Vollmilch (5–10 °C).

4. Stecken Sie den Stecker in eine Steckdose.

5. Drücken Sie die Funktionstaste dreimal: Die Anzeige „Nur Milcherwärmung, kein Aufschäumen“ (7) leuchtet auf. Drücken Sie anschließend einmal die Ein-/Aus-Taste: Das Gerät schaltet sich ein. Sobald die Milchttemperatur den eingestellten Wert erreicht hat, schaltet sich das Gerät automatisch ab.

6. Nach dem Ausschalten des Geräts öffnen Sie den Deckel (1), gießen die heiße Milch ein und genießen Sie sie.

Warnung: Das Gerät schaltet sich bei Überhitzung automatisch in den Schutzmodus, entweder aufgrund zu vieler aufeinanderfolgender Betriebszyklen oder wenn sich keine Milch im Behälter befindet. Das Gerät zeigt eine Fehlermeldung an und lässt drei rote Lichter blinken, die den Tasten „Warm und leichter Schaum“ (6), „Warm und fester Schaum“ (5) und „Nur Milch erhitzen, kein Schaum“ (7) entsprechen. Nach ca. 5 Minuten wechselt das Gerät in den Standby-Modus und kann wieder verwendet werden.

HINWEIS: Reinigen Sie den Behälter zwischen zwei aufeinanderfolgenden Betriebszyklen wie im Abschnitt „REINIGUNG UND WARTUNG“ beschrieben.

7. Schalten Sie die Kaffeemaschine immer aus und ziehen Sie den Netzstecker, wenn sie nicht benutzt wird.

Nur Kaltschaum (8)

Wählen Sie mit dem Funktionsschalter (9) die LED-Anzeige  für Position 8.

1. Stellen Sie das Gerät auf eine ebene Fläche.

2. Öffnen Sie den Deckel (1) und setzen Sie den Aufschäum Aufsatz (4) in die entsprechende Öffnung am Boden des Behälters ein.

3. Füllen Sie den Behälter mit der gewünschten Milchmenge und schließen Sie den Deckel.

HINWEIS: Die maximale Milchmenge beträgt 150 ml (siehe Abb. 1), um ein Überlaufen nach dem Aufschäumen zu verhindern. Die Mindestmenge beträgt 75 ml.

HINWEIS: Verwenden Sie Vollmilch.

4. Stecken Sie den Netzstecker in eine Steckdose.

5. Drücken Sie die Funktionstaste viermal. Die Anzeige „Nur Kaltschaum“ (8) leuchtet auf. Drücken Sie anschließend einmal die Ein-/Aus-Taste. Das Aufschäummesser dreht sich, um die Milch aufzuschäumen, das Heizelement wird jedoch nicht aktiviert. Der Milchaufschäumer schaltet sich nach Gebrauch automatisch ab.

6. Sobald sich das Gerät ausgeschaltet hat, öffnen Sie den Deckel (1), füllen Sie die aufgeschäumte Milch ein und genießen Sie sie.

Warnung: Das Gerät schaltet sich automatisch in den Schutzmodus, wenn es überhitzt, entweder durch zu viele aufeinanderfolgende Benutzungen oder wenn zu wenig Milch vorhanden ist. Das Gerät zeigt eine Fehlermeldung an und lässt drei rote Lichter blinken, die den Tasten „Warmer, leichter Schaum“ (6), „Warmer, fester Schaum“ (5) und „Nur Milch erhitzen, kein Schaum“ (7) entsprechen. Nach etwa 5 Minuten wechselt das Gerät in den Standby-Modus und kann wieder verwendet werden.

HINWEIS: Reinigen Sie den Behälter nach jedem Benutzungsvorgang gemäß dem Abschnitt „REINIGUNG UND WARTUNG“.

7. Schalten Sie den Milchaufschäumer immer aus und ziehen Sie den Netzstecker, wenn er nicht benutzt wird.

REINIGUNG UND WARTUNG: Ziehen Sie vor der Reinigung immer den Netzstecker und lassen Sie das Gerät abkühlen.

VORSICHT: Tauchen Sie den Behälter und das Netzkabel niemals in Wasser und achten Sie darauf, dass diese Teile nicht mit Feuchtigkeit in Berührung kommen.

1. Den Deckel mit Wasser und mildem Spülmittel waschen. Der Deckel ist nicht spülmaschinengeeignet. Gründlich abspülen und trocknen.
2. Den Milchaufschäumer abnehmen und gründlich mit warmem Wasser waschen.
3. Die Innenseite der Schüssel mit Wasser und mildem Spülmittel reinigen und anschließend mit einem weichen, feuchten Tuch auswischen.
4. Die Außenseite der Schüssel mit einem weichen, feuchten Tuch oder Spülmittel abwischen. Verwenden Sie niemals aggressive Reinigungsmittel.
5. Es empfiehlt sich, das Produkt direkt nach Gebrauch zu reinigen.

HINWEIS: Verwenden Sie keine chemischen, Edelstahl-, Holz- oder Scheuermittel zur Reinigung der Außenseite des Geräts, da diese den Glanz beeinträchtigen können. Der Hersteller behält sich das Recht vor, jederzeit technische und/oder ästhetische Änderungen aus Produktions- oder kommerziellen Gründen vorzunehmen.

ENTSORGUNGSANWEISUNGEN ANWEISUNGEN ZUR ORDNUNGSGEMÄSS DER EUROPÄISCHEN RICHTLINIE 2012/19/EU UND IHREN NACHFOLGENDEN ÄNDERUNGEN.

Am Ende seiner Nutzungsdauer darf das Produkt nicht im Hausmüll entsorgt werden. Es kann zu den von den Kommunen eingerichteten Sammelstellen oder zu Händlern gebracht werden, die diesen Service anbieten. Die getrennte Entsorgung von Elektrogeräten trägt dazu bei, negative Folgen für Umwelt und Gesundheit durch unsachgemäße Entsorgung zu vermeiden und ermöglicht die Rückgewinnung der verwendeten Materialien, was zu erheblichen Energie- und Ressourceneinsparungen führt. Um auf die Pflicht zur getrennten Entsorgung hinzuweisen, ist das Produkt mit dem Symbol einer durchgestrichenen Mülltonne gekennzeichnet.



ALLGEMEINE GARANTIEBEDINGUNGEN

Fratelli Guzzini S.p.A. u.s. gewährt für dieses Gerät eine Garantie von 24 Monaten ab Kaufdatum gegen Herstellungs- und Materialfehler. Die Garantie deckt keine Schäden durch Unfälle, unsachgemäße Verwendung oder Fahrlässigkeit ab (bitte lesen Sie die beiliegende Bedienungsanleitung sorgfältig durch), normale Abnutzung oder geringfügige Mängel, die den Wert oder die Funktion des Produkts nur unerheblich beeinträchtigen. Die Garantie erlischt, wenn das Produkt von nicht autorisierten Personen verändert oder repariert wird.

VORGEHENSWEISE BEI HILFEANGABEN

Bewahren Sie den Kaufbeleg auf (Kaufbeleg bei Käufen im Geschäft oder andere Unterlagen bei Online-Käufen oder Aktionskäufen). Bewahren Sie die Produktverpackung auf, da diese das Produkt beim Transport zur technischen Unterstützung schützt. Bei Garantieleistungen, die über eine Verkaufsstelle (POS) erworben wurden, ist der Kunde für die Rücksendung des Produkts an die Verkaufsstelle verantwortlich. Der Kunde muss das Produkt sauber und in der Originalverpackung oder einer alternativen Verpackung, die Transportschäden verhindert, zurücksenden. Zum Nachweis des Garantieanspruchs ist außerdem ein Kaufbeleg vorzulegen. Der Händler prüft die Gültigkeit der Garantie und sendet den Genehmigungsantrag mit dem entsprechenden, vollständig ausgefüllten Formular und einer Kopie des Kaufbelegs an Fratelli Guzzini (Kundenservice) unter der E-Mail-Adresse info@fratelliguzzini.com. Nach Genehmigung durch Fratelli Guzzini, die in manchen Fällen die Rücksendung des Produkts erfordert, tauscht der Händler das defekte Produkt oder Bauteil aus. Bei anderen Vertriebswegen (z. B. Online-Handel oder Werbeanzeigen) muss sich der Kunde mit dem zuständigen Vertriebsmitarbeiter (GDV) in Verbindung setzen, bei dem der Kauf getätigt wurde, und den Lieferschein vorlegen, um den Garantieanspruch nachzuweisen. Die GDV prüft die Gültigkeit der Garantie und sendet den Genehmigungsantrag mit dem entsprechenden Formular, vollständig ausgefüllt und zusammen mit einer Kopie des Kaufbelegs, an Fratelli Guzzini (Kundendienst) unter der E-Mail-Adresse info@fratelliguzzini.com. Nach Genehmigung durch Fratelli Guzzini, die in manchen Fällen die Rücksendung des Produkts erfordert, wird das defekte Produkt oder Bauteil ersetzt.

Erststufige Unterstützung (zur Produktfunktionalität und zum Garantieabwicklungsverfahren) erhalten Sie von einem Mitarbeiter des Fratelli Guzzini-Kundendienstes unter der E-Mail-Adresse info@fratelliguzzini.com.

CAFETERA

Los pequeños electrodomésticos Guzzini cumplen con las normas y disposiciones legales vigentes en materia de seguridad.

NOTAS PARA LA COMPRA

En el momento de la compra, el producto se entrega en una caja diseñada especialmente para este fin.

El paquete contiene:

1 cafetera completa con base de alimentación integrada y 1 manual de instrucciones.

Compruebe que no falte ninguna pieza y que tanto el embalaje como el producto estén en buen estado. Si alguna pieza falta o está dañada, póngase en contacto con su distribuidor inmediatamente antes de realizar cualquier instalación.

Lea atentamente este manual de instrucciones antes de usar el producto y consérvelo para futuras consultas.

ADVERTENCIAS GENERALES DE SEGURIDAD

Lea todas las instrucciones.

Mantenga el embalaje fuera del alcance de los niños, ya que puede ser peligroso. No lo tire al medio ambiente; deséchelo de acuerdo con la normativa vigente.

Antes de conectar el aparato, asegúrese de que la placa de características (consulte la etiqueta en la base de alimentación) coincide con la de la red eléctrica. La instalación debe realizarse de acuerdo con la normativa vigente en el país donde se utilice el producto, siguiendo las instrucciones del fabricante y por personal cualificado o que haya leído este manual. Para la seguridad eléctrica de este aparato, es obligatorio conectarlo a tierra. Fratelli Guzzini no se responsabiliza de los daños causados por la falta de conexión a tierra.

En caso de duda, contacte con un electricista certificado que verificará que la capacidad eléctrica del sistema sea adecuada para la potencia máxima del aparato indicada en la etiqueta. El electricista también deberá asegurarse de que la sección transversal de los cables del sistema sea la adecuada para la potencia que consume el aparato. Tenga siempre cuidado para evitar quemaduras por un uso incorrecto. ¡Nunca toque las partes calientes!

Nunca toque el aparato con las manos o los pies mojados. No utilice el producto en exteriores; asegúrese de que los componentes eléctricos, los enchufes y los cables estén secos. Nunca sumerja el aparato en agua.

Proteja el aparato de salpicaduras o goteos. Nunca utilice alargadores en baños o duchas.

Desenrolle el cable de alimentación completamente para evitar un sobrecalentamiento peligroso. No tire del cable de alimentación para desconectar el aparato de la toma de corriente. Desconecte el aparato de la toma de corriente cuando no esté en uso, durante tormentas eléctricas, en caso de mal funcionamiento, antes de conectar o desconectar accesorios y antes de cualquier limpieza. No utilice el aparato con un temporizador externo ni con un mando a distancia. Desconecte siempre el aparato antes de realizar cualquier inspección.

No deje el cable de alimentación cerca de superficies calientes, bordes u objetos punzantes.

Si el cable de alimentación está dañado, debe ser reemplazado por uno de características similares únicamente por un técnico cualificado. **¡Riesgo de muerte por descarga eléctrica!**

La superficie donde se coloque el producto debe ser nivelada, sólida, firme y resistente al calor; la superficie no debe tener una inclinación superior a 2°. Lave el producto antes de usarlo, siguiendo atentamente las instrucciones del capítulo «Limpieza y mantenimiento». **Importante: No lave ningún componente en el lavavajillas ni sumerja la jarra en agua, ya que esto podría dañar el producto de forma permanente y anular la garantía.**

La base suministrada no debe utilizarse para otros fines que los previstos. No utilice el aparato sin componentes en su interior para evitar dañar las resistencias. Desconecte el aparato de la toma de corriente cuando no lo utilice y antes de limpiarlo. Deje que el aparato se enfríe antes de insertar o extraer componentes y antes de limpiarlo.

No deje que el cable cuelgue del borde de una mesa o encimera ni que toque una superficie caliente.

Asegúrese de utilizar el aparato sobre una superficie sólida y nivelada, fuera del alcance de los niños, para evitar que se vuelque y prevenir daños o lesiones. Mantenga las manos y los utensilios fuera del vaso mientras mezcla para reducir el riesgo de lesiones graves o daños a la batidora. Para protegerse contra incendios, descargas eléctricas o lesiones, no sumerja el cable, los enchufes, el vaso ni la base en agua ni en ningún otro líquido.

Es necesaria la supervisión de un adulto cuando un niño utilice el aparato o esté cerca de él.

No toque la superficie caliente. Utilice el asa o el botón. Tenga mucho cuidado al mover un aparato que contenga agua caliente. Evite el contacto con las piezas móviles. El uso de accesorios no recomendados ni vendidos por el fabricante puede provocar incendios, descargas eléctricas o lesiones. No utilice ningún aparato con un cable o enchufe dañado, ni después de una avería, caída o cualquier otro tipo de daño. Este aparato está diseñado únicamente para espumar y calentar leche. No lo utilice para otros fines. Utilice el aparato únicamente para el uso previsto, tal como se describe en este manual de instrucciones. Cualquier otro uso o mal uso puede ser peligroso. Fratelli Guzzini no se responsabiliza de los daños causados por un uso indebido. Este aparato está equipado con un enchufe con toma de tierra. Asegúrese de que la toma de corriente esté correctamente conectada a tierra.

Este aparato puede ser utilizado por niños mayores de 8 años si cuentan con supervisión o han recibido instrucciones sobre su uso seguro y comprenden los riesgos que conlleva. La limpieza y el mantenimiento no deben ser reali-

zados por niños menores de 8 años, a menos que estén bajo supervisión. Mantenga el aparato y su cable fuera del alcance de los niños menores de 8 años. Los aparatos pueden ser utilizados por personas con capacidades físicas, sensoriales o mentales reducidas, o con falta de experiencia y conocimiento, siempre que estén bajo supervisión o hayan recibido instrucciones sobre el uso seguro del aparato y comprendan los riesgos que implica.

Los niños no deben jugar con el aparato. Utilice siempre el aparato con la tapa puesta.

Nunca coloque el aparato sobre o cerca de una hornilla de gas o eléctrica caliente, ni en un lugar donde pueda entrar en contacto con un aparato caliente.

Este aparato está diseñado para uso doméstico y aplicaciones similares, tales como:

- Cocinas para el personal en tiendas, oficinas y otros entornos laborales;
- Vacaciones en granjas;
- Huéspedes en hoteles, moteles y otros alojamientos;
- Alojamientos tipo Bed & Breakfast.

Los niños deben ser supervisados para asegurar que no jueguen con el aparato.

Este aparato está diseñado para uso en interiores únicamente. ¡No lo utilice en exteriores!

Conserve estas instrucciones.

ANTES DEL PRIMER USO

El aparato permite realizar las siguientes operaciones por separado: Espuma caliente y densa (5); Espuma caliente y ligera (6); Solo calentar la leche, sin espuma (7); Solo espuma fría (8).

1. Antes de usar la cafetera, limpie todos los componentes como se describe en la sección "LIMPIEZA Y MANTENIMIENTO".

2. Importante: No lave ningún componente en el lavavajillas ni sumerja el recipiente en agua. Esto podría dañar irremediablemente el producto y anular la garantía. 3. La cantidad de leche que se va a calentar o espumar debe cumplir con los requisitos indicados en la **Figura 1**.

FUNCIONAMIENTO DE SU CAFETERA

Espuma caliente y densa (5)

Mediante el interruptor de FUNCIÓN (9), seleccione el LED  correspondiente a la posición 5.

1. Coloque el aparato sobre una superficie plana.

2. Abra la TAPA (1) e inserte el ACCESORIO PARA ESPUMAR (4) en la ranura correspondiente de la parte inferior del recipiente.

3. Llene el recipiente con la cantidad de leche deseada (véase la Figura 1) y vuelva a colocar la TAPA (1).

NOTA: La cantidad máxima de leche permitida es de 150 ml (véase la Fig. 1), para evitar que se derrame después de espumarla. La cantidad mínima de leche permitida es de 75 ml.

NOTA: Utilice leche entera fría (5-10 °C).

4. Enchufe el aparato a una toma de corriente.

5. Pulse el botón de FUNCIÓN una vez; El indicador de "Espuma caliente y densa" (5) se iluminará. Pulse el botón de encendido/apagado una vez; el aparato comenzará a funcionar. Una vez que la leche alcance la temperatura programada, el aparato se detendrá.

Nota: Durante el funcionamiento, puede interrumpirlo pulsando el botón de encendido/apagado una vez.

6. Una vez que el aparato se haya apagado, abra la tapa, vierta la leche caliente y espumosa, y disfrute.

Advertencia: El aparato entra automáticamente en modo de autoprotección en caso de sobrecalentamiento, ya sea por un número excesivo de ciclos de uso consecutivos o si no contiene leche. El aparato muestra un mensaje de error con tres luces rojas parpadeantes que corresponden a los botones "Espuma ligera y caliente" (6), "Espuma densa y caliente" (5) y "Solo calentar leche, sin espuma" (7). Tras aproximadamente 5 minutos, el aparato entrará en modo de espera y podrá reanudar su uso.

NOTA: Limpie el recipiente entre dos ciclos consecutivos siguiendo las instrucciones de la sección "LIMPIEZA Y MANTENIMIENTO".

7. Apague siempre la cafetera y desconéctela de la corriente cuando no la utilice.

Espuma ligera y caliente (6)

Seleccione el LED  correspondiente a la posición 6 con el interruptor de FUNCIÓN (9).

1. Coloque el aparato sobre una superficie plana. 2. Abra la TAPA (1) e inserte el ACCESORIO PARA ESPUMAR (4) en la ranura correspondiente de la base del recipiente.

3. Llene el recipiente con la cantidad de leche deseada (véase la figura 1) y vuelva a colocar la TAPA (1).

NOTA: La cantidad máxima de leche permitida es de 150 ml (véase la figura 1), para evitar que se derrame después de espumarla. La cantidad mínima de leche permitida es de 75 ml.

NOTA: Utilice leche entera fría (entre 5 y 10 °C).

4. Enchufe el aparato a una toma de corriente.

5. Pulse el botón FUNCIÓN dos veces: se encenderá el indicador «Espuma ligera y caliente» (6). A continuación,

pulse el botón ENCENDIDO/APAGADO una vez: el aparato comenzará a funcionar. Una vez que la temperatura de la leche alcance el valor programado, el aparato se detendrá.

Nota: Durante el funcionamiento, puede interrumpirlo pulsando el botón ENCENDIDO/APAGADO una vez. 6. Una vez apagado el aparato, abra la tapa, vierta la leche caliente y espumosa, y disfrute.

Advertencia: El aparato entra automáticamente en modo de autoprotección si se sobrecalienta, ya sea por un número excesivo de ciclos de uso consecutivos o por falta de leche. El aparato muestra un mensaje de error con tres luces rojas parpadeantes que corresponden a los botones "Calentar, espuma ligera" (6), "Calentar, espuma densa" (5) y "Solo calentar leche, sin espuma" (7). Tras aproximadamente 5 minutos, el aparato entrará en modo de espera y podrá reanudar su uso.

NOTA: Limpie el recipiente como se indica en la sección "LIMPIEZA Y MANTENIMIENTO" entre dos ciclos consecutivos.

7. Apague siempre la cafetera y desconéctela de la toma de corriente cuando no la utilice.

Solo calentar leche, sin espuma (7)

Con el interruptor de FUNCIÓN (9), seleccione el LED  correspondiente a la posición 7.

1. Coloque el aparato sobre una superficie plana.
2. Abra la tapa (1) e inserte el accesorio espumador (4) en la ranura correspondiente de la base del recipiente.
3. Llène el recipiente con la cantidad de leche deseada y vuelva a colocar la tapa (1).

NOTA: La cantidad máxima de leche permitida es de 300 ml (véase la figura 1), para evitar que se derrame después de mezclar. La cantidad mínima de leche permitida es de 75 ml.

NOTA: Utilice leche entera y fría (entre 5 y 10 °C).

4. Enchufe el aparato a una toma de corriente.

5. Pulse el botón FUNCIÓN tres veces: se iluminará el indicador «Solo calentamiento de leche, sin espuma» (7). A continuación, pulse el botón de ENCENDIDO/APAGADO una vez: el aparato comenzará a funcionar. Una vez que la leche alcance la temperatura programada, el aparato se apagará.

6. Una vez apagado el aparato, abra la tapa (1), vierta la leche caliente y disfrútela. Advertencia: El aparato entra automáticamente en modo de autoprotección en caso de sobrecalentamiento, ya sea por un número excesivo de ciclos de uso consecutivos o si no contiene leche. El aparato muestra un mensaje de error con tres luces rojas parpadeantes que corresponden a los botones "Calentar y espuma ligera" (6), "Calentar y espuma densa" (5) y "Solo calentar leche, sin espuma" (7). Tras aproximadamente 5 minutos, el aparato entrará en modo de espera y podrá reanudar su uso.

NOTA: Limpie el recipiente como se indica en la sección "LIMPIEZA Y MANTENIMIENTO" entre dos ciclos consecutivos.

7. Apague siempre la cafetera y desconéctela de la corriente cuando no la utilice.

Solo espuma fría (8)

Con el interruptor de FUNCIÓN (9), seleccione el LED  correspondiente a la posición 8.

1. Coloque el aparato sobre una superficie plana.
2. Abra la TAPA (1) e inserte el ACCESORIO PARA ESPUMAR (4) en la ranura correspondiente de la base del recipiente.
3. Llène el recipiente con la cantidad de leche deseada y cierre la tapa.

NOTA: La cantidad máxima de leche permitida es de 150 ml (ver Fig. 1), para evitar que se derrame después de espumar. La cantidad mínima de leche permitida es de 75 ml.

NOTA: Utilice leche entera.

4. Enchufe el aparato a una toma de corriente.

5. Pulse el botón de FUNCIÓN cuatro veces; el indicador "Solo espuma fría" (8) se iluminará. A continuación, pulse el botón de ENCENDIDO/APAGADO una vez; la cuchilla espumadora girará para espumar la leche, pero la resistencia no se activará. El espumador se detendrá automáticamente después de su uso. 6. Una vez apagado el aparato, abra la tapa (1), vierta la leche espumada y disfrute.

Advertencia: El aparato entra automáticamente en modo de autoprotección si se sobrecalienta, ya sea por un número excesivo de ciclos de uso consecutivos o por falta de leche. El aparato muestra un mensaje de error con tres luces rojas parpadeantes que corresponden a los botones "Espuma ligera y caliente" (6), "Espuma densa y caliente" (5) y "Solo calentar leche, sin espuma" (7). Tras aproximadamente 5 minutos, el aparato entrará en modo de espera y podrá reanudar su uso.

NOTA: Limpie el recipiente según la sección "LIMPIEZA Y MANTENIMIENTO" entre dos ciclos consecutivos.

7. Apague siempre el espumador de leche y desconéctelo de la corriente cuando no lo utilice.

LIMPIEZA Y MANTENIMIENTO

Desconecte siempre el aparato y déjelo enfriar antes de limpiarlo.

PRECAUCIÓN: Nunca sumerja el recipiente ni el cable de alimentación en agua ni permita que entren en contacto con la humedad.

1. Lave la tapa con agua y detergente suave. No es apta para lavavajillas. Enjuáguela bien y séquela.
2. Retire la paleta espumadora y lávela completamente con agua tibia.

3. Lave el interior del recipiente con agua y detergente suave, y luego límpielo con un paño suave y húmedo.
4. Limpie el exterior del recipiente con un paño suave y húmedo o con detergente; nunca utilice limpiadores tóxicos.
5. Se recomienda lavar el producto inmediatamente después de su uso.

NOTA: No utilice limpiadores químicos, para acero inoxidable, madera o abrasivos para limpiar el exterior del aparato, ya que podrían dañar su brillo.

El fabricante se reserva el derecho de realizar cambios técnicos o estéticos en cualquier momento por motivos de producción o comerciales.

INSTRUCCIONES PARA LA ELIMINACIÓN AL FINAL DE SU VIDA ÚTIL
INSTRUCCIONES PARA LA ELIMINACIÓN ADECUADA DEL PRODUCTO DE ACUERDO CON LA DIRECTIVA EUROPEA 2012/19/UE y sus modificaciones posteriores. Al final de su vida útil, el producto no debe desecharse con la basura doméstica. Puede llevarse a los puntos limpios designados por las autoridades locales o a los comercios que ofrecen este servicio. La correcta eliminación de los aparatos eléctricos ayuda a prevenir posibles consecuencias negativas para el medio ambiente y la salud humana derivadas de una eliminación inadecuada, y permite recuperar los materiales con los que está fabricado, lo que supone un importante ahorro de energía y recursos. Para recalcar la obligación de desechar los aparatos eléctricos por separado, el producto lleva el símbolo del contenedor de basura tachado.



CONDICIONES GENERALES DE LA GARANTÍA

Fratelli Guzzini S.p.A. u.s. garantiza este electrodoméstico durante 24 meses a partir de la fecha de compra contra defectos de fabricación y de materiales. La garantía no cubre daños accidentales, uso indebido o negligencia (lea atentamente las instrucciones incluidas con el producto), el desgaste normal ni defectos menores que tengan un efecto insignificante en el valor o funcionamiento del producto. La garantía quedará anulada si el producto es modificado o reparado por personas no autorizadas.

CÓMO PROCEDER EN CASO DE SOLICITAR ASISTENCIA

Conserve el comprobante de compra del producto (compras en tienda u otra documentación para compras en línea o promocionales). Conserve el embalaje del producto, ya que lo protegerá en caso de que sea necesario transportarlo para asistencia técnica. Para el servicio de garantía adquirido en un punto de venta, el cliente es responsable de devolver el producto al punto de venta. El cliente debe devolver el producto limpio y embalado en su embalaje original o en un embalaje alternativo para evitar daños durante el transporte. El cliente deberá presentar el comprobante de compra para acreditar la validez de la garantía. El punto de venta verificará la validez de la garantía y enviará la solicitud de aprobación mediante el formulario correspondiente, debidamente cumplimentado y acompañado de una copia del comprobante de compra, a Fratelli Guzzini (Servicio al Cliente) a la dirección de correo electrónico info@fratelliguzzini.com. Tras la aprobación por parte de Fratelli Guzzini, que en algunos casos puede requerir la devolución del producto, el punto de venta sustituirá el producto o componente defectuoso. Para otros métodos de compra (por ejemplo, comercio electrónico u ofertas promocionales), el cliente deberá contactar con el responsable de ventas (GDV) donde realizó la compra, adjuntando el documento que acredite la fecha de entrega, para acreditar la validez de la garantía. El GDV verificará la validez de la garantía y enviará la solicitud de aprobación mediante el formulario correspondiente, debidamente cumplimentado y acompañado de una copia del comprobante de compra, a Fratelli Guzzini (Servicio al Cliente) a la dirección de correo electrónico info@fratelliguzzini.com. Tras la aprobación de Fratelli Guzzini, que en algunos casos puede requerir la devolución del producto, se sustituirá el producto o componente defectuoso. Para obtener asistencia técnica de primer nivel (aclaraciones sobre el funcionamiento del producto y los procedimientos de gestión de la garantía), póngase en contacto con un representante de Atención al Cliente de Fratelli Guzzini a través del correo electrónico info@fratelliguzzini.com.

MELKSCHUIMER

Guzzini Kleine Apparaten voldoen aan de huidige normen en wettelijke bepalingen met betrekking tot de veiligheid van apparaten.

OPMERKINGEN BIJ AANKOOP

Bij aankoop is het product verpakt in een speciaal ontworpen doos.

De verpakking bevat:

1 complete cappuccinomachine met gemonteerde basis, 1 handleiding.

Controleer of er niets ontbreekt en of de verpakking en het product niet beschadigd zijn. Als er onderdelen ontbreken of beschadigd zijn, neem dan onmiddellijk contact op met uw verkoper voordat u met de installatie begint.

Lees deze handleiding aandachtig door voordat u het product gebruikt en bewaar deze voor toekomstig gebruik.

ALGEMENE VEILIGHEIDSWAARSCHUWINGEN

Lees alle instructies.

Verpakkingsmaterialen mogen absoluut niet buiten bereik van kinderen worden achtergelaten, aangezien ze een potentiële bron van gevaar vormen. Gooi verpakkingsmaterialen niet in het milieu; voer ze af volgens de geldende voorschriften. Controleer vóór het aansluiten van het apparaat of het typeplaatje (zie het label op de basis) overeenkomt met het elektriciteitsnet. De installatie moet worden uitgevoerd in overeenstemming met de voorschriften die van kracht zijn in het land waar het product wordt gebruikt, volgens de instructies van de fabrikant en door gekwalificeerd personeel of door personeel dat deze handleiding heeft gelezen. Voor de elektrische veiligheid van dit apparaat is een aarding verplicht. Fratelli Guzzini wijst alle verantwoordelijkheid af voor schade die wordt veroorzaakt door het niet aarden van het systeem. Neem bij twijfel contact op met een erkende elektricien, die zal controleren of de elektrische capaciteit van het systeem voldoende is voor het maximale vermogen van het apparaat zoals aangegeven op het label. De elektricien moet er ook voor zorgen dat de doorsnede van de systeemkabels geschikt is voor het door het apparaat opgenomen vermogen. Voorkom altijd brandwonden door onjuist gebruik. Raak nooit hete onderdelen aan! Raak het apparaat nooit aan met natte handen of voeten. Gebruik het product niet buitenshuis; zorg ervoor dat de elektrische componenten, stekkers en kabels droog zijn. Dompel het apparaat nooit onder in water. Bescherm het apparaat tegen spatten of druppels. Gebruik nooit verlengsnoeren in badkamers of douches. Rol het netsnoer volledig af om gevaarlijke oververhitting te voorkomen. Trek niet aan het netsnoer om het apparaat los te koppelen van het stopcontact. Haal de stekker van het apparaat uit het stopcontact wanneer het niet in gebruik is, tijdens onweer, in geval van een storing, voordat u accessoires aansluit of verwijdt en voordat u het apparaat schoonmaakt.

Gebruik het apparaat niet met een externe timer of afstandsbediening. Haal altijd de stekker uit het stopcontact wanneer u een inspectie uitvoert. Laat het netsnoer niet in de buurt van hete oppervlakken, randen of scherpe voorwerpen liggen. Als het netsnoer beschadigd is, mag het uitsluitend door een gekwalificeerde technicus worden vervangen door een snoer met een vergelijkbare classificatie. **Levensgevaar door een elektrische schok!**

De ondergrond waarop het product wordt geplaatst, moet vlak, stevig, stevig en hittebestendig zijn; de helling mag niet meer dan 2° bedragen. Was het product voor gebruik zorgvuldig af en volg de instructies in het hoofdstuk "Reiniging en onderhoud". **Belangrijk: Was geen onderdelen in de vaatwasser en dompel de kan niet onder in water. Dit kan het product permanent beschadigen en de garantie doen vervallen.**

De meegeleverde voet mag niet voor andere doeleinden worden gebruikt dan waarvoor deze bedoeld is. Gebruik het apparaat niet zonder onderdelen erin om schade aan de verwarmingselementen te voorkomen. Haal de stekker van het apparaat uit het stopcontact wanneer u het niet gebruikt en voordat u het reinigt. Laat het apparaat afkoelen voordat u onderdelen plaatst of verwijdt en voordat u het reinigt. Laat het snoer niet over de rand van een tafel of aanrecht hangen en raak geen heet oppervlak aan. Zorg ervoor dat het apparaat op een stevige, vlakke ondergrond staat, buiten het bereik van kinderen, om te voorkomen dat het omvalt en schade of letsel te voorkomen. Houd handen en keukengerie uit de blenderkan tijdens het mixen om het risico op ernstig persoonlijk letsel of schade aan de blender te verminderen. Om brand, elektrische schokken of persoonlijk letsel te voorkomen, mag u het snoer, de stekkers, de blenderkan of de voet niet onderdompelen in water of andere vloeistoffen. Nauw toezicht is noodzakelijk wanneer een apparaat door of in de buurt van kinderen wordt gebruikt. Raak het hete oppervlak niet aan. Gebruik de handgreep of knop. Wees uiterst voorzichtig bij het verplaatsen van een apparaat dat heet water bevat.

Vermijd contact met bewegende onderdelen. Het gebruik van accessoires die niet door de fabrikant worden aanbevolen of verkocht, kan brand, elektrische schokken of letsel veroorzaken. Gebruik geen apparaten met een beschadigd snoer of stekker, of na een storing, val of schade van welke aard dan ook. Het apparaat is uitsluitend ontworpen om melk op te schuimen en te verwarmen. Gebruik het apparaat niet voor andere doeleinden dan waarvoor het bedoeld is. Gebruik het apparaat alleen voor het beoogde gebruik, zoals beschreven in deze gebruiksaanwijzing. Elk ander gebruik of verkeerd gebruik kan gevaarlijk zijn. Fratelli Guzzini aanvaardt geen aansprakelijkheid voor schade veroorzaakt door onjuist gebruik. Dit apparaat is voorzien van een gearde stekker. Zorg ervoor dat het stopcontact goed geard is.

Dit apparaat kan worden gebruikt door kinderen van 8 jaar en ouder, mits zij onder toezicht staan of instructies hebben gekregen over het veilige gebruik van het apparaat en de gevaren begrijpen. Reiniging en gebruikersonderhoud mogen niet door kinderen worden uitgevoerd, tenzij ze ouder zijn dan 8 jaar en onder toezicht staan. Houd het appa-

raat en het snoer buiten het bereik van kinderen jonger dan 8 jaar. Apparaten kunnen worden gebruikt door personen met beperkte fysieke, sensorische of mentale capaciteiten, of met een gebrek aan ervaring en kennis, mits zij onder toezicht staan of instructies hebben gekregen over het veilige gebruik van het apparaat en de gevaren begrijpen. Kinderen mogen niet met het apparaat spelen. Gebruik het apparaat altijd met het deksel erop. Plaats het apparaat nooit op of in de buurt van een hete gas- of elektrische kookplaat, of op een locatie waar het in contact kan komen met een heet apparaat.

Dit apparaat is bedoeld voor huishoudelijk gebruik en soortgelijke toepassingen, zoals:

- Personeelskeukens in winkels, kantoren en andere werkomgevingen;
- Vakanties op de boerderij;
- Gasten in hotels, motels en andere woonomgevingen;
- Bed & Breakfasts.

Kinderen moeten onder toezicht staan om ervoor te zorgen dat ze niet met het apparaat spelen.

Dit apparaat is uitsluitend bedoeld voor gebruik binnenshuis. Niet buitenshuis gebruiken!

Bewaar deze instructies.

VÓÓR HET EERSTE GEBRUIK

Het apparaat kan afzonderlijk worden gebruikt voor de volgende handelingen: Heet en dicht schuim (5); Heet en licht schuim (6); Alleen melk verwarmen, geen schuim (7); Alleen koud schuim (8).

1. Reinig alle onderdelen voordat u het cappuccinosysteem gebruikt zoals beschreven in het hoofdstuk "REINIGING EN ONDERHOUD".
2. Belangrijk: Was geen onderdelen in de vaatwasser en dompel de kan niet onder in water. Dit kan het product onherstelbaar beschadigen en de garantie doen vervallen.
3. De hoeveelheid te verwarmen of op te schuimen melk moet voldoen aan de eisen aangegeven in Figuur 1.

WERKING VAN UW MELKSCHUIMER

Heet, dik schuim (5)

Selecteer met de FUNCTIE-schakelaar (9) de led  die overeenkomt met positie 5.

1. Plaats het apparaat op een vlakke ondergrond.
2. Open het DEKSEL (1), plaats het OPSCHUIMACCESSOIRE (4) in de daarvoor bestemde gleuf aan de onderkant van het reservoir.
3. Vul het reservoir met de gewenste hoeveelheid melk (zie Figuur 1) en plaats het DEKSEL (1) terug. **OPMERKING:** De maximaal toegestane hoeveelheid melk is 150 ml (zie Fig. 1) om morsen van melk na het opschuimen te voorkomen. De minimaal toegestane hoeveelheid melk is 75 ml.
4. Steek de stekker in het stopcontact.
5. Druk eenmaal op de FUNCTIE-knop; Het indicatielampje "Warm, dik schuim" (5) gaat branden. Druk vervolgens eenmaal op de aan/uit-knop; het apparaat start. Zodra de melktemperatuur de ingestelde waarde bereikt, stopt het apparaat met werken.

Opmerking: U kunt het apparaat tijdens gebruik onderbreken door eenmaal op de aan/uit-knop te drukken.

6. Zodra het apparaat is uitgeschakeld, opent u het deksel, giet u de warme, opgeschuimde melk erin en geniet u ervan. **Waarschuwing:** Het apparaat schakelt automatisch over naar de zelfbeschermingsmodus bij oververhitting, hetzij door te veel opeenvolgende gebruikscycli, hetzij als er geen melk in zit. Het apparaat geeft een foutmelding weer met drie knipperende rode lampjes die overeenkomen met de knoppen "Warm en licht schuim" (6), "Warm en dik schuim" (5) en "Alleen melk verwarmen, geen schuim" (7). Na ongeveer 5 minuten schakelt het apparaat over naar de stand-bymodus en kunt u het gebruik hervatten.

LET OP: Reinig het reservoir tussen twee continue cycli volgens de instructies in het hoofdstuk "REINIGING EN ONDERHOUD".

7. Schakel het cappuccinosysteem altijd uit en haal de stekker uit het stopcontact wanneer u het niet gebruikt.

Warm en licht schuim (6)

Selecteer de led  die overeenkomt met positie 6 met de FUNCTIE-schakelaar (9).

1. Plaats het apparaat op een vlakke ondergrond.
2. Open het deksel (1) en plaats het opschuimhulpstuk (4) in de daarvoor bestemde gleuf aan de onderkant van het reservoir.
3. Vul het reservoir met de gewenste hoeveelheid melk (zie afbeelding 1) en plaats het deksel (1) terug. **LET OP:** De maximale toegestane hoeveelheid melk is 150 ml (zie afbeelding 1), om te voorkomen dat de melk na het opschuimen overloopt. De minimale toegestane hoeveelheid melk is 75 ml.

LET OP: Gebruik koude, volle melk (5-10 °C).

4. Steek de stekker in het stopcontact.

5. Druk twee keer op de FUNCTIE-knop: het indicatielampje "Warm en licht schuim" (6) gaat branden. Druk vervolgens één keer op de AAN/UIT-knop: het apparaat begint te werken. Zodra de melktemperatuur de ingestelde waarde bereikt, stopt het apparaat met werken.

Let op: Tijdens het gebruik kunt u het apparaat onderbreken door één keer op de AAN/UIT-knop te drukken.

6. Zodra het apparaat is uitgeschakeld, opent u het deksel, giet u de warme, opgeschuimde melk erin en geniet u ervan. **Waarschuwing:** Het apparaat schakelt automatisch over naar de zelfbeschermingsmodus als het oververhit raakt, hetzij door te veel opeenvolgende gebruikscycli of als er geen melk meer is. Het apparaat geeft een foutmelding weer met drie knipperende rode lampjes die overeenkomen met de knoppen "Warm, licht schuim" (6), "Warm, dik schuim" (5) en "Alleen melk verwarmen, geen schuim" (7). Na ongeveer 5 minuten schakelt het apparaat over naar de stand-bymodus en kunt u het gebruik hervatten.

LET OP: Reinig het reservoir zoals aangegeven in het gedeelte "REINIGING EN ONDERHOUD" tussen twee continue cycli.

7. Schakel het cappuccinosysteem altijd uit en haal de stekker uit het stopcontact wanneer u het niet gebruikt.

Alleen melk verwarmen, geen schuim (7)

Selecteer met de FUNCTIE-schakelaar (9) de led  die overeenkomt met positie 7.

1. Plaats het apparaat op een vlakke ondergrond.

2. Open het DEKSEL (1) en plaats het OPSCHUIMOPZETSTUK (4) in de daarvoor bestemde gleuf aan de onderkant van het reservoir.

3. Vul het reservoir met de gewenste hoeveelheid melk en plaats het deksel (1) terug.

LET OP: De maximale toegestane hoeveelheid melk is 300 ml (zie Afb. 1) om te voorkomen dat de melk na het mixen morst. De minimale toegestane hoeveelheid melk is 75 ml.

LET OP: Gebruik volle, koude melk (5-10 °C).

4. Steek de stekker in het stopcontact.

5. Druk drie keer op de FUNCTIE-knop: het indicatielampje "Alleen melk verwarmen, geen schuim" (7) gaat branden. Druk vervolgens één keer op de AAN/UIT-knop: het apparaat begint te werken. Zodra de melktemperatuur de ingestelde waarde bereikt, stopt het apparaat met werken.

6. Zodra het apparaat is uitgeschakeld, opent u het deksel (1), giet u de warme melk erin en geniet u ervan. **Waarschuwing:** Het apparaat schakelt automatisch over naar de zelfbeschermingsmodus bij oververhitting, hetzij door te veel opeenvolgende gebruikscycli, hetzij als er geen melk in zit. Het apparaat geeft een foutmelding weer met drie knipperende rode lampjes die overeenkomen met de knoppen "Warm en licht schuim" (6), "Warm en dik schuim" (5) en "Alleen melk verwarmen, geen schuim" (7). Na ongeveer 5 minuten schakelt het apparaat over naar de stand-bymodus en kunt u het gebruik hervatten.

LET OP: Reinig het reservoir zoals aangegeven in het gedeelte "REINIGING EN ONDERHOUD" tussen twee continue cycli.

7. Schakel het cappuccinosysteem altijd uit en haal de stekker uit het stopcontact wanneer u het niet gebruikt.

Alleen koud schuim (8)

Selecteer met de FUNCTIE-schakelaar (9) de led  die overeenkomt met stand 8.

1. Plaats het apparaat op een vlakke ondergrond.

2. Open het DEKSEL (1) en plaats het OPSCHUIMOPZETSTUK (4) in de daarvoor bestemde gleuf aan de onderkant van de kan.

3. Vul de kan met de gewenste hoeveelheid melk en sluit de deksel.

LET OP: De maximale toegestane hoeveelheid melk is 150 ml (zie Afb. 1) om te voorkomen dat de melk na het opschuimen overloopt. De minimale toegestane hoeveelheid melk is 75 ml.

LET OP: Gebruik volle melk.

4. Steek de stekker in het stopcontact.

5. Druk vier keer op de FUNCTIE-knop; het indicatielampje "Alleen koud schuim" (8) gaat branden. Druk vervolgens eenmaal op de AAN/UIT-knop: het opschuimmes draait om de melk op te schuimen, maar het verwarmingselement wordt niet geactiveerd. De opschuimer stopt automatisch met draaien na gebruik.

6. Zodra het apparaat is uitgeschakeld, opent u het deksel (1), giet u de opgeschuimde melk erin en geniet u ervan. **Waarschuwing:** Het apparaat schakelt automatisch over naar de zelfbeschermingsmodus als het oververhit raakt, hetzij door te veel opeenvolgende gebruikscycli, hetzij door een tekort aan melk. Het apparaat geeft een foutmelding weer met drie knipperende rode lampjes die overeenkomen met de knoppen "Warm en licht schuim" (6), "Warm en dik schuim" (5) en "Alleen melk verwarmen, geen schuim" (7). Na ongeveer 5 minuten schakelt het apparaat over naar de stand-bymodus en kunt u het gebruik hervatten.

LET OP: Reinig de kom volgens het hoofdstuk "REINIGING EN ONDERHOUD" tussen twee opeenvolgende cycli.

7. Schakel de melkopschuimer altijd uit en haal de stekker uit het stopcontact wanneer u hem niet gebruikt.

REINIGING EN ONDERHOUD

Haal de stekker van het apparaat altijd uit het stopcontact en laat het afkoelen voordat u het reinigt.

LET OP: Dompel de kom en het netsnoer nooit onder in water en zorg ervoor dat deze onderdelen niet in contact komen met vocht.

1. Was het deksel met water en een mild reinigingsmiddel. Het deksel is niet vaatwasmachinebestendig. Spoel

grondig af en droog het af.

2. Verwijder het opschuimblad en was het volledig af in warm water.

3. Was de binnenkant van de kom met een mengsel van water en een mild reinigingsmiddel en veeg het vervolgens af met een zachte, vochtige doek.

4. Veeg de buitenkant van de kom af met een zachte, vochtige doek of reinigingsmiddel; gebruik nooit giftige reinigingsmiddelen.

5. Het is het beste om het product direct na gebruik af te wassen.

LET OP: Gebruik geen chemische, roestvrijstalen, hout- of schuurmiddelen om de buitenkant van het apparaat te reinigen, aangezien dit de glans kan verliezen.

De fabrikant behoudt zich het recht voor om te allen tijde technische en/of esthetische wijzigingen aan te brengen om productie- of commerciële redenen.

INSTRUCTIES VOOR VERWIJDERING AAN HET EINDE VAN DE LEVENSDUUR INSTRUCTIES VOOR DE JUISTE VERWIJDERING VAN HET PRODUCT IN OVEREENSTEMMING MET DE EUROPESE RICHTLIJN 2012/19/EU en latere wijzigingen.

Aan het einde van de levensduur mag het product niet met het huishoudelijk afval worden afgevoerd. U kunt het inleveren bij de daarvoor aangewezen afvalinzamelpunten van de lokale overheid of bij winkels die deze service aanbieden. Door een apparaat gescheiden af te voeren, voorkomt u mogelijke negatieve gevolgen voor het milieu en de volksgezondheid als gevolg van onjuiste afvalverwerking en kunt u de materialen waarvan het apparaat is gemaakt, terugwinnen, wat resulteert in aanzienlijke besparingen op energie en grondstoffen. Om de verplichting tot gescheiden afvalverwerking te benadrukken, is het product voorzien van het symbool van de doorgekruiste vuilnisbak op wieljes.



ALGEMENE GARANTIEVOORWAARDEN

Fratelli Guzzini S.p.A. u.s. garandeert dit apparaat gedurende 24 maanden vanaf de aankoopdatum tegen fabricage- en materiaalfouten. De garantie dekt geen onopzettelijke schade, onjuist gebruik of nalatigheid (lees de instructies die bij het product zijn geleverd zorgvuldig), normale slijtage of kleine defecten die een verwaarloosbaar effect hebben op de waarde of werking van het product. De garantie vervalt indien het product wordt gewijzigd of gerepareerd door onbevoegden.

HOE TE HANDELEN IN GEVAL VAN EEN AANVRAAG OM ASSISTENTIE

Bewaar de aankoopbon van het product (aankoopbon voor aankopen in de winkel of andere documentatie voor e-commerce aankopen of promotionele aankopen). Bewaar de verpakking van het product, aangezien deze het product beschermt als het moet worden vervoerd voor technische ondersteuning. Voor garantieservice die is aangeschaft via een verkooppunt (POS), is de klant verantwoordelijk voor het retourneren van het product naar het verkooppunt. De klant dient het product schoon en verpakt te retourneren in de originele verpakking of in een alternatieve verpakking om transportschade te voorkomen. De klant dient tevens een aankoopbewijs te overleggen om aan te tonen dat hij recht heeft op garantie. De kassa controleert de geldigheid van de garantie en stuurt de aanvraag ter goedkeuring met behulp van het daarvoor bestemde formulier, volledig ingevuld en vergezeld van een kopie van het aankoopbewijs, naar Fratelli Guzzini (Klantenservice) via het e-mailadres (info@fratelliguzzini.com). Na goedkeuring door Fratelli Guzzini, wat in sommige gevallen kan betekenen dat het product naar Fratelli Guzzini moet worden geretourneerd, vervangt de kassa het defecte product of onderdeel. Voor andere verkoopmethoden (bijv. e-commerce of promotieaanbiedingen) dient de klant contact op te nemen met de verkoopmanager (GDV) bij wie de aankoop is gedaan, samen met het document waaruit de leverdatum blijkt, om aan te tonen dat hij recht heeft op garantie. De GDV controleert de geldigheid van de garantie en stuurt het goedkeuringsverzoek via het daarvoor bestemde formulier, volledig ingevuld en vergezeld van een kopie van het aankoopbewijs, naar Fratelli Guzzini (Klantenservice) op het e-mailadres (info@fratelliguzzini.com). Na goedkeuring door Fratelli Guzzini, wat in sommige gevallen kan betekenen dat het product naar Fratelli Guzzini moet worden geretourneerd, wordt het defecte product of onderdeel vervangen. Eerstelijns helpdeskkondersteuning (uitleg over de functionaliteit van het product en garantieprocedures) is beschikbaar door contact op te nemen met een medewerker van de klantenservice van Fratelli Guzzini op het e-mailadres (info@fratelliguzzini.com).

MAIDONVAAHDOTTIN

Guzzini Small Appliances -laitteet täyttävät laiteturvallisuutta koskevat nykyiset standardit ja säädökset.

HUOMAUTUKSIA OSTON YHTEYDESSÄ

Ostohetkellä tuote on pakattu erityisesti suunniteltuun laatikkoon.

Pakkaus sisältää:

1 täydellisen cappuccino-koneen ja siihen kiinnitetyn virta-alustan, 1 käyttöohjeen.

Tarkista, ettei mitään puutu ja että pakkaus tai tuote ole vaurioitunut. Jos osia puuttuu tai on vaurioitunut, ota välittömästi yhteyttä jälleenmyyjään ennen asennusta.

Lue tämä käyttöohje huolellisesti ennen tuotteen käyttöä ja säilytä se myöhempää tarvetta varten.

YLEISET TURVALLISUUSVAROITUKSET

Lue kaikki ohjeet.

Pakkausmateriaaleja ei saa ehdottomasti jättää lasten ulottuville, koska ne ovat mahdollisia vaaratekijöitä. Älä hävitä pakkausmateriaaleja luontoon; hävitä ne sovellettavien määräysten mukaisesti.

Ennen laitteen kytkemistä varmista, että arvokilpi (katso virta-alustan tarra) vastaa sähköverkkoa. Asennus on suoritettava tuotteen käyttömaan voimassa olevien määräysten mukaisesti valmistajan ohjeiden mukaisesti, ja sen on oltava pätevän henkilöstön tai tämän käyttöohjeen lukeneen henkilöstön toimesta.

Tämän laitteen sähköturvallisuuden vuoksi maadoitusjärjestelmä on pakollinen. Fratelli Guzzini ei ole vastuussa vahingoista, jotka johtuvat järjestelmän maadoittamatta jättämisestä.

Epävarmoissa tapauksissa ota yhteyttä valtuutettuun sähköasentajaan, joka varmistaa, että järjestelmän sähkökapasiteetti on riittävä laitteen etiketissä ilmoitetulle enimmäisteholle. Sähköasentajan on myös varmistettava, että järjestelmäkaapeleiden poikkileikkaus on sopiva laitteen ottamalle teholle.

Vältä aina palovammoja väärän käytön vuoksi. Älä koskaan kosketa kuumia osia!

Älä koskaan koske laitteeseen märillä käsillä tai jaloilla.

Älä käytä tuotetta ulkona; varmista, että sähkökomponentit, pistokkeet ja johdot ovat kuivia.

Älä koskaan upota laitetta veteen. Suojaa laite roiskeilta tai tippuvilta.

Älä koskaan käytä jatkojohtoja kylpyhuoneissa tai suihkuissa.

Keilaa virtajohto täyteen pituuteensa vaarallisen ylikuumentumisen välttämiseksi. Älä irrota laitetta pistorasiasta vetämällä virtajohtoa. Irrota laite pistorasiasta, kun sitä ei käytetä, ukkosmyrskyjen aikana, toimintahäiriön sattua, ennen lisävarusteiden kytkemistä tai irrottamista ja ennen puhdistustoimenpiteitä.

Älä käytä laitetta ulkoisen ajastimen tai kaukoääninjärjestelmän kanssa.

Irrota laite aina pistorasiasta tarkastuksen yhteydessä.

Älä jätä virtajohtoa kuumien pintojen, reunojen tai terävien esineiden lähelle.

Jos virtajohto on vaurioitunut, se on vaihdettava vastaavaan johtoon ainoastaan pätevän teknikon toimesta.

Sähköiskun aiheuttama hengenvaaral!

Pinta, jolle tuote asetetaan, on oltava tasainen, tukeva, luja ja lämmönkestävä; pinnan kaltevuus ei saa ylittää 2° (asetta). Pese tuote ennen käyttöä noudattaen huolellisesti luvun "Puhdistus ja huolto" ohjeita.

Tärkeää: Älä pese mitään osia astianpesukoneessa äläkä upota kannua veteen, sillä se voi vahingoittaa tuotetta pysyvästi ja mitätöidä takuun.

Mukana toimitettua alustaa ei saa käyttää muuhun kuin aiottuun tarkoitukseen.

Älä käytä laitetta ilman sen sisällä olevia osia, jotta lämmityselementit eivät vahingoitu.

Irrota laite pistorasiasta, kun sitä ei käytetä, ja ennen puhdistusta. Anna laitteen jäähtyä ennen osien asettamista tai irrottamista ja ennen puhdistusta.

Älä anna johdon roikkua pöydän tai työtason reunan yli tai koskettaa kuumaa pintaa.

Varmista, että laitetta käytetään tukevalla, tasaisella alustalla lasten ulottumattomissa, jotta se ei kaadu ja välty vaurioilta tai loukkaantumisilta.

Pidä kädet ja välineet poissa astiasta sekoittamisen aikana vähentääksesi vakavien henkilövahinkojen tai tehosekoittimen vaurioitumisen riskiä.

Suojautuaksesi tulipalolta, sähköiskulta tai henkilövahingoilta, älä upota johtoa, pistokkeita, astiaa tai pohjaa veteen tai muihin nesteisiin. Laitetta on valvottava tarkasti, kun lapset käyttävät sitä tai sitä käytetään lasten lähellä.

Älä kosketa kuumaa pintaa. Käytä kahvaa tai painiketta.

Ole erittäin varovainen siirtäessäsi kuumaa vettä sisältävää laitetta.

Vältä kosketusta liikkuviin osiin. Muiden kuin valmistajan suosittelemien tai myymien lisävarusteiden käyttö voi aiheuttaa tulipalon, sähköiskun tai vamman. Älä käytä laitetta, jonka johto tai pistoke on vaurioitunut, tai jos laitteessa on toimintahäiriö, se on pudonnut tai se on vaurioitunut.

Laitte on suunniteltu ainoastaan maidon vaahdottamiseen ja lämmittämiseen. Älä käytä laitetta muuhun kuin aiottuun tarkoitukseen. Käytä laitetta ainoastaan sen aiottuun käyttötarkoitukseen, kuten tässä käyttöoppaassa on kuvattu.

Muu käyttö tai väärinkäyttö voi olla vaarallista. Fratelli Guzzini ei ota vastuuta väärän käytön aiheuttamista vahingoista.

Tässä laitteessa on maadoitettu pistoke. Varmista, että pistorasia on maadoitettu asianmukaisesti.

Tätä laitetta voivat käyttää 8-vuotiaat ja sitä vanhemmat lapset, jos heitä on valvottu tai heille on annettu ohjeita laitteen turvallisesta käytöstä ja he ymmärtävät laitteen käyttöön liittyvät vaarat. Lapset eivät saa suorittaa puhdistusta ja käyttäjähuoltoa, elleivät he ole yli 8-vuotiaita ja heitä valvota. Pidä laite ja sen johto poissa alle 8-vuotiaiden lasten ulottuvilta.

Laitteita voivat käyttää henkilöt, joilla on heikentyneet fyysiset, aistilliset tai henkiset kyvyt tai joilta puuttuu kokemusta ja tietoa, jos heitä on valvottu tai heille on annettu ohjeita laitteen turvallisesta käytöstä ja he ymmärtävät laitteen käyttöön liittyvät vaarat.

Lasten ei tule leikkiä laitteella.

Käytä laitetta aina kansi paikallaan.

Älä koskaan aseta laitetta kuumalle kaasu- tai sähköliedien päälle tai lähelle tai paikkaan, jossa se voi joutua kosketuksiin kuuman laitteen kanssa.

Tämä laite on tarkoitettu kotitalouskäyttöön ja vastaaviin käyttötarkoituksiin, kuten:

- Henkilökunnan keittiöt kaupoissa, toimistoissa ja muissa työympäristöissä;
- Maatilaloma;
- Vieraat hotelleissa, motelleissa ja muissa asuinympäristöissä;
- Majatalot ja aamiaismajoitukset.

Lapsia on valvottava, jotta he eivät leiki laitteella.

Tämä laite on tarkoitettu vain sisäkäyttöön. Älä käytä sitä ulkona!

Säilytä nämä ohjeet.

ENNEN ENSIMMÄISTÄ KÄYTTÖÄ

Laitetta voidaan käyttää seuraavien toimintojen suorittamiseen erikseen: Kuuma ja tiheä vaahto (5); Kuuma ja kevyt vaahto (6); Vain maidon lämmitys, ei vaahtoa (7); Vain kylmä vaahto (8).

1. Ennen cappuccino-laitteen käyttöä puhdista kaikki osat "PUHDISTUS JA HUOLTO" -osiossa kuvatulla tavalla.
2. Tärkeää: Älä pese osia astianpesukoneessa äläkä upota astiaa veteen. Tämä voi vahingoittaa tuotetta korjauskelvottomasti ja mitätöidä takuu.
3. Lämmitettävän tai vaahdotettavan maidon määrän on oltava kuvassa 1 esitettyjen vaatimusten mukainen.

MITEN MAIDONVAAHDOTTIMESI TOIMII

Kuumaa, tiheää vaahtoa (5)

Valitse TOIMINTOKATKAISIMESTA (9) asentoa 5 vastaava LED-valo .

1. Aseta laite tasaiselle alustalle.
2. Avaa KANSI (1) ja aseta VAAHDOTUSLISÄVARUSTE (4) astian pohjassa olevaan sopivaan koloon.
3. Täytä astia halutulla maitomäärällä (katso kuva 1) ja aseta KANSI (1) takaisin paikalleen.

HUOMAUTUS: Suurin sallittu maidon määrä on 150 ml (katso kuva 1), jotta maito ei läikky vaahtotuksen jälkeen. Pienen sallittu maidon määrä on 75 ml.

HUOMAUTUS: Käytä kylmää täysmaitoa (5–10 °C).

4. Kytke pistoke pistorasiaan.

5. Paina TOIMINTOKANNASTA kerran; "Lämmin, tiheä vaahto" -merkkivalo (5) syttyy. Paina sitten ON/OFF-painiketta kerran; laite käynnistyy. Kun maidon lämpötila saavuttaa asetetun arvon, laite pysähtyy.

Huomautus: Voit keskeyttää toiminnan painamalla ON/OFF-painiketta kerran.

6. Kun laite on sammunut, avaa kansi, kaada kuuma, vaahtotettu maito sisään ja nauti.

Varoitus: Laitte siirtyä automaattisesti itsesuojautustilaan ylikuumentumisen sattuessa, joko liian monen peräkkäisen käyttökerran vuoksi tai jos sisällä ei ole maitoa. Laitte näyttää virheilmoituksen, jossa kolme vilkkuvaa punaista valoa vastaavat painikkeita "Lämmin ja kevyt vaahto" (6), "Lämmin ja tiheä vaahto" (5) ja "Vain maidon lämmitys, ei vaahtoa" (7). Noin 5 minuutin kuluttua laite siirtyä valmistustilaan ja voit jatkaa käyttöä.

HUOMAUTUS: Puhdista säiliö kahden peräkkäisen syklin välillä "PUHDISTUS JA HUOLTO" -osiossa annettujen ohjeiden mukaisesti.

7. Sammuta cappuccinokone aina ja irrota se virtalähteestä, kun sitä ei käytetä.

Lämmin ja kevyt vaahto (6)

Valitse TOIMINTOKATKAISIMESTA (9) asentoa 6 vastaava LED-valo .

1. Aseta laite tasaiselle alustalle.
2. Avaa KANSI (1) ja aseta VAAHDOTUSOSA (4) säiliön pohjassa olevaan sopivaan rakoon.
3. Täytä säiliö halutulla määrällä maitoa (katso kuva 1) ja aseta KANSI (1) takaisin paikoilleen.

HUOMAUTUS: Maidon enimmäismäärä on 150 ml (katso kuva 1), jotta maito ei läikky vaahtotuksen jälkeen. Maidon vähimmäismäärä on 75 ml.

HUOMAUTUS: Käytä kylmää täysmaitoa (5–10 °C).

4. Liitä pistoke pistorasiaan.

5. Paina TOIMINTOPAINIKETTA kaksi kertaa: "Lämmin ja kevyt vaahto" -merkkivalo (6) syttyy. Paina sitten PÄÄLLE/

POIS-painiketta kerran: laite käynnistyy. Kun maidon lämpötila saavuttaa asetetun arvon, laite pysähtyy.

Huomautus: Käytön aikana voit keskeyttää toiminnan painamalla PÄÄLLE/POIS-painiketta kerran.

6. Kun laite on sammunut, avaa kansi, kaada kuuma, vaahdotettu maito sisään ja nauti.

Varoitus: Laite siirtyy automaattisesti itsesuojaustilaan, jos se ylikuumentee joko liian monen peräkkäisen käyttöökerran tai maidon puutteen vuoksi. Laite näyttää virheilmoituksen, jossa kolme vilkkuvaa punaista valoa vastaavat painikkeita "Lämmin, kevyt vaahto" (6), "Lämmin, tiheä vaahto" (5) ja "Vain maidon lämmitys, ei vaahtoa" (7). Noin 5 minuutin kuluttua laite siirtyy valmiustilaan ja voit jatkaa käyttöä.

HUOMAUTUS: Puhdista säiliö "PUHDISTUS JA HUOLTO" -osiossa kuvatulla tavalla kahden peräkkäisen syklin välillä.

7. Sammuta cappuccinokone aina ja irrota se virtalähteestä, kun sitä ei käytetä.

Vain maidon lämmitys, ei vaahtoa (7)

Valitse TOIMINTO-kytkimellä (9) asentoa 7 vastaava LED-valo .

1. Aseta laite tasaiselle alustalle.

2. Avaa KANSI (1) ja aseta VAAHDOTUSOSA (4) säiliön pohjassa olevaan sopivaan koloon.

3. Täytä säiliö halutulla määrällä maitoa ja aseta KANSI (1) takaisin paikalleen.

HUOMAUTUS: Maidon enimmäismäärä on 300 ml (katso kuva 1), jotta maito ei läikkyisi sekoittamisen jälkeen. Maidon vähimmäismäärä on 75 ml.

HUOMAUTUS: Käytä kylmää täysmaitoa (5–10 °C).

4. Liitä pistoke pistorasiaan.

5. Paina TOIMINTOPAINIKETTA kolme kertaa: "Vain maidon lämmitys, ei vaahtoa" -merkkivalo (7) syttyy. Paina sitten PÄÄLLE/POIS-painiketta kerran: laite käynnistyy. Kun maidon lämpötila saavuttaa asetetun arvon, laite lakkaa toimimasta.

6. Kun laite on sammunut, avaa kansi (1), kaada kuuma maito sisään ja nauti.

Varoitus: Laite siirtyy automaattisesti itsesuojaustilaan ylikuumentamisen sattuessa, joko liian monen peräkkäisen käyttöökerran vuoksi tai jos sisällä ei ole maitoa. Laite näyttää virheilmoituksen, jossa kolme vilkkuvaa punaista valoa vastaavat painikkeita "Lämmin ja kevyt vaahto" (6), "Lämmin ja tiheä vaahto" (5) ja "Vain maidon lämmitys, ei vaahtoa" (7). Noin 5 minuutin kuluttua laite siirtyy valmiustilaan ja voit jatkaa käyttöä.

HUOMAUTUS: Puhdista säiliö "PUHDISTUS JA HUOLTO" -osiossa kuvatulla tavalla kahden peräkkäisen käyttöökerran välillä.

7. Sammuta cappuccino-kone ja irrota se aina virtalähteestä, kun sitä ei käytetä.

Vain kylmää vaahtoa (8)

Valitse TOIMINTO-kytkimellä (9) asentoa 8 vastaava LED-valo .

1. Aseta laite tasaiselle alustalle.

2. Avaa KANSI (1) ja aseta VAAHDOTUSLISÄKE (4) säiliön pohjassa olevaan sopivaan koloon.

3. Täytä säiliö halutulla maitomäärällä ja sulje kansi.

HUOMAUTUS: Maidon enimmäismäärä on 150 ml (katso kuva 1), jotta maito ei läikky vaahdotuksen jälkeen. Maidon vähimmäismäärä on 75 ml.

HUOMAUTUS: Käytä täysmaitoa.

4. Liitä pistoke pistorasiaan.

5. Paina TOIMINTO-painiketta neljä kertaa: "Vain kylmää vaahtoa" -merkkivalo (8) syttyy. Paina sitten PÄÄLLE/POIS-painiketta kerran; vaahdotusterä pyörii vaahdottaen maitoa, mutta lämmityselementti ei aktivoitu. Vaahdotin pysähtyy automaattisesti käytön jälkeen.

6. Kun laite on sammunut, avaa kansi (1), kaada vaahdotettu maito sisään ja nauti.

Varoitus: Laite siirtyy automaattisesti itsesuojaustilaan, jos se ylikuumentee joko liian monen peräkkäisen käyttöökerran vuoksi tai jos maitoa on liian vähän. Laite näyttää virheilmoituksen, jossa kolme vilkkuvaa punaista valoa vastaavat painikkeita "Lämmin ja kevyt vaahto" (6), "Lämmin ja tiheä vaahto" (5) ja "Vain maidon lämmitys, ei vaahtoa" (7). Noin 5 minuutin kuluttua laite siirtyy valmiustilaan ja voit jatkaa käyttöä.

HUOMAUTUS: Puhdista säiliö "PUHDISTUS JA HUOLTO" -kohdan mukaisesti kahden peräkkäisen käyttöökerran välillä.

7. Sammuta maidonvaahdotin aina ja irrota se virtalähteestä, kun sitä ei käytetä.

PUHDISTUS JA HUOLTO

Irrota aina pistorasiasta ja anna sen jäähtyä ennen puhdistamista.

VAROITUS: Älä koskaan upota kulhoa ja virtajohtoa veteen äläkä aina kosteuden joutua kosketuksiin näiden osien kanssa.

1. Pese kansi vedellä ja miedolla pesuaineella. Kansi ei ole astianpesukoneen kestävä. Huuhtelee huolellisesti ja kuivaa. 2. Poista vaahdotuslapa ja pese se kokonaan lämpimällä vedellä.

3. Pese kulhon sisäpuoli vedellä ja miedolla pesuaineella ja pyyhi sitten pehmeällä, kostealla liinalla.

4. Pyyhi kulhon ulkopinta pehmeällä, kostealla liinalla tai pesuaineella; älä koskaan käytä myrkyllisiä puhdistusaineita.

5. On parasta pestä tuote heti käytön jälkeen.

HUOMAUTUS: Älä käytä kemiallisia, ruostumattomalle teräkselle, puulle tai hankaavia puhdistusaineita laitteen ulkopinnan puhdistamiseen, koska ne voivat aiheuttaa sen kiillon menetyksen.

Valmistaja pidättää oikeuden tehdä teknisiä ja/tai esteettisiä muutoksia milloin tahansa tuotannollisista tai kaupallisista syistä.

**KÄYTTÖIKÄN LOPPUUN LIITTYVÄT HÄVITYSOHJEET
OHJEET TUOTTEEN ASIANMUKAISEN HÄVITYKSEEN EUROOPAN DIREKTIIVIN 2012/19/EU
ja sen myöhempien muutosten MUKAISESTI.**

Käyttöänsä päätyttyä tuotetta ei saa hävittää yhdyskuntajätteen mukana. Se voidaan viedä paikallisten viranomaisten perustamiin nimettyihin jätteenkeräyspisteisiin tai tätä palvelua tarjoaville jälleenmyyjille. Laitteen erillinen hävittäminen auttaa estämään mahdolliset kielteiset vaikutukset ympäristölle ja ihmisten terveydelle, jotka johtuvat virheellisesti hävittämisestä, ja mahdollistaa laitteen valmistusmateriaalien talteenoton, mikä johtaa merkittäviin energian ja resurssien säästöihin. Laitteiden erillisen hävittämisen velvollisuuden korostamiseksi tuote on merkitty yliviivatun pyörillä varustetun jätteen symbolilla.



YLEISET TAKUUEHTOJEN MUKAAN TAKUU

Fratelli Guzzini S.p.A. u.s. myöntää tälle laitteelle 24 kuukauden takuun ostopäivästä lukien valmistusvirheiden ja materiaali- tai virheiden varalta. Takuu ei kata vahingossa tapahtuneita vaurioita, vääränlaista käyttöä tai huolimattomuutta (lue tuotteen mukana toimitetut ohjeet huolellisesti), normaalia kulumista tai pieniä vikoja, joilla on merkityksellinen vaikutus tuotteen arvoon tai toimintaan. Takuu mitätöityy, jos tuotetta muokkaa tai korjaa valtuuttamaton henkilö.

TOIMENPITEET APUA HAETESSA

Säilytä tuotteen ostokuitti (ostokuitti myymäläostoksille tai muu dokumentaatio verkkokauppaostoksille tai kampanjaoستoksille).

Säilytä tuotteen pakkaus, sillä se suojaa tuotetta, jos se on kuljetettava tekniseen tukeen.

Myyntipisteestä ostetussa takuupalvelussa asiakas on vastuussa tuotteen palauttamisesta myyntipisteeseen. Asiakkaan on palautettava tuote puhtaana ja pakattuna alkuperäispakkauksessaan tai muussa pakkauksessa kuljetuksen aikana tapahtuvien vaurioiden välttämiseksi. Asiakkaan on myös toimitettava ostokuitti osoittaakseen takuuoikeutensa. Myyntipiste varmistaa takuun voimassaolon ja lähettää hyväksyntäpyynnön asianmukaisella lomakkeella, asianmukaisesti täytettynä ja ostotositteen kopion kanssa, Fratelli Guzzinille (asiakaspalvelu) sähköpostiosoitteeseen (info@fratelliguzzini.com).

Kun Fratelli Guzzini on hyväksynyt pyynnön, joka joissakin tapauksissa voi edellyttää tuotteen palauttamista Fratelli Guzzinille, myyntipiste korvaa rikkoutuneen tuotteen tai osan.

Muissa myyntitavoissa (esim. verkkokauppa tai kampanjatarjoukset) asiakkaan on otettava yhteyttä myyntipäällikköön (GDV), jolta ostos tehtiin, ja toimitettava toimituspäivämäärää osoittava asiakirja osoittaakseen takuuoikeutensa. GDV varmistaa takuun voimassaolon ja lähettää hyväksyntäpyynnön asianmukaisella lomakkeella, asianmukaisesti täytettynä ja ostotositteen kopion kanssa, Fratelli Guzzinille (asiakaspalvelu) sähköpostiosoitteeseen (info@fratelliguzzini.com). Fratelli Guzzinin hyväksynnän jälkeen, joka voi joissakin tapauksissa edellyttää tuotteen palauttamista Fratelli Guzzinille, viallinen tuote tai komponentti vaihdetaan.

Ensitason tukipalvelu (tuotteen toiminnallisuuden selvittäminen ja takuun hallintamenettelyt) on saatavilla ottamalla yhteyttä Fratelli Guzzinin asiakaspalvelun edustajaan sähköpostiosoitteeseen (info@fratelliguzzini.com).

SPIENIACZ DO MLEKA

Małe AGD Guzzini są zgodne z obowiązującymi normami i przepisami prawnymi dotyczącymi bezpieczeństwa urządzeń.

UWAGI DOTYCZĄCE ZAKUPU

W momencie zakupu produkt jest zapakowany w specjalnie zaprojektowane, niestandardowe pudełko.

Opakowanie zawiera:

1 kompletny ekspres do cappuccino z dołączoną podstawą zasilającą, 1 instrukcję obsługi.

Sprawdź, czy niczego nie brakuje, a opakowanie i produkt nie są uszkodzone. W przypadku braku lub uszkodzenia jakichkolwiek części, skontaktuj się ze sprzedawcą natychmiast przed przystąpieniem do instalacji. Przed użyciem produktu przeczytaj uważnie niniejszą instrukcję obsługi i zachowaj ją na przyszłość.

OGÓLNE OSTRZEŻENIA DOTYCZĄCE BEZPIECZEŃSTWA

Przeczytaj wszystkie instrukcje.

Materiały opakowaniowe nie mogą być absolutnie dostępne dla dzieci, ponieważ stanowią potencjalne źródło zagrożenia. Nie wyrzucaj materiałów opakowaniowych do środowiska; utylizuj je zgodnie z obowiązującymi przepisami. Przed podłączeniem urządzenia upewnij się, że tabliczka znamionowa (patrz etykieta na podstawie zasilającej) jest zgodna z parametrami sieci elektrycznej. Instalacja musi być przeprowadzona zgodnie z przepisami obowiązującymi w kraju użytkowania produktu, zgodnie z instrukcjami producenta, przez wykwalifikowany personel lub personel, który zapoznał się z niniejszą instrukcją obsługi.

Dla bezpieczeństwa elektrycznego tego urządzenia obowiązkowe jest uziemienie. Firma Fratelli Guzzini nie ponosi odpowiedzialności za szkody spowodowane brakiem uziemienia.

W razie wątpliwości należy skontaktować się z wykwalifikowanym elektrykiem, który sprawdzi, czy moc elektryczna systemu jest odpowiednia do maksymalnej mocy urządzenia wskazanej na etykiecie. Elektryk musi również upewnić się, że przekrój przewodów instalacji jest odpowiedni do mocy pobieranej przez urządzenie.

Zawsze należy zachować ostrożność, aby uniknąć oparzeń spowodowanych niewłaściwym użytkowaniem. Nigdy nie dotykaj gorących części! Nigdy nie dotykaj urządzenia mokrymi rękami lub stopami.

Nie używaj produktu na zewnątrz; upewnij się, że elementy elektryczne, wtyczki i kable są suche.

Nigdy nie zanurzaj urządzenia w wodzie. Chronić urządzenie przed zachlapaniem i kapiącą wodą.

Nigdy nie używać przedłużaczy w łazienkach ani pod prysznicami. Rozwiń przewód zasilający na całą długość, aby uniknąć niebezpiecznego przegrzania. Nie ciągnij za przewód zasilający, aby odłączyć urządzenie od gniazdka elektrycznego. Odłącz urządzenie od gniazdka elektrycznego, gdy nie jest używane, podczas burzy, w przypadku awarii, przed podłączeniem lub odłączeniem akcesoriów oraz przed przystąpieniem do czyszczenia.

Nie używaj urządzenia z zewnętrznym timerem ani pilotem zdalnego sterowania.

Zawsze odłączaj urządzenie od zasilania podczas przeprowadzania kontroli.

Nie pozostawiaj przewodu zasilającego w pobliżu gorących powierzchni, krawędzi ani ostrych przedmiotów.

Jeśli przewód zasilający jest uszkodzony, musi zostać wymieniony na przewód o podobnych parametrach wyłącznie przez wykwalifikowanego technika. **Ryzyko śmierci w wyniku porażenia prądem elektrycznym!**

Powierzchnia, na której umieszczony jest produkt, musi być równa, solidna, twarda i odporna na ciepło; nachylenie powierzchni nie może przekraczać 2° (stopni).

Przed użyciem umyj produkt, ściśle przestrzegając instrukcji zawartych w rozdziale „Czyszczenie i konserwacja”.

Ważne: Nie myj żadnych elementów w zmywarce ani nie zanurzaj dzbanka w wodzie, ponieważ może to trwale uszkodzić produkt i unieważnić gwarancję.

Dołączony podstawy nie można używać do celów innych niż te, do których jest przeznaczona.

Nie używaj urządzenia bez żadnych elementów wewnątrz, aby uniknąć uszkodzenia elementów grzejnych.

Odłącz urządzenie od gniazdka elektrycznego, gdy nie jest używane, oraz przed czyszczeniem. Przed włożeniem lub wyjęciem elementów oraz przed czyszczeniem poczekaj, aż urządzenie ostygnie.

Nie pozwól, aby przewód zwisał z krawędzi stołu lub blatu ani nie dotykał gorącej powierzchni.

Upewnij się, że urządzenie jest używane na stabilnej, równej powierzchni, poza zasięgiem dzieci, aby zapobiec jego przewróceniu i uszkodzeniu lub obrażeniom.

Podczas miksowania trzymaj ręce i naczynia z dala od pojemnika, aby zmniejszyć ryzyko poważnych obrażeń ciała lub uszkodzenia blendera.

Aby zapobiec pożarowi, porażeniu prądem elektrycznym lub obrażeniom ciała, nie zanurzaj przewodu, wtyczek elektrycznych, pojemnika ani podstawy w wodzie ani innych płynach.

Laitetta on valvottava tarkasti, kun lapset käyttävät sitä tai sitä käytetään lasten lähellä.

Älä kosketa kuuma pintaa. Käytä kahvaa tai painiketta.

Ole erittäin varovainen siirtäessäsi kuuma vettä sisältävää laitetta. Vältä kosketusta liikkuviin osiin. Muiden kuin valmistajan suosittelemien tai myymien lisävarusteiden käyttö voi aiheuttaa tulipalon, sähköiskun tai vamman.

Älä käytä laitetta, jonka johto tai piste on vaurioitunut, tai jos laitteessa on toimintahäiriö, se on pudonnut tai se on vaurioitunut. Laitte on suunniteltu ainoastaan maidon vaahdottamiseen ja lämmitämiseen. Älä käytä laitetta muuhun kuin aiottuun tarkoitukseen. Käytä laitetta ainoastaan sen aiottuun käyttötarkoitukseen, kuten tässä käyttö-

öoppaassa on kuvattu. Muu käyttö tai väärinkäyttö voi olla vaarallista. Fratelli Guzzini ei ota vastuuta väärän käytön aiheuttamista vahingoista. To urządzenie jest wyposażone we wtyczkę z uziemieniem. Upewnij się, że gniazdko jest prawidłowo uziemione. To urządzenie może być używane przez dzieci w wieku od 8 lat, pod warunkiem, że są one nadzorowane lub poinstruowane w zakresie bezpiecznego użytkowania urządzenia i rozumieją związane z tym zagrożenia. Czyszczenie i konserwacja nie powinny być wykonywane przez dzieci, chyba że ukończyły 8 lat i są nadzorowane. Urządzenie i jego przewód należy przechowywać poza zasięgiem dzieci poniżej 8 lat. To urządzenie może być używane przez osoby o ograniczonej sprawności fizycznej, sensorycznej lub umysłowej lub osoby nieposiadające doświadczenia i wiedzy, pod warunkiem, że są one nadzorowane lub poinstruowane w zakresie bezpiecznego użytkowania urządzenia i rozumieją związane z tym zagrożenia. Dzieci nie powinny bawić się urządzeniem. Zawsze używaj urządzenia z założoną pokrywą. Nigdy nie umieszczaj urządzenia na lub w pobliżu gorącego palnika gazowego lub elektrycznego ani w miejscach, w których może ono zetknąć się z gorącym urządzeniem.

To urządzenie jest przeznaczone do użytku domowego i podobnych zastosowań, takich jak:

- Kuchnie dla pracowników w sklepach, biurach i innych miejscach pracy;
- Wakacje na farmie;
- Dla gości hoteli, moteli i innych obiektów mieszkalnych;
- Pensjonatów.

Dzieci powinny być pod nadzorem, aby upewnić się, że nie bawią się urządzeniem.

Urządzenie jest przeznaczone wyłącznie do użytku wewnątrz pomieszczeń. Nie używać go na zewnątrz!

Zachowaj instrukcję obsługi.

PRZED PIERWSZYM UŻYCIEM

Urządzenie może być używane oddzielnie do następujących funkcji: Gorąca i gęsta pianka (5); Gorąca i lekka pianka (6); Tylko podgrzewanie mleka, bez piany (7); Tylko zimna pianka (8).

1. Przed użyciem ekspresu do cappuccino należy wyczyścić wszystkie części zgodnie z opisem w sekcji „CZYSZCZENIE I KONSERWACJA”.
2. Ważne: Nie myj części w zmywarce ani nie zanurzaj pojemnika w wodzie. Może to spowodować nieodwracalne uszkodzenie produktu i unieważnienie gwarancji.
3. Ilość podgrzewanego lub spienianego mleka musi być zgodna z wymaganiami przedstawionymi na **rysunku 1**.

KORZYSTANIE Z SPIENIACZ DO MLEKA

Gorąca, gęsta pianka (5)

Wybierz diodę LED  odpowiadającą pozycji 5 na PRZEŁĄCZNIKU FUNKCJI (9).

1. Ustaw urządzenie na płaskiej powierzchni.
2. Otwórz POKRYWĘ (1) i włóż NAKŁADKĘ DO SPIENIANIA (4) w odpowiednie gniazdo w dnie pojemnika.
3. Napełnij pojemnik żadaną ilością mleka (patrz rysunek 1) i załóż POKRYWĘ (1).
- UWAGA:** Maksymalna dopuszczalna ilość mleka wynosi 150 ml (patrz rysunek 1), aby zapobiec rozlewaniu się mleka po spienieniu. Minimalna dopuszczalna ilość mleka to 75 ml.
- UWAGA:** Użyj zimnego, pełnego mleka (5-10°C).
4. Podłącz przewód zasilający.

5. Naciśnij raz PRZYCIŚK FUNKCJI; zaświeci się kontrolka „Ciepła, gęsta pianka” (5). Następnie naciśnij raz przycisk WŁ./WYŁ.; urządzenie się uruchomi. Gdy temperatura mleka osiągnie ustaloną wartość, urządzenie się zatrzyma. **Uwaga:** Możesz przerwać działanie, naciskając raz przycisk WŁ./WYŁ.

6. Po zatrzymaniu urządzenia otwórz pokrywę, wlej gorące, spienione mleko i delektuj się. **Ostrzeżenie:** Urządzenie automatycznie przechodzi w tryb autoochrony w przypadku przegrzania, spowodowanego zbyt wieloma kolejnymi cyklami użytkowania lub brakiem mleka. Na wyświetlaczu urządzenia pojawia się komunikat o błędzie, a trzy migające czerwone diody odpowiadają przyciskom „Ciepła i lekka pianka” (6), „Ciepła i gęsta pianka” (5) oraz „Tylko podgrzewanie mleka, bez pianki” (7). Po około 5 minutach urządzenie przejdzie w tryb czuwania i będzie można wznowić użytkowanie.

UWAGA: Pomiedzy dwoma cyklami czyszczenia należy czyścić pojemnik zgodnie z instrukcjami zawartymi w sekcji „CZYSZCZENIE I KONSERWACJA”.

7. Zawsze wyłączaj ekspres do cappuccino i odłączaj go od zasilania, gdy nie jest używany.

Ciepła i lekka pianka (6)

Wybierz diodę LED  odpowiadającą pozycji 6 za pomocą przełącznika FUNKCJI (9).

1. Ustaw urządzenie na płaskiej powierzchni.
2. Otwórz POKRYWĘ (1), włóż NAKŁADKĘ DO SPIENIANIA (4) w odpowiednie gniazdo na dnie pojemnika.
3. Napełnij pojemnik odpowiednią ilością mleka (patrz rysunek 1) i załóż POKRYWĘ (1).
- UWAGA:** Maksymalna dopuszczalna ilość mleka to 150 ml (patrz rysunek 1), aby zapobiec rozlewaniu się mleka po spienieniu. Minimalna dopuszczalna ilość mleka to 75 ml.

UWAGA: Użyj zimnego, pełnego mleka (5-10°C).

4. Podłącz wtyczkę do gniazdka elektrycznego.

5. Naciśnij dwukrotnie przycisk FUNKCJI: zaświeci się kontrolka „Ciepłej i lekkiej pianki” (6). Następnie naciśnij raz przycisk WŁ./WYŁ.: urządzenie rozpocznie pracę. Gdy temperatura mleka osiągnie ustaloną wartość, urządzenie przestanie działać.

Uwaga: Podczas pracy można przerwać pracę, naciskając raz przycisk WŁ./WYŁ. 6. Po wyłączeniu urządzenia otwór pokrywę, wlej gorące, spienione mleko i delektuj się.

Ostrzeżenie: Urządzenie automatycznie przechodzi w tryb autoochrony w przypadku przegrzania, spowodowanego zbyt wieloma kolejnymi cyklami użytkowania lub brakiem mleka. Na wyświetlaczu urządzenia pojawia się komunikat o błędzie, a za każdym razem migają trzy czerwone diody odpowiadające przyciskom „Ciepła, lekka pianka” (6), „Ciepła, gęsta pianka” (5) i „Tylko podgrzewanie mleka, bez piany” (7). Po około 5 minutach urządzenie przejdzie w tryb czuwania i będzie można wznowić użytkowanie.

UWAGA: Pomiędzy dwoma cyklami czyszczenia należy wyczyścić pojemnik zgodnie z instrukcjami w sekcji „CZYSZCZENIE I KONSERWACJA”.

7. Zawsze wyłączaj ekspres do cappuccino i odłączaj go od zasilania, gdy nie jest używany.

Tylko podgrzewanie mleka, bez piany (7)

Za pomocą przełącznika FUNKCJI (9) wybierz diodę LED  odpowiadającą pozycji 7.

1. Umieść urządzenie na płaskiej powierzchni.

2. Otwórz POKRYWĘ (1), wóź NAKŁADKĘ DO SPIENIANIA (4) w odpowiednie gniazdo na dnie pojemnika.

3. Napelnij pojemnik odpowiednią ilością mleka i załóż POKRYWĘ (1).

UWAGA: Maksymalna dopuszczalna ilość mleka to 300 ml (patrz rys. 1), aby zapobiec rozlaniu się mleka po wymieszaniu. Minimalna dopuszczalna ilość mleka to 75 ml.

UWAGA: Użyj pełnego, zimnego mleka (5-10°C).

4. Podłącz wtyczkę do gniazdka elektrycznego.

5. Naciśnij przycisk FUNKCJI trzy razy: zaświeci się kontrolka „Tylko podgrzewanie mleka, bez piany” (7). Następnie naciśnij raz przycisk WŁ./WYŁ.: urządzenie rozpocznie pracę. Gdy temperatura mleka osiągnie ustaloną wartość, urządzenie przestanie działać.

6. Po wyłączeniu urządzenia otwórz pokrywę (1), wlej gorące mleko i delektuj się nim.

Ostrzeżenie: Urządzenie automatycznie przechodzi w tryb autoochrony w przypadku przegrzania, spowodowanego zbyt wieloma kolejnymi cyklami użytkowania lub brakiem mleka. Na wyświetlaczu urządzenia pojawia się komunikat o błędzie, w postaci trzech migających czerwonych kontrolerek odpowiadających przyciskom „Ciepła i lekka pianka” (6), „Ciepła i gęsta pianka” (5) oraz „Tylko podgrzewanie mleka, brak piany” (7). Po około 5 minutach urządzenie przejdzie w tryb czuwania i będzie można wznowić użytkowanie.

UWAGA: Pomiędzy kolejnymi cyklami czyszczenia należy wyczyścić pojemnik zgodnie z zaleceniami w sekcji „CZYSZCZENIE I KONSERWACJA”.

7. Zawsze wyłączaj ekspres do cappuccino i odłączaj go od zasilania, gdy nie jest używany.

Tylko zimna pianka (8)

Za pomocą przełącznika FUNKCJI (9) wybierz diodę LED  odpowiadającą pozycji 8.

1. Ustaw urządzenie na płaskiej powierzchni.

2. Otwórz POKRYWĘ (1), wóź NAKŁADKĘ DO SPIENIANIA (4) w odpowiednie gniazdo na spodzie pojemnika.

3. Napelnij pojemnik żadaną ilością mleka i zamknij pokrywę.

UWAGA: Maksymalna dopuszczalna ilość mleka to 150 ml (patrz rys. 1), aby zapobiec rozlewaniu się mleka po spienieniu. Minimalna dopuszczalna ilość mleka to 75 ml.

UWAGA: Użyj pełnego mleka.

4. Podłącz wtyczkę do gniazdka elektrycznego.

5. Naciśnij przycisk FUNKCJI cztery razy; zaświeci się kontrolka „Tylko zimna pianka” (8). Następnie naciśnij raz przycisk WŁ./WYŁ.: ostre spieniające obróci się, aby spienić mleko, ale element grzejny nie zostanie uruchomiony. Spieniacz automatycznie zatrzyma się po użyciu.

6. Po wyłączeniu urządzenia otwórz pokrywę (1), wlej spienione mleko i delektuj się.

Ostrzeżenie: Urządzenie automatycznie przechodzi w tryb samozabezpieczenia w przypadku przegrzania, na przykład z powodu zbyt wielu kolejnych cykli użytkowania lub braku mleka. Na wyświetlaczu urządzenia pojawia się komunikat o błędzie, wyświetlając trzy migające czerwone diody odpowiadające przyciskom „Ciepła i lekka pianka” (6), „Ciepła i gęsta pianka” (5) oraz „Tylko podgrzewanie mleka, bez piany” (7). Po około 5 minutach urządzenie przejdzie w tryb czuwania i będzie można wznowić użytkowanie.

UWAGA: Wyczyść pojemnik zgodnie z sekcją „CZYSZCZENIE I KONSERWACJA” pomiędzy dwoma cyklami.

7. Zawsze wyłączaj spieniacz do mleka i odłączaj go od zasilania, gdy nie jest używany.

CZYSZCZENIE I KONSERWACJA

Przed czyszczeniem zawsze odłączaj urządzenie od zasilania i pozwól mu ostygnąć.

UWAGA: Nigdy nie zanurzaj misy ani przewodu zasilającego w wodzie ani nie dopuszczaj do kontaktu tych części z wilgocią.

1. Umyj pokrywę wodą z delikatnym detergentem. Pokrywy nie można myć w zmywarce. Dokładnie wypłucz i osusz.

2. Wymyj mieszadło do spieniania i umyj je dokładnie w ciepłej wodzie.

3. Umyj wewnątrz misy wodą z delikatnym detergentem, a następnie przetrzyj miękką, wilgotną ściereczką.
4. Przetrzyj zewnętrzną część misy miękką, wilgotną ściereczką lub detergentem; nigdy nie używaj toksycznych środków czyszczących.
5. Najlepiej umyć produkt natychmiast po użyciu.

UWAGA: Do czyszczenia zewnętrznej części urządzenia nie należy używać środków chemicznych, środków do stali nierdzewnej, drewna ani środków ściernych, ponieważ może to spowodować utratę połysku.

Producent zastrzega sobie prawo do wprowadzania zmian technicznych i/lub estetycznych w dowolnym momencie ze względów produkcyjnych lub handlowych.

INSTRUKCJA UTYLIZACJI PO UKOŃCZENIU EKSPLOATACJI INSTRUKCJA DOTYCZĄCA PRAWIDŁOWEJ UTYLIZACJI PRODUKTU ZGODNIE Z DYREKTYWĄ EUROPEJSKĄ 2012/19/UE z późniejszymi zmianami.

Po zakończeniu okresu użytkowania produktu nie wolno wyrzucać go razem z odpadami komunalnymi. Można go oddać do wyznaczonych punktów zbiórki odpadów utworzonych przez władze lokalne lub do punktów sprzedaży detalicznej świadczących tę usługę. Oddzielna utylizacja urządzenia pomaga zapobiegać potencjalnym negatywnym skutkom dla środowiska i zdrowia ludzkiego wynikającym z niewłaściwej utylizacji, a także umożliwia odzysk materiałów, z których jest wykonane, co przekłada się na znaczną oszczędność energii i zasobów. Aby podkreślić obowiązek oddzielnej utylizacji urządzeń, produkt jest oznaczony symbolem przekreślonego kosza na śmieci.



OGÓLNE WARUNKI GWARANCJI

Fratelli Guzzini S.p.A. u.s. udziela 24-miesięcznej gwarancji na to urządzenie od daty zakupu, obejmującej wady produkcyjne i materiałowe. Gwarancja nie obejmuje uszkodzeń przypadkowych, niewłaściwego użytkowania lub zaniedbania (prosimy o uważne przeczytanie instrukcji dołączonej do produktu), normalnego zużycia ani drobnych wad, które mają nieistotny wpływ na wartość lub funkcjonalność produktu. Gwarancja traci ważność w przypadku modyfikacji lub naprawy produktu przez osoby nieupoważnione.

POSTĘPOWANIE W PRZYPADKU WNIOSKU O POMOC

Zachowaj paragon zakupu produktu (w przypadku zakupów w sklepie stacjonarnym lub inną dokumentację w przypadku zakupów e-commerce lub promocyjnych).

Zachowaj opakowanie produktu, ponieważ zabezpieczy ono produkt w przypadku konieczności transportu w celu uzyskania pomocy technicznej.

W przypadku serwisu gwarancyjnego zakupionego w punkcie sprzedaży (POS), Klient jest odpowiedzialny za zwrot produktu do punktu sprzedaży. Klient musi zwrócić produkt czysty i zapakowany w oryginalne opakowanie lub w opakowanie alternatywne, aby zapobiec uszkodzeniom podczas transportu. Klient musi również przedstawić dowód zakupu potwierdzający uprawnienia gwarancyjne. Punkt sprzedaży weryfikuje ważność gwarancji i przesyła wniosek o jej zatwierdzenie na odpowiednim formularzu, należycie wypełnionym i dołączonym do niego wraz z kopią dokumentu zakupu, do Fratelli Guzzini (Działu Obsługi Klienta) na adres e-mail (info@fratelliguzzini.com).

Po uzyskaniu akceptacji przez Fratelli Guzzini, która w niektórych przypadkach może wymagać zwrotu produktu do Fratelli Guzzini, punkt sprzedaży wymieni uszkodzony produkt lub podzespół.

W przypadku innych metod sprzedaży (np. e-commerce lub oferty promocyjne), Klient musi skontaktować się z Kierownikiem Sprzedaży (GDV), u którego dokonano zakupu, wraz z dokumentem potwierdzającym datę dostawy, w celu potwierdzenia uprawnień gwarancyjnych. GDV weryfikuje ważność gwarancji i przesyła wniosek o akceptację na odpowiednim formularzu, należycie wypełnionym i dołączonym do niego egzemplarzem dokumentu zakupu, do Fratelli Guzzini (Działu Obsługi Klienta) na adres e-mail (info@fratelliguzzini.com). Po uzyskaniu akceptacji przez Fratelli Guzzini, co w niektórych przypadkach może wymagać zwrotu produktu do Fratelli Guzzini, wadliwy produkt lub podzespół zostanie wymieniony.

Wsparcie techniczne pierwszego poziomu (wyjaśnienia dotyczące funkcjonalności produktu i procedur zarządzania gwarancją) jest dostępne po skontaktowaniu się z przedstawicielem Działu Obsługi Klienta Fratelli Guzzini pod adresem e-mail (info@fratelliguzzini.com).

MÆLKESKUMMER

Guzzini Small Appliances overholder gældende standarder og lovbestemmelser vedrørende apparatsikkerhed.

BEMÆRKNINGER VED KØB

På købstidspunktet er produktet pakket i en specialdesignet æske.

Pakken indeholder:

1 komplet cappuccinomaskine med påsat strømbase, 1 brugsanvisning.

Kontroller, at der ikke mangler noget, og at emballagen og produktet ikke er beskadiget. Hvis der mangler eller er beskadigede dele, skal du straks kontakte din forhandler, før du udfører nogen form for installation.

Læs denne brugsanvisning omhyggeligt, inden du bruger produktet, og gem den til senere brug.

GENERELLE SIKKERHEDSADVARSLER

Læs alle instruktioner.

Emballagematerialer må absolut ikke opbevares utilgængeligt for børn, da de er potentielle farekilder. Bortskaf ikke emballagematerialer i miljøet; bortskaf dem i overensstemmelse med gældende regler.

Før du tilslutter apparatet, skal du sørge for, at typeskiltet (se etiketten på strømbasen) stemmer overens med det elektriske distributionsnet. Installationen skal udføres i overensstemmelse med de gældende regler i det land, hvor produktet anvendes, i henhold til producentens anvisninger og af kvalificeret personale eller af personale, der har læst denne brugsanvisning.

Af hensyn til dette apparats elektriske sikkerhed er et jordingsystem obligatorisk. Fratelli Guzzini fraskriver sig ethvert ansvar for skader forårsaget af manglende jording af systemet.

I tvivlstilfælde skal du kontakte en autoriseret elektriker, som vil kontrollere, at systemets elektriske kapacitet er tilstrækkelig til apparatets maksimale effekt, der er angivet på etiketten. Elektrikeren skal også sikre sig, at tværsnittet af systemkablerne er egnet til den effekt, apparatet absorberer.

Pas altid på at undgå forbrændinger på grund af forkert brug. Rør aldrig ved varme dele!

Rør aldrig ved apparatet med våde hænder eller fødder.

Brug ikke produktet uden dørs. Sørg for, at de elektriske komponenter, stik og kabler er tørre.

Nedsænk aldrig apparatet i vand.

Beskyt apparatet mod stænk eller dryp.

Brug aldrig forlængerledninger i badeværelser eller brusere.

Rul netledningen ud i sin fulde længde for at undgå farlig overophedning.

Træk ikke i netledningen for at afbryde apparatet fra stikkontakten.

Tag stikket ud af stikkontakten, når apparatet ikke er i brug, i tordenvej, i tilfælde af funktionsfejl, før du tilslutter eller fjerner tilbehør og før enhver rengøringsprocedure.

Brug ikke apparatet med en ekstern timer eller fjernbetjening.

Tag altid stikket ud af apparatet, når du udfører inspektion.

Efterlad ikke netledningen i nærheden af varme overflader, kanter eller skarpe genstande.

Hvis netledningen er beskadiget, skal den kun udskiftes med en tilsvarende ledning af en kvalificeret tekniker.

Risiko for dødsfald som følge af elektrisk stød!

Overfladen, som produktet placeres på, skal være plan, solid, fast og varmebestandig; overfladen må ikke hæælde mere end 2° (grader).

Vask produktet før brug, og følg nøje instruktionerne i kapitlet "Rengøring og vedligeholdelse".

Vigtigt: Vask ikke nogen dele i opvaskemaskinen, og nedsænk ikke kanden i vand, da dette kan beskadige produktet permanent og ugyldiggøre garantien.

Den medfølgende base må ikke bruges til andre formål end de tilsigtede.

Brug ikke apparatet uden komponenter indeni for at undgå at beskadige varmelementerne.

Tag stikket ud af stikkontakten, når det ikke er i brug, og før rengøring. Lad apparatet køle af, før du sætter komponenter i eller fjerner dem, og før rengøring.

Lad ikke ledningen hænge ud over kanten af et bord eller en køkkenbordplade, eller røre ved en varm overflade.

Sørg for, at apparatet bruges på en solid, plan overflade, utilgængeligt for børn, for at forhindre, at det vælter, og for at forhindre skader eller personskader.

Hold hænder og redskaber væk fra beholderen under blendning for at reducere risikoen for alvorlig personskade eller beskadigelse af blenderen.

For at beskytte mod brand, elektrisk stød eller personskade må ledningen, stikkontakterne, beholderen eller basen ikke nedsænkes i vand eller andre væsker.

Nøje opsyn er nødvendigt, når et apparat bruges af eller i nærheden af børn. Rør ikke ved den varme overflade. Brug håndtaget eller knappen. Vær yderst forsigtig, når du flytter et apparat, der indeholder varmt vand. Undgå kontakt med bevægelige dele. Brug af tilbehør, der ikke anbefales eller sælges af producenten, kan forårsage brand, elektrisk stød eller personskade. Brug ikke et apparat med en beskadiget ledning eller stik, eller efter en funktionsfejl, fald eller nogen form for skade. Apparatet er kun designet til at skumme og varme mælk. Brug ikke apparatet til andre formål end det, der er tiltænkt. Brug kun apparatet til dets tilsigtede formål, som beskrevet i denne brugsanvisning.

Enhver anden brug eller misbrug kan være farligt. Fratelli Guzzini påtager sig intet ansvar for skader forårsaget af forkert brug. Dette apparat er udstyret med et jordet stik. Sørg for, at stikkontakten er korrekt jordet. Dette apparat kan bruges af børn på 8 år og derover, hvis de har fået opsyn eller instruktion i sikker brug af apparatet og forstår de involverede farer. Rengøring og vedligeholdelse bør ikke udføres af børn, medmindre de er over 8 år og under opsyn. Hold apparatet og dets ledning utilgængeligt for børn under 8 år.

Apparater kan bruges af personer med nedsatte fysiske, sensoriske eller mentale evner eller manglende erfaring og viden, hvis de er under opsyn eller har fået instruktioner i sikker brug af apparatet og forstår de involverede farer. Børn bør ikke lege med apparatet.

Brug altid apparatet med låget på.

Placer aldrig apparatet på eller i nærheden af en varm gas- eller elektrisk brænder eller et sted, hvor det kan komme i kontakt med et varmt apparat.

Dette apparat er beregnet til husholdningsbrug og lignende anvendelser, såsom:

- Personalekøkkener i butikker, kontorer og andre arbejdsmiljøer;
- Bondegårdsferier;
- Gæster på hoteller, moteller og andre boligmiljøer;
- Bed and Breakfasts.

Børn skal overvåges for at sikre, at de ikke leger med apparatet.

Dette apparat er kun beregnet til indendørs brug. Må ikke bruges udendørs!

Gem denne vejledning.

FØR FØRSTE BRUG

Apparatet kan bruges til at udføre følgende handlinger separat: Varmt og tæt skum (5); Varmt og let skum (6); Kun mælkeopvarmning, intet skum (7); Kun koldt skum (8).

1. Før du bruger cappuccinomaskinen, skal du rengøre alle komponenter som beskrevet i afsnittet "RENGØRING OG VEDLIGEHOLDELSE".
2. Vigtigt: Vask ikke nogen komponenter i opvaskemaskinen, og nedsænk ikke beholderen i vand. Dette kan uopretteligt beskadige produktet og ugyldiggøre garantien.
3. Mængden af mælk, der skal varmes eller skummes, skal overholde kravene angivet i **figur 1**.

BETJENING AF DIN MÆLKESKUMMER

Varmt, tæt skum (5)

Vælg LED'en svarende til position 5 med FUNKTIONS-knappen (9).

1. Placer apparatet på en plan overflade.
2. Åbn LÅGET (1), sæt SKUMMETILBEHØRET (4) i den relevante åbning i bunden af beholderen.
3. Fyld beholderen med den ønskede mængde mælk (se figur 1), og sæt LÅGET på igen (1).

BEMÆRK: Den maksimalt tilladte mælkemængde er 150 ml (se fig. 1) for at forhindre, at mælk spildes efter skumning. Den minimalt tilladte mælkemængde er 75 ml.

BEMÆRK: Brug kold sødmælk (5-10°C).

4. Sæt stikket i en stikkontakt.

5. Tryk én gang på FUNKTIONS-knappen; Indikatoren "Varmt, tæt skum" (5) lyser. Tryk derefter én gang på ON/OFF-knappen; apparatet starter. Når mælketemperaturen når den indstillede værdi, stopper apparatet.

Bemærk: Under drift kan du afbryde driften ved at trykke én gang på ON/OFF-knappen.

6. Når apparatet er slukket, skal du åbne låget, hælde den varme, skummede mælk i og nyde.

Advarsel: Apparatet går automatisk i selvbeskyttelsestilstand i tilfælde af overophedning, enten på grund af for mange på hinanden følgende brugscyklusser eller hvis der ikke er mælk i. Apparatet viser en fejlmeddelelse med tre blinkende røde lys, der svarer til knapperne "Varmt og let skum" (6), "Varmt og tæt skum" (5) og "Kun opvarmning af mælk, intet skum" (7). Efter ca. 5 minutter går apparatet i standbytilstand, og du kan genoptage brugen.

BEMÆRK: Rengør beholderen mellem to på hinanden følgende cyklusser i henhold til instruktionerne i afsnittet "RENGØRING OG VEDLIGEHOLDELSE".

7. Sluk altid cappuccinomaskinen, og tag stikket ud af stikkontakten, når den ikke er i brug.

Varmt og let skum (6)

Vælg den LED , der svarer til position 6, ved hjælp af FUNKTIONSKontakten (9).

1. Placer apparatet på en plan overflade.
2. Åbn LÅGET (1), og sæt SKUMMETILBEHØRET (4) i det relevante hul i bunden af beholderen.
3. Fyld beholderen med den ønskede mængde mælk (se figur 1) og sæt låget på igen (1).

BEMÆRK: Den maksimalt tilladte mængde mælk er 150 ml (se fig. 1) for at forhindre, at mælken spildes efter skumning. Den mindste tilladte mængde mælk er 75 ml.

BEMÆRK: Brug kold sødmælk (5-10 °C).

- Sæt stikket i en stikkontakt.
- Tryk to gange på FUNKTIONS-knappen: indikatoren "Varmt og let skum" (6) lyser. Tryk derefter én gang på TÆND/SLUK-knappen: apparatet starter. Når mælketemperaturen når den indstillede værdi, stopper apparatet. Bemærk: Under drift kan du afbryde driften ved at trykke én gang på TÆND/SLUK-knappen.
- Når apparatet er slukket, skal du åbne låget, hælde den varme, skummede mælk i og nyde. Advarsel: Apparatet går automatisk i selvbeskyttelsestilstand, hvis det overopheder, enten på grund af for mange brugscyklusser i træk eller hvis det mangler mælk. Apparatet viser en fejlmeddelelse med tre blinkende røde lys, der svarer til knapperne "Varmt, let skum" (6), "Varmt, tæt skum" (5) og "Kun opvarmning af mælk, intet skum" (7). Efter ca. 5 minutter går apparatet i standbytilstand, og du kan genoptage brugen.
- BEMÆRK:** Rengør beholderen som angivet i afsnittet "RENGØRING OG VEDLIGEHOLDELSE" mellem to sammenhængende cyklusser.
- Sluk altid cappuccinomaskinen, og tag stikket ud af stikkontakten, når den ikke er i brug.

Kun opvarmning af mælk, intet skum (7)

Vælg LED'en  svarende til position 7 med FUNKTIONS-knappen (9).

- Placer apparatet på en plan overflade.
- Åbn LÅGET (1), og sæt SKUMMETILBEHØRET (4) i det relevante hul i bunden af beholderen.
- Fyld beholderen med den ønskede mængde mælk, og sæt låget på igen (1). **BEMÆRK:** Den maksimalt tilladte mængde mælk er 300 ml (se fig. 1) for at forhindre, at mælken spildes efter blanding. Den mindste tilladte mængde mælk er 75 ml.
- BEMÆRK:** Brug sød, kold mælk (5-10 °C).
- Sæt stikket i en stikkontakt.
- Tryk tre gange på FUNKTIONS-knappen: indikatoren "Kun opvarmning af mælk, intet skum" (7) lyser. Tryk derefter én gang på TÆND/SLUK-knappen: apparatet begynder at køre. Når mælketemperaturen når den indstillede værdi, stopper apparatet ved at virke.
- Når apparatet er slukket, skal du åbne låget (1), hælde den varme mælk i og nyde den. Advarsel: Apparatet går automatisk i selvbeskyttelsestilstand i tilfælde af overophedning, enten på grund af for mange på hinanden følgende brugscyklusser, eller hvis der ikke er mælk i. Apparatet viser en fejlmeddelelse med tre blinkende røde lys, der svarer til knapperne "Varmt og let skum" (6), "Varmt og tæt skum" (5) og "Kun opvarmning af mælk, intet skum" (7). Efter cirka 5 minutter går apparatet i standbytilstand, og du kan genoptage brugen.
- BEMÆRK:** Rengør beholderen som angivet i afsnittet "RENGØRING OG VEDLIGEHOLDELSE" mellem to kontinuerlige cyklusser.
- Sluk altid cappuccinomaskinen, og tag stikket ud af stikkontakten, når den ikke er i brug.

Kun koldt skum (8)

Vælg LED'en svarende til position 8 ved hjælp af FUNKTIONS-knappen  (9).

- Placer apparatet på en plan overflade.
- Åbn LÅGET (1), sæt SKUMME-TILBEHØRET (4) i den relevante åbning i bunden af beholderen.
- Fyld beholderen med den ønskede mængde mælk, og luk låget. **BEMÆRK:** Den maksimalt tilladte mængde mælk er 150 ml (se fig. 1) for at forhindre, at mælken spildes efter skumning. Den mindste tilladte mængde mælk er 75 ml.
- BEMÆRK:** Brug sødmælk.
- Sæt stikket i en stikkontakt.
- Tryk fire gange på FUNKTIONS-knappen; indikatoren "Kun koldt skum" (8) lyser. Tryk derefter én gang på TÆND/SLUK-knappen; skumbladet roterer for at skumme mælken, men varmeelementet aktiveres ikke. Skummeren stopper automatisk med at rotere efter brug.
- Når apparatet er slukket, skal du åbne låget (1), hælde den opskummede mælk i og nyde. Advarsel: Apparatet går automatisk i selvbeskyttelsestilstand, hvis det overopheder, enten på grund af for mange brugscyklusser i træk eller hvis det mangler mælk. Apparatet viser en fejlmeddelelse med tre blinkende røde lys, der svarer til knapperne "Varmt og let skum" (6), "Varmt og tæt skum" (5) og "Kun opvarmning af mælk, intet skum" (7). Efter ca. 5 minutter går apparatet i standbytilstand, og du kan genoptage brugen.
- BEMÆRK:** Rengør beholderen i henhold til afsnittet "RENGØRING OG VEDLIGEHOLDELSE" mellem to sammenhængende cyklusser.
- Sluk altid mælkeskummeren, og tag stikket ud af stikkontakten, når den ikke er i brug.

RENGØRING OG VEDLIGEHOLDELSE

Tag altid stikket ud af apparatet, og lad det køle af, før du rengør det.

ADVARSEL: Skålen og netledningen må aldrig nedsænkes i vand, og disse dele må ikke komme i kontakt med fugt.

- Vask låget med vand og et mildt rengøringsmiddel. Låget tåler ikke opvaskemaskine. Skyl grundigt og tør.
- Fjern skumpadlen, og vask den grundigt i varmt vand.
- Vask skålens inderside med en blanding af vand og mildt rengøringsmiddel, og tør derefter af med en blød, fugtig klud.

4. Tør skålens yderside af med en blød, fugtig klud eller rengøringsmiddel; brug aldrig giftige rengøringsmidler.
 5. Det er bedst at vaske produktet umiddelbart efter brug.

BEMÆRK: Brug ikke kemiske rengøringsmidler, rengøringsmidler af rustfrit stål, træ eller slibende midler til at rengøre apparatets yderside, da dette kan få det til at miste sin glans.

Producenten forbeholder sig retten til at foretage tekniske og/eller æstetiske ændringer til enhver tid af produktions- eller kommercielle årsager.

INSTRUKTIONER TIL BORTSKAFFELSE VED UDGANG AF LEVETID INSTRUKTIONER TIL KORREKT BORTSKAFFELSE AF PRODUKTET I OVERENSSTEMMELSE MED EUROPEISK DIREKTIV 2012/19/EU og efterfølgende ændringer.

Ved slutningen af produktets levetid må det ikke bortskaffes med husholdningsaffald. Det kan afleveres på udpegede genbrugsstationer etableret af lokale myndigheder eller til forhandlere, der tilbyder denne service. Separat bortskaffelse af et apparat hjælper med at forhindre potentielle negative konsekvenser for miljøet og menneskers sundhed som følge af u hensigtsmæssig bortskaffelse og gør det muligt at genvinde de materialer, det er lavet af, hvilket resulterer i betydelige energi- og ressourcebesparelser. For at understrege forpligtelsen til at bortskaffe apparater separat er produktet mærket med symbolet med den overstregede skraldespand på hjul.



GENERELLE GARANTIBETINGELSER

Fratelli Guzzini S.p.A. u.s. garanterer dette apparat i 24 måneder fra købsdatoen mod fabriksfejl og materialefejl. Garantien dækker ikke utilsigtet skade, forkert brug eller uagtsomhed (læs venligst instruktionerne, der følger med produktet, omhyggeligt), normal slitage eller mindre defekter, der har ubetydelig indflydelse på produktets værdi eller funktion. Garantien bortfalder, hvis produktet ændres eller reparerer af uautoriserede personer.

SÅDAN FREMGÅR DU, HVIS DU ANMODER OM HJÆLP

Gem produktets købskvittering (købskvittering ved køb i butikken eller anden dokumentation ved e-handelskøb eller kampagnekøb).

Gem produktets emballage, da den beskytter produktet, hvis det skal transporteres for teknisk assistance.

Ved garantiservice købt fra et salgssted er kunden ansvarlig for at returnere produktet til salgsstedet. Kunden skal returnere produktet rent og pakket i originalemballagen eller i alternativ emballage for at forhindre skader under transport. Kunden skal også fremvise købsbevis for at dokumentere garantiberettigelse. POS'en verificerer garantiens gyldighed og sender anmodningen om godkendelse ved hjælp af den relevante formular, behørigt udfyldt og ledsaget af en kopi af købsdokumentet, til Fratelli Guzzini (kundeservice) på e-mailadressen (info@fratelliguzzini.com).

Efter godkendelse fra Fratelli Guzzini, hvilket i nogle tilfælde kan kræve, at produktet returneres til Fratelli Guzzini, vil POS'en erstatte det defekte produkt eller den defekte komponent.

Ved andre salgsmetoder (f.eks. e-handel eller kampagnetilbud) skal kunden kontakte den salgschef (GDV), som købet blev foretaget hos, sammen med dokumentet, der bekræfter leveringsdatoen, for at dokumentere berettigelse til garantien. GDV'en verificerer garantiens gyldighed og sender anmodningen om godkendelse ved hjælp af den relevante formular, behørigt udfyldt og ledsaget af en kopi af købsdokumentet, til Fratelli Guzzini (kundeservice) på e-mailadressen (info@fratelliguzzini.com). Efter godkendelse fra Fratelli Guzzini, hvilket i nogle tilfælde kan kræve, at produktet returneres til Fratelli Guzzini, vil det defekte produkt eller den defekte komponent blive udskiftet.

Førsteklasses helpdesk-support (afklaring af produktets funktionalitet og garantiprocedurer) er tilgængelig ved at kontakte en kundeservicerepræsentant fra Fratelli Guzzini på e-mailadressen (info@fratelliguzzini.com).

MJÖLKSNUMMARE

Guzzini Small Appliances uppfyller gällande standarder och lagar gällande säkerhet för apparater.

ANVISNINGAR VID KÖP

Vid köptillfället är produkten förpackad i en specialdesignad speciallåda.

Förpackningen innehåller:

1 komplett cappuccinobryggare med monterad basenhet, 1 bruksanvisning.

Kontrollera att ingenting saknas och att förpackningen och produkten inte är skadade. Om några delar saknas eller är skadade, kontakta din återförsäljare omedelbart innan du utför någon installation.

Läs denna bruksanvisning noggrant innan du använder produkten och spara den för framtida bruk.

ALLMÄNNA SÄKERHETSVARNINGAR

Läs alla instruktioner.

Förpackningsmaterial får absolut inte lämnas utom räckhåll för barn eftersom det är potentiella farakällor. Kassera inte förpackningsmaterial i miljön; kassera det i enlighet med gällande föreskrifter.

Innan du ansluter apparaten, se till att typskylten (se etiketten på basenheten) överensstämmer med elnätet. Installationen måste utföras i enlighet med gällande föreskrifter i det land där produkten används, enligt tillverkarens instruktioner och av kvalificerad personal eller av personal som har läst denna bruksanvisning.

För den här apparatens elektriska säkerhet är ett jordningssystem obligatoriskt. Fratelli Guzzini fransäger sig allt ansvar för skador som orsakats av att systemet inte jordats.

Vid tveksamhet, kontakta en certifierad elektriker som kontrollerar att systemets elektriska kapacitet är tillräcklig för apparatens maximala effekt som anges på etiketten. Elektrikern måste också säkerställa att systemkablabarns tvärsnitt är lämpligt för den effekt som apparaten förbrukar.

Var alltid försiktig så att du undviker brännskador på grund av felaktig användning. Rör aldrig vid heta delar!

Rör aldrig vid apparaten med våta händer eller fötter.

Använd inte produkten utomhus; se till att elektriska komponenter, kontakter och kablar är torra.

Sänk aldrig ner apparaten i vatten.

Skydda apparaten mot stänk eller droppar.

Använd aldrig förlängningsladdar i badrum eller duschar.

Rolla ut nätsladden till sin fulla längd för att undvika farlig överhettning. Dra inte i nätsladden för att koppla bort apparaten från eluttaget.

Koppla ur apparaten från eluttaget när den inte används, under åskväder, vid funktionsfel, innan du ansluter eller tar bort tillbehör och före någon rengöring.

Använd inte apparaten med en extern timer eller fjärrkontroll.

Koppla alltid ur apparaten när du utför någon inspektion.

Lämna inte nätsladden nära heta ytor, kanter eller vassa föremål.

Om nätsladden är skadad måste den endast bytas ut mot en med liknande klass av en kvalificerad tekniker.

Risk för dödsfall på grund av elektrisk stöt!

Ytan som produkten placeras på måste vara jämn, solid, fast och värmebeständig; ytan får inte luta mer än 2° (grader). Diska produkten före användning och följ noggrant instruktionerna i kapitlet "Rengöring och underhåll".

Viktigt: Diska inga komponenter i diskmaskinen och sänk inte ner kannan i vatten, eftersom det kan skada produkten permanent och ogiltigförklara garantin.

Den medföljande basen kan inte användas för andra ändamål än de avsedda. Använd inte apparaten utan några komponenter inuti för att undvika att skada värmeelementen.

Dra ur sladden till apparaten ur eluttaget när den inte används och före rengöring. Låt apparaten svalna innan du sätter i eller tar bort komponenter och före rengöring.

Låt inte sladden hänga över kanten på ett bord eller en bänk eller vidröra en het yta.

Se till att apparaten används på en fast, jämn yta, utom räckhåll för barn, för att förhindra att den välter och för att förhindra skador eller personskador.

Håll händer och redskap borta från behållaren under mixning för att minska risken för allvarliga personskador eller skador på mixern.

För att skydda mot brand, elektriska stötar eller personskador, doppa inte sladden, elkontakterna, behållaren eller basen i vatten eller andra vätskor.

Noggrann övervakning är nödvändig när en apparat används av eller i närheten av barn. Rör inte vid den heta ytan. Använd handtaget eller knappen. Var extremt försiktig när du flyttar en apparat som innehåller varmt vatten.

Undvik kontakt med rörliga delar. Användning av tillbehör som inte rekommenderas eller säljs av tillverkaren kan orsaka brand, elektriska stötar eller skador. Använd inte någon apparat med skadad sladd eller kontakt, eller efter ett fel, fall eller någon skada av något slag. Apparaten är endast avsedd för att skumma och värma mjölk. Använd inte apparaten för andra ändamål än de avsedda. Använd endast apparaten för dess avsedda användning, enligt beskrivningen i denna bruksanvisning. All annan användning eller missbruk kan vara farlig. Fratelli Guzzini tar inget

ansvar för skador som orsakats av felaktig användning. Denna apparat är utrustad med en jordad kontakt. Se till att vägguttaget är korrekt jordat. Denna apparat kan användas av barn från 8 år och uppåt om de har fått övervakning eller instruktioner om hur apparaten används på ett säkert sätt och förstår de risker som är förknippade med det. Rengöring och underhåll bör inte utföras av barn om de inte är äldre än 8 år och övervakas. Förvara apparaten och dess sladd utom räckhåll för barn under 8 år.

Apparater kan användas av personer med nedsatt fysisk, sensorisk eller mental förmåga, eller bristande erfarenhet och kunskap, om de har fått handledning eller instruktioner om hur apparaten används på ett säkert sätt och förstår de risker som är förknippade med det.

Barn bör inte leka med apparaten.

Använd alltid apparaten med locket på.

Placera aldrig apparaten på eller nära en varm gas- eller elektrisk brännare, eller på en plats där den kan komma i kontakt med en varm apparat.

Denna apparat är avsedd för hushållsbruk och liknande tillämpningar, såsom:

- Personalkök i butiker, kontor och andra arbetsmiljöer;
- Bondgårdssemester;
- Gäster på hotell, motell och andra bostadsmiljöer;
- Bed and breakfast.

Barn bör övervakas för att säkerställa att de inte leker med apparaten.

Denna apparat är endast avsedd för inomhusbruk. Använd inte utomhus!

Spara dessa instruktioner.

INNAN FÖRSTA ANVÄNDNINGEN

Apparaten kan användas för att utföra följande operationer separat: Varmt och tätt skum (5); Varmt och lätt skum (6); Endast mjölkuppvärmning, inget skum (7); Endast kallt skum (8).

1. Innan du använder cappuccinomaskinen, rengör alla komponenter enligt beskrivningen i avsnittet "RENGÖRING OCH UNDERHÅLL".

2. Viktigt: Diska inte några komponenter i diskmaskinen och sänk inte ner behållaren i vatten. Detta kan skada produkten oåterkalleligt och ogiltigförklara garantin.

3. Mängden mjölk som ska värmas eller skummas måste uppfylla kraven i **figur 1**.

ANVÄNDNING AV DIN MJÖLKSNUMMARE

Varmt, tätt skum (5)

Använd FUNKTIONS-knappen (9) för att välja lysdioden  som motsvarar position 5.

1. Placera apparaten på en plan yta.

2. Öppna LOCKET (1), sätt i SKUMNINGSTILLBEHÖRET (4) i lämplig springa på botten av behållaren.

3. Fyll behållaren med önskad mängd mjölk (se figur 1) och sätt tillbaka LOCKET (1).

OBS: Den maximala tillåtna mjölmängden är 150 ml (se figur 1) för att förhindra att mjölk spills efter skumning. Den minsta tillåtna mjölmängden är 75 ml.

OBS: Använd kall helmjölk (5-10 °C).

4. Anslut kontakten till ett eluttag.

5. Tryck på FUNKTIONS-knappen en gång; Indikatorn "Varmt, tätt skum" (5) tänds. Tryck sedan på PÅ/AV-knappen en gång; apparaten startar. När mjölktemperaturen når det inställda värdet avbryts driften.

OBS: Under drift kan du avbryta driften genom att trycka på PÅ/AV-knappen en gång.

6. När apparaten har stängts av, öppna locket, håll i den varma, skummade mjölken och njut.

Varning: Apparaten går automatiskt in i självskyddsläge vid överhettning, antingen på grund av för många användningscykler i följd eller om det inte finns någon mjölk i den. Apparaten visar ett felmeddelande med tre blinkande röda lampor som motsvarar knapparna "Varmt och lätt skum" (6), "Varmt och tätt skum" (5) och "Endast mjölkuppvärmning, inget skum" (7). Efter cirka 5 minuter går apparaten in i standbyläge och du kan återuppta användningen.

OBS: Rengör behållaren mellan två kontinuerliga cykler enligt instruktionerna i avsnittet "RENGÖRING OCH UNDERHÅLL".

7. Stäng alltid av cappuccinobryggaren och dra ur sladden från strömförsörjningen när den inte används.

Varmt och lätt skum (6)

Välj lysdioden  som motsvarar position 6 med hjälp av FUNKTIONSknappen (9).

1. Placera apparaten på en plan yta.

2. Öppna LOCKET (1) och sätt i SKUMNINGSTILLBEHÖRET (4) i lämpligt skåra på botten av behållaren.

3. Fyll behållaren med önskad mängd mjölk (se figur 1) och sätt tillbaka LOCKET (1).

OBS: Maximal tillåten mängd mjölk är 150 ml (se bild 1) för att förhindra att mjölken spills efter skumning. Minsta tillåtna mängd mjölk är 75 ml.

OBS: Använd kall helmjölk (5-10 °C).

- Anslut kontakten till ett eluttag.
- Tryck två gånger på FUNKTIONSKnappen: indikatorn "Varmt och lätt skum" (6) tänds. Tryck sedan en gång på PÅ/AV-knappen: apparaten startar. När mjölktemperaturen når det inställda värdet slutar apparaten att fungera.
OBS: Under drift kan du avbryta driften genom att trycka en gång på PÅ/AV-knappen.
- När apparaten har stängts av, öppna locket, håll i den varma, skummade mjölken och njut.
Varning: Apparaten går automatiskt in i självskyddsläge om den överhettas, antingen på grund av för många användningscykler i följd eller om den saknar mjölk. Apparaten visar ett felmeddelande med tre blinkande röda lampor som motsvarar knapparna "Varmt, lätt skum" (6), "Varmt, tätt skum" (5) och "Endast mjölkuppvärmning, inget skum" (7). Efter cirka 5 minuter går apparaten in i standbyläge och du kan återuppta användningen.
OBS: Rengör behållaren enligt anvisningarna i avsnittet "RENGÖRING OCH UNDERHÅLL" mellan två kontinuerliga cykler.
- Stäng alltid av cappuccinobryggaren och dra ur sladden från strömförsörjningen när den inte används.

Endast mjölkuppvärmning, inget skum (7)

Använd FUNKTIONSVÄLJARE (9)  och välj lysdioden som motsvarar position 7.

- Placera apparaten på en plan yta.
- Öppna LOCKET (1) och sätt i SKUMNINGSTILLBEHÖRET (4) i lämplig plats på botten av behållaren.
- Fyll behållaren med önskad mängd mjölk och sätt tillbaka LOCKET (1).
OBS: Maximal tillåten mängd mjölk är 300 ml (se bild 1) för att förhindra att mjölken spills efter blandning. Minsta tillåtna mängd mjölk är 75 ml.
OBS: Använd hel, kall mjölk (5-10 °C).
- Anslut kontakten till ett eluttag.
- Tryck på FUNKTIONSKnappen tre gånger: indikatorn "Endast uppvärmning av mjölk, inget skum" (7) tänds. Tryck sedan på PÅ/AV-knappen en gång: apparaten börjar fungera. När mjölktemperaturen når det inställda värdet slutar apparaten att fungera.
- När apparaten har stängts av, öppna locket (1), håll i den varma mjölken och njut.
Varning: Apparaten går automatiskt in i självskyddsläge vid överhettning, antingen på grund av för många användningscykler i följd eller om det inte finns någon mjölk i den. Apparaten visar ett felmeddelande med tre blinkande röda lampor som motsvarar knapparna "Varmt och lätt skum" (6), "Varmt och tätt skum" (5) och "Endast mjölkuppvärmning, inget skum" (7). Efter cirka 5 minuter går apparaten in i standbyläge och du kan återuppta användningen.
OBS: Rengör behållaren enligt anvisningarna i avsnittet "RENGÖRING OCH UNDERHÅLL" mellan två kontinuerliga cykler.
- Stäng alltid av cappuccinobryggaren och dra ur sladden från strömförsörjningen när den inte används.

Endast kallt skum (8)

Använd FUNKTIONSKnappen  (9) för att välja lysdioden som motsvarar position 8.

- Placera apparaten på en plan yta.
- Öppna LOCKET (1), sätt i SKUMNINGSTILLBEHÖRET (4) i lämplig springa på botten av behållaren.
- Fyll behållaren med önskad mängd mjölk och stäng locket.
OBS: Den maximala tillåtna mängden mjölk är 150 ml (se bild 1) för att förhindra att mjölken spills efter skumning. Den minsta tillåtna mängden mjölk är 75 ml.
OBS: Använd helmjölk.
- Anslut kontakten till ett eluttag.
- Tryck på FUNKTIONSKnappen fyra gånger; indikatorn "Endast kallt skum" (8) tänds. Tryck sedan på PÅ/AV-knappen en gång; skumningsbladet roterar för att skumma mjölken, men värmeelementet aktiveras inte. Skummaren slutar automatiskt rotera efter användning.
- När apparaten har stängts av, öppna locket (1), håll i den skummade mjölken och njut.
Varning: Apparaten går automatiskt in i självskyddsläge om den överhettas, antingen på grund av för många användningscykler i följd eller om den saknar mjölk. Apparaten visar ett felmeddelande med tre blinkande röda lampor som motsvarar knapparna "Varmt och lätt skum" (6), "Varmt och tätt skum" (5) och "Endast mjölkuppvärmning, inget skum" (7). Efter cirka 5 minuter går apparaten in i standbyläge och du kan återuppta användningen.
OBS: Rengör behållaren enligt avsnittet "RENGÖRING OCH UNDERHÅLL" mellan två kontinuerliga cykler.
- Stäng alltid av mjölkskummaren och dra ur sladden från strömförsörjningen när den inte används.

RENGÖRING OCH UNDERHÅLL

Dra alltid ur sladden till apparaten och låt den svalna innan rengöring.

WARNING: Doppa aldrig skålen och nätsladden i vatten och låt inte fukt komma i kontakt med dessa delar.

- Tvätta locket med vatten och mildt rengöringsmedel. Locket tål inte diskmaskin. Skölj noggrant och torka.
- Ta bort skumningspaden och diska den noggrant i varmt vatten.
- Tvätta insidan av skålen med en blandning av vatten och mildt rengöringsmedel och torka sedan av med en mjuk, fuktig trasa.

4. Torka av utsidan av skålen med en mjuk, fuktig trasa eller rengöringsmedel; använd aldrig giftiga rengöringsmedel.
 5. Det är bäst att diska produkten omedelbart efter användning.

OBS! Använd inte kemiska, rostfria, trä- eller slipande rengöringsmedel för att rengöra apparatens utsida, eftersom det kan få den att förlora sin glans.

Tillverkaren förbehåller sig rätten att när som helst göra tekniska och/eller estetiska ändringar av produktions- eller kommersiella skäl.

INSTRUKTIONER FÖR AVFALLSHANTERING VID UTTAGEN LIVSLÄNGD INSTRUKTIONER FÖR KORREKT AVFALLSHANTERING AV PRODUKTEN I ENLIGHET MED EU- ROPEISKA DIREKTIVET 2012/19/EU och efterföljande ändringar.

Vid slutet av sin livslängd får produkten inte kasseras med hushållsavfallet. Den kan lämnas till avsedda avfallscentraler som inrättats av lokala myndigheter eller till återförsäljare som erbjuder denna tjänst. Att kassera en apparat separat hjälper till att förhindra potentiella negativa konsekvenser för miljön och människors hälsa till följd av felaktig kassering och gör det möjligt att återvinna de material den är tillverkad av, vilket resulterar i betydande energi- och resursbesparingar. För att betona skyldigheten att kassera apparater separat är produkten märkt med symbolen med en överkorsad soptunna.



ALLMÄNNA GARANTIVILLKOR

Fratelli Guzzini S.p.A. u.s. garanterar denna apparat i 24 månader från inköpsdatum mot tillverkningsfel och materialfel. Garantin täcker inte oavsiktlig skada, felaktig användning eller försummelse (läs noggrant igenom instruktionerna som medföljer produkten), normalt slitage eller mindre defekter som har en försumbar effekt på produktens värde eller funktion. Garantin upphör att gälla om produkten modifieras eller repareras av obehöriga personer.

HUR DU GÅR TILL VID BEGÄRAN OM HJÄLP

Spara produktens inköpskvitto (inköpskvitto för köp i butik eller annan dokumentation för e-handelsköp eller kampanjköp).

Spara produktens förpackning, eftersom den skyddar produkten om den behöver transporteras för teknisk assistans. För garantiservice som köpts från en försäljningsställe (POS) är kunden ansvarig för att returnera produkten till försäljningsstället. Kunden måste returnera produkten ren och förpackad i originalförpackningen eller i en alternativ förpackning för att förhindra skador under transport. Kunden måste också tillhandahålla inköpsbevis för att visa att han eller hon har rätt till garanti. Kassören verifierar garantins giltighetstid och skickar begäran om godkännande med hjälp av lämpligt formulär, korrekt ifyllt och åtföljt av en kopia av köpedokumentet, till Fratelli Guzzini (kundtjänst) på e-postadressen (info@fratelliguzzini.com).

Efter godkännande från Fratelli Guzzini, vilket i vissa fall kan kräva att produkten returneras till Fratelli Guzzini, kommer Kassören att ersätta den trasiga produkten eller komponenten.

För andra försäljningsmetoder (t.ex. e-handel eller kampanjerbjudanden) måste kunden kontakta försäljningschefen (GDV) som köpet gjordes från, tillsammans med dokumentet som intygar leveransdatumet, för att styrka garantirättigheten. GDV verifierar garantins giltighetstid och skickar begäran om godkännande med hjälp av lämpligt formulär, korrekt ifyllt och åtföljt av en kopia av köpedokumentet, till Fratelli Guzzini (kundtjänst) på e-postadressen (info@fratelliguzzini.com). Efter godkännande från Fratelli Guzzini, vilket i vissa fall kan kräva att produkten returneras till Fratelli Guzzini, kommer den defekta produkten eller komponenten att bytas ut.

Förstahandssupport (förtydliganden om produktens funktionalitet och garantihanteringsprocedurer) är tillgänglig genom att kontakta en kundtjänstrepresentant från Fratelli Guzzini på e-postadressen (info@fratelliguzzini.com).

ESPUMADOR DE LEITE

Os eletrodomésticos Guzzini cumprem as normas e regulamentos vigentes em relação à segurança de aparelhos eletrônicos.

NOTAS APÓS A COMPRA

No momento da compra, o produto é embalado numa caixa personalizada especialmente concebida.

A embalagem contém:

1 máquina de cappuccino completa com base de alimentação acoplada, 1 manual de instruções.

Verifique se não falta nada e se a embalagem e o produto não estão danificados. Caso alguma peça esteja em falta ou danificada, contacte o revendedor imediatamente antes de efetuar qualquer instalação.

Leia este manual de instruções atentamente antes de utilizar o produto e guarde-o para futuras consultas.

ADVERTÊNCIAS GERAIS DE SEGURANÇA

Leia todas as instruções.

Os materiais da embalagem não devem ser deixados ao alcance das crianças, pois representam um perigo potencial. Não deite os materiais da embalagem para o meio ambiente; elimine-os de acordo com as normas aplicáveis. Antes de ligar o aparelho, certifique-se de que a placa de características (consulte a etiqueta na base de alimentação) é compatível com a rede elétrica. A instalação deve ser realizada de acordo com as normas em vigor no país onde o produto é utilizado, seguindo as instruções do fabricante e por pessoal qualificado ou por pessoal que tenha lido este manual de instruções. Para a segurança elétrica deste aparelho, é obrigatório um sistema de ligação à terra. A Fratelli Guzzini não se responsabiliza por danos causados pela falta de ligação à terra do sistema.

Em caso de dúvida, contacte um eletricitista certificado que verificará se a capacidade elétrica do sistema é adequada para a potência máxima do aparelho indicada na etiqueta. O eletricitista deve também garantir que a secção transversal dos cabos do sistema é adequada à potência absorvida pelo aparelho.

Tome sempre cuidado para evitar queimaduras devido a uso indevido. Nunca toque em partes quentes!

Nunca toque no aparelho com as mãos ou os pés molhados.

Não utilize o produto no exterior; certifique-se de que os componentes elétricos, fichas e cabos estão secos.

Nunca mergulhe o aparelho em água. Proteja o aparelho contra salpicos ou gotejamentos.

Nunca utilize extensões elétricas em casas de banho ou chuveiros. Desenrole o cabo de alimentação completamente para evitar um sobreaquecimento perigoso. Não puxe o cabo de alimentação para desligar o aparelho da tomada. Desligue o aparelho da tomada quando não estiver a ser utilizado, durante tempestades, em caso de avaria, antes de ligar ou remover acessórios e antes de qualquer procedimento de limpeza.

Não utilize o aparelho com um temporizador externo ou sistema de controlo remoto.

Desligue sempre o aparelho da tomada ao realizar qualquer inspeção.

Não deixe o cabo de alimentação perto de superfícies quentes, arestas ou objetos pontiagudos.

Se o cabo de alimentação estiver danificado, deverá ser substituído por um com classificação semelhante apenas por um técnico qualificado. **Risco de morte por choque elétrico!**

A superfície sobre a qual o produto é colocado deve ser nivelada, sólida, firme e resistente ao calor; a superfície não deve ter uma inclinação superior a 2° (graus). Lave o produto antes de utilizar, seguindo cuidadosamente as instruções do capítulo "Limpeza e Manutenção". **Importante: Não lave nenhum componente na máquina de lavar loiça nem mergulhe o jarro em água, pois pode danificar o produto de forma permanente e anular a garantia.**

A base fornecida não pode ser utilizada para outros fins que não os previstos.

Não utilize o aparelho sem qualquer componente no seu interior para evitar danos nos elementos de aquecimento. Desligue o aparelho da tomada quando não estiver a ser utilizado e antes de o limpar. Deixe o aparelho arrefecer antes de inserir ou remover componentes e antes de o limpar.

Não deixe o cabo pendurado na borda de uma mesa ou bancada nem em contacto com uma superfície quente.

Certifique-se de que utiliza o aparelho numa superfície sólida e nivelada, fora do alcance das crianças, para evitar que tombe e para prevenir danos ou ferimentos. Mantenha as mãos e os utensílios fora do recipiente durante a preparação para reduzir o risco de ferimentos graves ou danos no liquidificador.

Para se proteger contra incêndios, choques elétricos ou ferimentos, não mergulhe o cabo, as fichas, o recipiente ou a base em água ou outros líquidos. É necessária uma supervisão rigorosa quando o aparelho é utilizado por ou perto de crianças. Não toque na superfície quente. Utilize a pega ou o botão.

Tenha extrema cautela ao mover um aparelho que contenha água quente.

Evite o contacto com as partes móveis.

A utilização de acessórios não recomendados ou vendidos pelo fabricante pode provocar incêndio, choque elétrico ou ferimentos. Não utilize qualquer aparelho com o cabo ou ficha danificados, ou após avaria, queda ou qualquer tipo de dano. O aparelho foi concebido apenas para espumar e aquecer leite. Não utilize o aparelho para outros fins que não os previstos. Utilize o aparelho apenas para o fim a que se destina, conforme descrito neste manual de instruções. Qualquer outro uso ou utilização indevida pode ser perigoso. A Fratelli Guzzini não se responsabiliza por

danos causados por utilização indevida.

Este aparelho está equipado com uma ficha ligada à terra. Certifique-se de que a tomada está devidamente ligada à terra.

Este aparelho pode ser utilizado por crianças a partir dos 8 anos de idade, desde que sejam supervisionadas ou instruídas sobre a utilização segura do aparelho e compreendam os riscos envolvidos. A limpeza e a manutenção não devem ser realizadas por crianças, a menos que tenham mais de 8 anos e estejam sob supervisão. Mantenha o aparelho e o cabo fora do alcance das crianças com menos de 8 anos.

Os aparelhos podem ser utilizados por pessoas com capacidades físicas, sensoriais ou mentais reduzidas, ou com falta de experiência e conhecimento, desde que recebam supervisão ou instruções sobre a utilização segura do aparelho e compreendam os riscos envolvidos.

As crianças não devem brincar com o aparelho.

Utilize sempre o aparelho com a tampa colocada.

Nunca coloque o aparelho sobre ou perto de um queimador a gás ou elétrico quente, ou num local onde possa entrar em contacto com um aparelho quente.

Este aparelho destina-se a uso doméstico e aplicações similares, tais como:

- Cozinhas dos colaboradores em lojas, escritórios e outros ambientes de trabalho;
- Férias em quintas;
- Hóspedes em hotéis, motéis e outros ambientes residenciais;
- Pousadas.

As crianças devem ser supervisionadas para garantir que não brincam com o aparelho.

Este aparelho destina-se apenas a uso interno. Não use ao ar livre! Guarde estas instruções.

ANTES DA PRIMEIRA UTILIZAÇÃO

O aparelho pode ser utilizado para realizar as seguintes operações em separado: Espuma quente e densa (5); Espuma quente e leve (6); Aquecimento do leite, sem espuma (7); Espuma fria (8).

1. Antes de utilizar a cappuccino, limpe todos os componentes, conforme descrito na secção “LIMPEZA E MANUTENÇÃO”.
2. Importante: Não lave nenhum componente na máquina de lavar loiça e não mergulhe o recipiente em água. Isto pode danificar o produto de forma irreparável e anular a garantia.
- 3.º A quantidade de leite a aquecer ou espumar deve estar de acordo com os requisitos indicados na **Figura 1**.

FUNCIONAMENTO DO SEU ESPUMADOR DE LEITE

Espuma quente e densa (5)

Através do botão FUNCTION (9), seleccione o LED  correspondente à posição 5.

1. Coloque o aparelho sobre uma superfície plana.
- 2.º Abra a TAMPA (1), introduza o ACESSÓRIO PARA ESPUMAR (4) no encaixe apropriado na parte inferior do recipiente.
- 3.º Encha o recipiente com a quantidade de leite desejada (ver Figura 1) e volte a colocar a TAMPA (1).

NOTA: A quantidade máxima de leite permitida é de 150 ml (ver Fig. 1), para evitar que o leite se derrame após a espuma. A quantidade mínima de leite permitida é de 75 ml.

NOTA: Utilize leite gordo frio (5-10 °C).

4. Ligue a ficha a uma tomada elétrica.

5.º Pressione o botão FUNCTION uma vez; O indicador “Espuma quente e densa” (5) acenderá. De seguida, pressione o botão LIGAR/DESLIGAR uma vez; o aparelho começará a funcionar. Assim que a temperatura do leite atingir o valor definido, o aparelho deixará de funcionar.

Nota: Durante o funcionamento, pode interrompê-lo premindo o botão LIGAR/DESLIGAR uma vez.

6.º Depois de o aparelho desligar, abra a tampa, verta o leite quente e espumado e desfrute.

Aviso: O aparelho entra automaticamente no modo de autoproteção em caso de sobreaquecimento, quer devido a muitos ciclos de utilização consecutivos ou se não existir leite no seu interior. O aparelho apresenta uma mensagem de erro, apresentando três luzes vermelhas intermitentes correspondentes aos botões “Espuma morna e leve” (6), “Espuma morna e densa” (5) e “Aquecimento apenas do leite, sem espuma” (7). Após aproximadamente 5 minutos, o aparelho entrará em modo de espera e poderá retomar a utilização.

NOTA: Limpe o recipiente entre dois ciclos contínuos de acordo com as instruções da secção “LIMPEZA E MANUTENÇÃO”.

7.º Desligue sempre a máquina de cappuccino e desligue-a da tomada quando não estiver a ser utilizada.

Espuma morna e leve (6)

Selecione o LED  correspondente à posição 6 utilizando o interruptor FUNCTION (9).

1. Coloque o aparelho numa superfície plana.

2.º Abra a TAMPA (1) e introduza o ACESSÓRIO PARA ESPUMAR (4) no encaixe apropriado na parte inferior do recipiente.

3.º Encha o recipiente com a quantidade de leite desejada (ver figura 1) e volte a colocar a TAMPA (1).

NOTA: A quantidade máxima de leite permitida é de 150 ml (ver Fig. 1), para evitar que o leite se derrame após a formação da espuma. A quantidade mínima de leite permitida é de 75 ml.

NOTA: Utilize leite gordo frio (5-10 °C).

4. Ligue a ficha a uma tomada elétrica.

5.º Prima o botão FUNÇÃO duas vezes: o indicador "Espuma quente e leve" (6) acenderá. Em seguida, pressione o botão LIGAR/DESLIGAR uma vez: o aparelho começará a funcionar. Assim que a temperatura do leite atingir o valor definido, o aparelho deixará de funcionar.

Nota: Durante o funcionamento, pode interrompê-lo premindo o botão LIGAR/DESLIGAR uma vez.

6. Assim que o aparelho se desligar, abra a tampa, verta o leite quente e espumado e desfrute.

Aviso: O aparelho entra automaticamente no modo de autoproteção se sobreaquecer, seja devido a muitos ciclos de utilização consecutivos ou se não houver leite. O aparelho irá apresentar uma mensagem de erro, mostrando três luzes vermelhas intermitentes correspondentes aos botões "Morno, espuma leve" (6), "Morno, espuma densa" (5) e "Apenas aquecimento do leite, sem espuma" (7). Após aproximadamente 5 minutos, o aparelho entrará em modo de espera e poderá retomar a utilização.

NOTA: Limpe o recipiente como indicado na secção "LIMPEZA E MANUTENÇÃO" entre dois ciclos contínuos.

7.º Desligue sempre a máquina de cappuccino e desligue-a da tomada quando não estiver a ser utilizada.

Aquecimento do leite apenas, sem espuma (7)

Utilizando o interruptor FUNCTION (9), seleccione o LED  correspondente à posição 7.

1. Coloque o aparelho numa superfície plana.

2.º Abra a TAMPA (1) e insira o ACESSÓRIO PARA ESPUMA (4) no encaixe apropriado na parte inferior do recipiente.

3.º Encha o recipiente com a quantidade de leite desejada e volte a colocar a TAMPA (1).

NOTA: A quantidade máxima de leite permitida é de 300 ml (ver Fig. 1), para evitar que o leite se derrame após a mistura. A quantidade mínima de leite permitida é de 75 ml.

NOTA: Utilize leite gordo e frio (5-10 °C).

4. Ligue a ficha a uma tomada elétrica.

5.º Prima o botão FUNÇÃO três vezes: o indicador "Apenas aquecimento de leite, sem espuma" (7) acenderá. Em seguida, pressione o botão LIGAR/DESLIGAR uma vez: o aparelho começará a funcionar. Assim que a temperatura do leite atingir o valor definido, o aparelho deixará de funcionar.

6.º Depois de o aparelho desligar, abra a tampa (1), verta o leite quente e desfrute.

Aviso: O aparelho entra automaticamente no modo de autoproteção em caso de sobreaquecimento, quer devido a muitos ciclos de utilização consecutivos ou se não existir leite no seu interior. O aparelho apresenta uma mensagem de erro, apresentando três luzes vermelhas intermitentes correspondentes aos botões "Espuma quente e leve" (6), "Espuma quente e densa" (5) e "Aquecimento apenas do leite, sem espuma" (7). Após aproximadamente 5 minutos, o aparelho entrará em modo de espera e poderá retomar a utilização.

NOTA: Limpe o recipiente como indicado na secção "LIMPEZA E MANUTENÇÃO" entre dois ciclos contínuos.

7.º Desligue sempre a máquina de cappuccino e desligue-a da tomada quando não estiver a ser utilizada.

Apenas Espuma Fria (8)

Utilizando o interruptor FUNCTION (9), seleccione o LED  correspondente à posição 8.

1. Coloque o aparelho numa superfície plana.

2.º Abra a TAMPA (1), insira o ACESSÓRIO PARA ESPUMA (4) no encaixe apropriado na parte inferior do recipiente.

3.º Encha o recipiente com a quantidade de leite desejada e feche a tampa.

NOTA: A quantidade máxima de leite permitida é de 150 ml (ver Fig. 1), para evitar que o leite se derrame após a formação da espuma. A quantidade mínima de leite permitida é de 75 ml.

NOTA: Utilize leite gordo.

4. Ligue a ficha a uma tomada.

5.º Pressione o botão FUNCTION quatro vezes; o indicador "Apenas Espuma Fria" (8) acenderá. De seguida, pressione o botão LIGAR/DESLIGAR uma vez; a lâmina para espuma irá rodar para formar a espuma do leite, mas o elemento de aquecimento não será ativado. O espumador parará de rodar automaticamente após a utilização.

6. Assim que o aparelho se desligar, abra a tampa (1), verta o leite espumado e desfrute.

Aviso: O aparelho entra automaticamente no modo de autoproteção se sobreaquecer, seja devido a muitos ciclos de utilização consecutivos ou se não houver leite. O aparelho irá apresentar uma mensagem de erro, apresentando três luzes vermelhas intermitentes correspondentes aos botões "Espuma morna e leve" (6), "Espuma morna e densa" (5) e "Apenas aquecimento do leite, sem espuma" (7). Após aproximadamente 5 minutos, o aparelho entrará em modo de espera e poderá retomar a utilização.

NOTA: Limpe o recipiente de acordo com a secção "LIMPEZA E MANUTENÇÃO" entre dois ciclos contínuos.

7.º Desligue sempre o espumador de leite e desligue-o da tomada quando não estiver a ser utilizado.

LIMPEZA E MANUTENÇÃO

Desligue sempre o aparelho da tomada e deixe-o arrefecer antes de limpar.

ATENÇÃO: Nunca mergulhe a taça e o cabo de alimentação em água nem permita que a humidade entre em contacto com estas peças.

1.º Lave a tampa com água e detergente neutro. A tampa não pode ser lavada na máquina de lavar louça. Enxague bem e seque.

2.º Retire a pá espumadora e lave-a completamente em água morna.

3.º Lave o interior da taça com uma mistura de água e detergente neutro e, em seguida, limpe com um pano macio e húmido.

4.º Limpe o exterior da taça com um pano macio e húmido ou detergente; nunca utilize produtos de limpeza tóxicos.

5.º É melhor lavar o produto imediatamente após a utilização.

NOTA: Não utilize produtos de limpeza químicos, para aço inoxidável, madeira ou abrasivos para limpar o exterior do aparelho, pois pode fazer com que perca o brilho.

O fabricante reserva-se o direito de fazer alterações técnicas e/ou estéticas a qualquer momento por motivos de produção ou comerciais.

INSTRUÇÕES DE DESCARTE APÓS O FIM DA VIDA ÚTIL INSTRUÇÕES PARA A ELIMINAÇÃO ADEQUADA DO PRODUTO DE ACORDO COM A DIRETIVA EUROPEIA 2012/19/UE e alterações subsequentes.

No final da sua vida útil, o produto não deve ser descartado com o lixo doméstico. Pode ser levado a centros de recolha de resíduos designados, estabelecidos pelas autoridades locais, ou a revendedores que ofereçam este serviço. A eliminação separada de um aparelho ajuda a prevenir potenciais consequências negativas para o ambiente e para a saúde humana resultantes da eliminação inadequada e permite a recuperação dos materiais de que é feito, resultando numa poupança significativa de energia e de recursos. Para enfatizar a obrigatoriedade do descarte separado dos aparelhos, o produto é marcado com o símbolo do caixote do lixo com uma cruz.



CONDIÇÕES GERAIS DA GARANTIA

A Fratelli Guzzini S.p.A. u.s. garante este aparelho durante 24 meses a partir da data de compra contra defeitos de fabrico e defeitos de materiais. A garantia não cobre danos acidentais, utilização indevida ou negligência (leia atentamente as instruções que acompanham o produto), desgaste normal ou pequenos defeitos que tenham um efeito insignificante no valor ou na função do produto. A garantia será anulada se o produto for modificado ou reparado por pessoas não autorizadas.

COMO PROCEDER EM CASO DE PEDIDO DE ASSISTÊNCIA

Guarde o comprovativo de compra do produto (comprovativo de compra para compras em loja física ou outra documentação para compras online ou promocionais).

Guarde a embalagem do produto, pois irá protegê-lo caso seja necessário transportá-lo para a assistência técnica. Para os serviços de garantia adquiridos num Ponto de Venda (POS), o cliente é responsável pela devolução do produto ao PDV. O cliente deverá devolver o produto limpo e embalado na sua embalagem original ou numa embalagem alternativa para evitar danos durante o transporte. O cliente deve ainda apresentar o comprovativo de compra para demonstrar o direito à garantia. O ponto de venda verifica a validade da garantia e envia o pedido de aprovação, utilizando o formulário adequado, devidamente preenchido e acompanhado de uma cópia do documento de compra, para a Fratelli Guzzini (Serviço de Apoio ao Cliente) para o endereço de e-mail (info@fratelliguzzini.com). Após a aprovação da Fratelli Guzzini, que em alguns casos pode exigir a devolução do produto à Fratelli Guzzini, o ponto de venda substituirá o produto ou componente defeituoso.

Para outras modalidades de venda (por exemplo, comércio eletrónico ou ofertas promocionais), o cliente deve contactar o responsável de vendas (GDV) a quem foi efetuada a compra, juntamente com o documento comprovativo da data de entrega, para demonstrar o direito à garantia. O GDV verifica a validade da garantia e envia o pedido de aprovação, utilizando o formulário adequado, devidamente preenchido e acompanhado de uma cópia do documento de compra, para a Fratelli Guzzini (Serviço de Apoio ao Cliente) para o endereço de e-mail (info@fratelliguzzini.com). Após aprovação da Fratelli Guzzini, que em alguns casos poderá exigir a devolução do produto à Fratelli Guzzini, o produto ou componente defeituoso será substituído.

O suporte técnico de primeiro nível (esclarecimentos sobre a funcionalidade do produto e procedimentos de gestão da garantia) está disponível contactando um representante do Serviço de Apoio ao Cliente da Fratelli Guzzini através do e-mail info@fratelliguzzini.com.

奶泡器

Guzzini 小家电符合现行电器安全标准和法律规定。

购买须知

产品购买时，将采用特制包装盒包装。

包装内含：

1 个带底座的完整奶泡器，1 份使用说明书。

请检查包装盒内物品是否齐全，以及产品和包装是否完好无损。如有任何部件缺失或损坏，请在安装前立即联系您的零售商。使用产品前，请仔细阅读本产品使用说明书，并妥善保管以备日后参考。

一般安全警告

请阅读所有说明。

包装材料绝对不能放在儿童可触及的地方，因为它们可能造成危险。请勿随意丢弃包装材料；请按照相关法规进行处理。连接电器前，请确保证牌（见底座上的标签）与电源插座的额定电压相符。安装必须按照产品使用所在国家/地区的现行法规，并遵循制造商的说明，由合格人员或已阅读本说明手册的人员进行。

为确保本设备的电气安全，必须安装接地系统。Fratelli Guzzini 对因未接地系统造成的任何损坏概不负责。

如有疑问，请联系持证电工，由其确认系统的电气容量足以满足设备标签上标明的最大功率。电工还必须确保系统电缆的横截面积适合设备所吸收的功率。

务必小心，避免因使用不当而烫伤。切勿触摸高温部件！

切勿用湿手或湿脚触摸设备。

请勿在户外使用本产品；确保电气元件、插头和电缆干燥。

切勿将设备浸入水中。

防止设备被水溅到或滴到。

切勿在浴室或淋浴间使用延长线。

为避免过热危险，请将电源线完全展开。

切勿拉扯电源线以断开电器与电源插座的连接。

不使用电器时、雷雨天气时、发生故障时、连接或拆卸配件前以及进行任何清洁操作前，请务必拔下电源插头。

请勿将电器与外部定时器或遥控系统一起使用。

进行任何检查时，请务必拔下电源插头。

请勿将电源线靠近高温表面、边缘或尖锐物体。

如果电源线损坏，必须由合格的技术人员更换为同等规格的电源线。触电有致命危险！

产品放置的表面必须平整、坚固、牢固且耐热；表面倾斜角度不得超过 2°。

使用前，请仔细阅读“清洁和维护”章节中的说明清洗产品。

重要提示：请勿将任何部件放入洗碗机清洗，也不要将搅拌杯浸入水中，否则可能会永久损坏产品并使保修失效。

提供的底座仅限用于其预期用途。

请勿在未安装任何部件的情况下使用本产品，以免损坏加热元件。

不使用时以及清洁前，请将本产品从电源插座上拔下。在安装或拆卸部件以及清洁之前，请让本产品冷却。

请让电源线悬垂在桌子或台面的边缘，或接触高温表面。

请确保将本产品放置在坚固、平坦的表面上，并远离儿童，以防止倾倒并避免损坏或造成人身伤害。

搅拌时，请勿将手或餐具伸入搅拌杯内，以降低严重人身伤害或损坏搅拌机的风险。

为防止火灾、触电或人身伤害，请勿将电源线、电源插头、搅拌杯或底座浸入水或其他液体中。

当儿童使用或在儿童附近使用电器时，必须有成人严密监护。

请勿触摸高温表面。请使用把手或按钮。

移动装有热水的电器时，务必格外小心。

避免接触运转部件。

使用非制造商推荐或销售的配件可能会导致火灾、触电或人身伤害。

请勿使用电源线或插头损坏的电器，或在电器发生故障、跌落或任何其他损坏后继续使用。

本电器仅设计用于打奶泡和加热牛奶。请勿将本电器用于其他用途。

请仅按照本使用说明书中的说明使用本电器。任何其他用途或误用都可能造成危险。Fratelli Guzzini 对因不当使用造成的损害不承担任何责任。

本电器配有接地插头。请确保墙壁插座已正确接地。

8 岁及以上的儿童在接受有关安全使用本电器的监督或指导并了解相关危险后，方可使用本电器。除非年满 8 岁且有成人监督，否则儿童不得进行清洁和维护。请将本产品及其电源线放在 8 岁以下儿童无法触及的地方。

身体、感官或精神能力下降或缺乏经验和知识的人员，如果已接受有关安全使用本电器的监督或指导，并了解相关危险，则可以使用本产品。

儿童不得玩耍本产品。

使用本产品时，请务必盖上盖子。

切勿将本产品放置在燃气灶或电炉上或附近，或放置在可能接触到高温电器的地方。

本产品适用于家庭及类似场所，例如：

- 商店、办公室和其他工作场所的员工厨房；
- 农场度假；
- 酒店、汽车旅馆和其他住宅场所的客人；

- 民宿。

应监督儿童，确保他们不玩耍本产品。
本产品仅限室内使用。切勿在室外使用！
请妥善保管这些说明。

首次使用前

本产品可分别完成以下操作：热浓奶泡 (5)；热烫奶泡 (6)；仅加热牛奶，不打奶泡 (7)；仅打冷奶泡 (8)。

1. 使用奶泡器前，请按照“清洁与维护”部分中的说明清洁所有部件。
2. 重要提示：请勿将任何部件放入洗碗机清洗，也请勿将容器浸入水中。否则可能会对产品造成不可修复的损坏，并使保修失效。
3. 待加热或打奶泡的牛奶量必须符合图 1 所示的要求。

图 1

奶泡机操作说明

热浓密奶泡 (5)

使用功能开关 (9)，选择与位置 5 对应的 LED  指示灯。

1. 将本产品放置在平坦的表面上。
2. 打开盖子 (1)，将奶泡配件 (4) 插入容器底部的相应插槽。
3. 将所需量的牛奶倒入容器中 (参见图 1)，然后盖上盖子 (1)。
注意：为防止打奶泡后牛奶溢出，牛奶的最大用量为 150 毫升 (参见图 1)。最小用量为 75 毫升。
注意：请使用冷藏的全脂牛奶 (5-10°C)。
4. 将插头插入电源插座。
5. 按一次功能按钮：“温暖浓密奶泡”指示灯 (5) 将亮起。然后按一下开/关按钮；机器将开始运行。当牛奶温度达到设定值时，机器将停止运行。
注意：运行过程中，您可以按一下开/关按钮来中断运行。
6. 机器关闭后，打开盖子，倒入热的奶泡，即可享用。
警告：如果因连续使用次数过多或杯内无牛奶而导致过热，本产品将自动进入自我保护模式。此时，产品将显示错误信息，三个红色指示灯闪烁，分别对应“温热轻柔奶泡”(6)、“温热浓密奶泡”(5)和“仅加热牛奶，不打奶泡”(7)按钮。约 5 分钟后，产品将进入待机模式，您可以继续使用。
注意：请在两次连续使用后，按照“清洁与维护”部分的说明清洁容器。
7. 不使用时，请务必关闭卡布奇诺咖啡机并拔掉电源插头。

温热轻柔奶泡 (6)

使用功能开关 (9) 选择与位置 6 对应的 LED  指示灯。

1. 将产品放置在平坦的表面上。
2. 打开盖子 (1)，将奶泡器 (4) 插入容器底部的相应插槽。
3. 将所需量的牛奶倒入容器中 (参见图 1)，然后盖上盖子 (1)。
注意：为防止奶泡打好后牛奶溢出，牛奶的最大用量为 150 毫升 (参见图 1)。最小用量为 75 毫升。
注意：请使用冷藏的全脂牛奶 (5-10°C)。
4. 将插头插入电源插座。
5. 按两次“功能”按钮：“温热轻盈奶泡”指示灯 (6) 将亮起。然后按一次“开/关”按钮：设备将开始运行。牛奶温度达到设定值后，设备将停止运行。
注意：运行过程中，您可以按一次“开/关”按钮来中断运行。
6. 机器关闭后，打开盖子，倒入热奶泡，即可享用。
警告：如果机器过热 (可能是由于连续使用次数过多或牛奶不足)，机器会自动进入自我保护模式。机器将显示错误信息，三个红色指示灯闪烁，分别对应“温热轻柔奶泡”(6)、“温热浓密奶泡”(5)和“仅加热牛奶，无奶泡”(7)按钮。大约 5 分钟后，机器将进入待机模式，您可以继续使用。
注意：在两次连续使用之间，请按照“清洁与维护”部分中的说明清洁容器。
7. 不使用时，请务必关闭卡布奇诺咖啡机并拔掉电源插头。

仅加热牛奶，无奶泡 (7)

使用功能开关 (9)，选择与位置 7 对应的 LED  指示灯。

1. 将机器放置在平坦的表面上。
2. 打开盖子 (1)，将奶泡器 (4) 插入容器底部的相应插槽。
3. 将所需量的牛奶倒入容器中，然后盖上盖子 (1)。
注意：为防止搅拌后牛奶溢出，牛奶的最大用量为 300 毫升 (参见图 1)。最小用量为 75 毫升。
注意：请使用全脂冷牛奶 (5-10°C)。
4. 将插头插入电源插座。
5. 按三次“功能”按钮：“仅加热牛奶，不打奶泡”指示灯 (7) 将亮起。然后，按一次“开/关”按钮：设备将开始运行。牛奶温度达到设定值后，设备将停止运行。
6. 设备关闭后，打开盖子 (1)，倒入热牛奶，即可享用。
警告：如果因连续使用次数过多或容器内无牛奶而导致过热，本产品将自动进入自我保护模式。此时，产品将显示错

误信息，三个红色指示灯闪烁，分别对应“温热轻柔奶泡”(6)、“温热浓密奶泡”(5)和“仅加热牛奶，不打奶泡”(7)按钮。约5分钟后，产品将进入待机模式，您可以继续使用。

注意：请在两次连续使用之间，按照“清洁与维护”部分中的说明清洁容器。

7. 不使用时，请务必关闭卡布奇诺咖啡机并拔掉电源插头。

仅冷奶泡 (8)

使用功能开关 (9)，选择与位置 8 对应的 LED  指示灯。

1. 将本产品放置在平坦的表面上。

2. 打开盖子 (1)，将奶泡器 (4) 插入容器底部的相应插槽。

3. 将所需量的牛奶倒入容器中，然后盖上盖子。

注意：为防止奶泡打好后牛奶溢出，牛奶的最大用量为 150 毫升（参见图 1）。最小用量为 75 毫升。

注意：请使用全脂牛奶。

4. 将插头插入电源插座。

5. 按四次功能按钮；“仅冷奶泡”指示灯 (8) 将亮起。然后按一次开/关按钮；奶泡刀片将旋转打奶泡，但加热元件不会启动。使用完毕后，奶泡器将自动停止旋转。

6. 机器关闭后，打开盖子 (1)，倒入奶泡，即可享用。

警告：如果机器过热（可能是由于连续使用次数过多或牛奶不足），机器会自动进入自我保护模式。机器会显示错误信息，三个红色指示灯闪烁，分别对应“温热轻柔奶泡”(6)、“温热浓密奶泡”(5)和“仅加热牛奶，不打奶泡”(7)三个按钮。大约 5 分钟后，机器将进入待机模式，您可以继续使用。

注意：在两次连续使用之间，请按照“清洁与维护”部分中的说明清洁容器。

7. 不使用时，请务必关闭咖啡机并拔掉电源插头。

清洁与维护

清洁前，请务必拔掉电源插头并待机器冷却。

注意：切勿将搅拌碗和电源线浸入水中，或让这些部件接触任何水分。

1. 用清水和温和的洗涤剂清洗盖子。盖子不可放入洗碗机清洗。彻底冲洗并擦干。

2. 取出起泡沫桨，用温水彻底清洗。

3. 用清水和温和的洗涤剂清洗搅拌碗内部，然后用柔软的湿布擦拭。

4. 用柔软的湿布或洗涤剂擦拭搅拌碗外部；切勿使用有毒清洁剂。

5. 最好在使用后立即清洗产品。

注意：请勿使用化学清洁剂、不锈钢清洁剂、木质清洁剂或研磨剂清洁产品外部，否则可能会导致其失去光泽。

制造商保留随时出于生产或商业原因对产品进行技术和/或外观更改的权利。

报废处置说明

本产品报废处置说明符合欧盟指令 2012/19/EU 及其后续修订案的要求。

产品报废后，不得与生活垃圾一同丢弃。您可以将其送至地方政府指定的垃圾收集中心或提供此项服务的零售商户。单独处置电器有助于防止因不当处置而对环境和人类健康造成潜在的负面影响，并可回收利用其制造材料，从而显著节约能源和资源。为强调单独处置电器的义务，产品上标有带叉的带轮垃圾桶标志。



一般保修条款

Fratelli Guzzini S.p.A. u.s. 保证本产品自购买之日起 24 个月内，如出现制造缺陷或材料缺陷，可享受保修服务。保修范围不包括意外损坏、不当使用或疏忽（请仔细阅读产品随附的使用说明）、正常磨损，或对产品价值或功能影响甚微的轻微缺陷。如果产品由未经授权的人员改装或维修，则保修失效。

如何寻求帮助

请保留产品购买收据（店内购买请提供购买收据，电商购买或促销购买请提供其他凭证）。

请保留产品包装，以便在需要技术支持时保护产品。

如在销售点 (POS) 购买保修服务，客户需自行将产品退回销售点。顾客必须将产品清洁后，使用原包装或替代包装退回，以防止运输过程中损坏。顾客还必须提供购买凭证以证明其享有保修权益。销售点将核实保修的有效性，并使用填写完整的相应表格（附购买凭证副本）向 Fratelli Guzzini（客户服务部）发送审批申请，邮箱地址为 info@fratelliguzzini.com。

Fratelli Guzzini 批准后（某些情况下可能需要将产品退回 Fratelli Guzzini），销售点将更换损坏的产品或部件。

对于其他销售方式（例如，电子商务或促销活动），顾客必须联系为其购买产品的销售经理（GDV），并提供证明交货日期的文件，以证明其享有保修权益。GDV 会核实保修的有效性，并使用填写完整的相应表格（附上购买凭证副本）向 Fratelli Guzzini（客户服务部）发送审批申请，邮箱地址为 (info@fratelliguzzini.com)。Fratelli Guzzini 批准后（某些情况下可能需要将产品退回 Fratelli Guzzini），将更换有缺陷的产品或部件。

如需一级技术支持（产品功能和保修管理流程方面的疑问解答），请联系 Fratelli Guzzini 客户服务代表，邮箱地址为 (info@fratelliguzzini.com)。



guzzini

Sous Chef

Rev. 00

FRATELLI GUZZINI S.P.A. u.s.
C.da Mattonata, 60
62019 Recanati MC Italy
info@fratelliguzzini.com
www.guzzini.com